

Resolute® Acclaim Poêle à bois

Modèle 2490

Manuel d'installation
et d'utilisation du
propriétaire

Utilisation aux États-Unis et
au Canada

AVIS DE SÉCURITÉ : UN INCENDIE POURRAIT SE PRODUIRE SI CET APPAREIL N'EST PAS CORRECTEMENT INSTALLÉ, UTILISÉ ET ENTRETENU. AFIN DE RÉDUIRE LES RISQUES D'INCENDIE, SUIVEZ LES INSTRUCTIONS D'INSTALLATION. LE NON-RESPECT DE CES INSTRUCTIONS POURRAIT ENTRAÎNER DES DOMMAGES À LA PROPRIÉTÉ, DES BLESSURES CORPORELLES, VOIRE LA MORT. VEUILLEZ COMMUNIQUER AVEC LES AGENTS DU BÂTIMENT LOCAUX POUR CONNAÎTRE LES RESTRICTIONS ET EXIGENCES D'INSTALLATION RELATIVES À VOTRE RÉGION.



Nous recommandons que nos appareils de chauffage au bois soient installés et entretenus par des professionnels qui ont été accrédités aux É.-U. par le National Fireplace Institute® (NFI) comme étant des spécialistes du NFI en matière d'appareils de chauffage au bois, ou qui sont accrédités au Canada dans le cadre du Programme de formation technique en énergie du bois (WETT).



Ne jetez pas ce manuel, gardez-le pour référence ultérieure

Introduction

Nous vous remercions d'avoir choisi un poêle à bois Resolute Acclaim.

Votre poêle est l'un des meilleurs sur le marché. Il offre un rendement non catalytique de haut niveau, grâce à des matériaux réfractaires dignes de l'ère cosmique, ainsi qu'un soufflage étalonné avec précision vers un lit de charbon concentré pour faciliter la combustion secondaire en milieu contrôlé.

S'il est utilisé correctement, conformément aux directives de ce manuel, ce poêle vous procurera un chauffage sûr, fiable et économique pendant des années.

Les poêles Resolute Acclaim ont été soumis à des essais et ont été répertoriés par l'OMNI-Test Laboratories de Beaverton. Les normes d'essais pour les États-Unis portent les numéros ANSI/UL-1482 et 737, et ULC S627 et CAN/CSA B366 2 au Canada.

Le poêle Resolute Acclaim est répertorié pour le chauffage au bois. Les autres combustibles sont interdits.

Les poêles Resolute Acclaim ne sont répertoriés et approuvés pour l'installation dans les maisons mobiles qu'aux États-Unis seulement, et seulement s'ils sont utilisés avec le nécessaire d'installation pour maison mobile de Vermont Castings n° 3249.

Le poêle Resolute Acclaim de Vermont Castings répond aux normes établies par la Federal Environmental Protection Agency, 40 CFR, article 60.532(b)(2), comme l'indique l'étiquette permanente fixée à chaque poêle.

Outre les directives d'installation et d'utilisation, ce manuel comprend les instructions d'entretien et de montage.

Nous vous recommandons d'avoir recours à un installateur professionnel de poêles à combustible solide pour l'installation de votre poêle, ou pour vous conseiller sur son installation si vous décidez de le faire vous-même.

Conservez ces instructions.

Table des matières

Caractéristiques.....	3
Installation	4
Utilisation	18
Entretien	27
Pièces de rechange.....	33

Accessoires

Tablette chauffante

N° 0064 Noir classique	N° 1387 Brun ce châtaigne
N° 1351 Sable	N° 1390 Vert classique
N° 1354 Ébène	N° 1395 Brun ce majolica
N° 1355 Bordeaux	
N° 1356 Bleu de minuit	
N° 1357 Suède Brun	

N° 0184 Écran thermique arrière

N° 0246 Écran thermique inférieur

N° 0133 Pare-étincelles

N° 3255 Adaptateur pour air extérieur (pour conduits de 3 po)

N° 3249 Nécessaire pour maison mobile – comprend : écrans thermiques arrière et inférieur, adaptateur pour air extérieur, attaches pour conduits et pattes

N° 0574 Thermomètre de surface de poêle

N° 3421 Nécessaire de joints

N° 4360 Nécessaire de poignée de plaque chauffante

Pattes courtes

N° 0565 Noir classique	N° 2915 Bordeaux
No 0293 Brun ce majolica	N° 2916 Bleu de minuit
N° 0295 Biscuit	
N° 0296 Brun ce châtaigne	
N° 0297 Ébène	
N° 0298 Vert classique	

Avertissement concernant la Proposition 65 : Les combustibles utilisés dans les appareils de combustion à gaz, à bois ou à combustible liquide, et les produits de combustion de tels combustibles, contiennent des produits chimiques reconnus par l'état de Californie comme cancérigènes, susceptibles de provoquer des anomalies congénitales et autres dangers pour la reproduction.
California Health & Safety Code Sec. 25249.6

Caractéristiques

Resolute Acclaim, modèle 2490

Gamme de puissance calorifique	9 500-33 900 btu/h*
Débit d'émission selon l'EPA.....	gal/h, non catalytique 3,3*
Puissance calorifique maximale	40 000 btu/h**
Aire chauffée***	Jusqu'à 1600 pi ² (148 m ²)
Dimension/type de combustible.....	Bûches de 16 po (410 mm)
Contenance de combustible.....	30 lb (13,6 kg)
Chargement.....	Dessus ou avant
Raccord de cheminée.....	diamètre de 6 po (150 mm)
Dimension de conduit de fumée.....	Minimum de 6 po (150 mm) ou 8 po (203 mm)
Position de sortie du conduit de fumée	Réversible, dessus ou arrière
Air primaire	manuel
Air secondaire.....	préréglage
Dispositif d'évacuation de cendres	Tiroir à cendres
Panneau de verre.....	Céramique haute température
Poids.....	425 lb (192 kg)
Largeur (entre les pattes)	26 po (660 mm)
Profondeur (entre les pattes).....	19 po (480 mm)
Hauteur jusqu'au dessus de la buse :	
avec pattes ordinaires	27½ po (690 mm) sortie supérieure
.....	25 po (640 mm) sortie arrière
avec pattes courtes	25½ po (640 mm) sortie supérieure
.....	23 po (580 mm) sortie arrière

*Sous conditions spécifiques lors d'essais d'émission de l'EPA.

**Ces données peuvent varier en fonction du mode d'utilisation de l'appareil, ainsi que du type et du taux d'humidité du combustible. Les données fournies sont basées sur la consommation de combustible maximale obtenue en laboratoire et à rendement moyen.

***Ces données sont basées sur une utilisation dans des bâtiments conformes au Code du bâtiment, sous conditions hivernales normales en Nouvelle-Angleterre. Si vous habitez dans un bâtiment de construction non conventionnelle (p. ex. : isolation exceptionnelle, aucune isolation, construction souterraine, etc.) ou si vous habitez dans une région au climat plus tempéré, ces données peuvent différer. En raison des nombreux facteurs ayant une incidence sur le rendement, veuillez communiquer avec votre distributeur agréé de Vermont Castings pour obtenir une estimation correspondant plus fidèlement à votre maison.

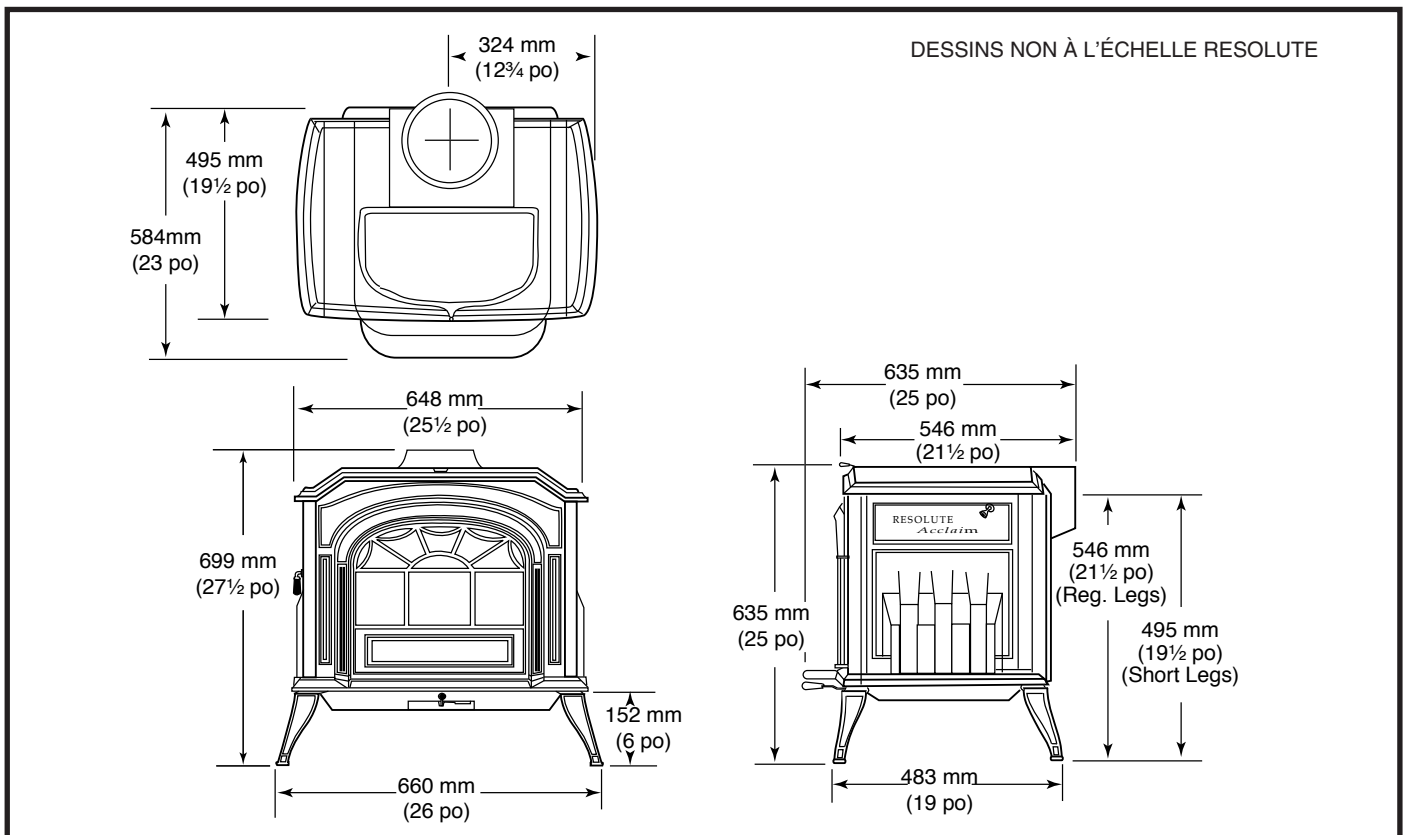

Fig. 1 Dimensions du poêle Resolute Acclaim.

Installation

AVIS DE SÉCURITÉ : IL Y A RISQUE D'INCENDIE SI VOTRE POÊLE RESOLUTE ACCLAIM N'EST PAS CORRECTEMENT INSTALLÉ ET ENTRETENU. AUX FINS DE SÉCURITÉ, VEUILLEZ SUIVRE TOUTES LES INSTRUCTIONS D'INSTALLATION, D'UTILISATION ET D'ENTRETIEN. CONTACTEZ LES AGENTS DU BÂTIMENT DE VOTRE RÉGION POUR CONNAÎTRE LES RESTRICTIONS ET LES EXIGENCES EN MATIÈRE D'INSPECTION DE L'INSTALLATION.

Avant d'entreprendre l'installation, examinez bien vos plans afin de voir si :

- Le poêle et le raccord de cheminée seront assez éloignés des matières combustibles afin de répondre à toutes les exigences en matière d'espace de dégagement.
- La protection du revêtement de sol est suffisante et construite adéquatement, selon les normes.
- Vous disposez de tous les permis nécessaires des autorités locales.

L'agent du bâtiment de votre localité a pouvoir final de décision sur l'approbation de votre installation relativement à la sécurité et à la conformité à tous les codes municipaux et provinciaux.

L'étiquette de métal permanente fixée à l'arrière de votre poêle Vermont Castings montre qu'il a été soumis aux essais des normes en vigueur UL et ULC, et elle indique le nom du laboratoire d'essai. Les données relatives au dégagement et à l'installation sont également inscrites sur l'étiquette. En général, les administrations locales acceptent que cette étiquette constitue une preuve que, si le poêle est installé conformément aux données de l'étiquette et du présent manuel, l'installation répond aux codes et peut donc être approuvée.

Les codes varient cependant selon les municipalités. Avant de commencer l'installation, faites examiner vos plans par les responsables du bâtiment de votre municipalité. Le distributeur de votre région peut vous fournir tous les renseignements supplémentaires nécessaires.

Pour toute question non résolue sur l'installation, reportez-vous à la publication de la National Fire Protection Association ANSI/NFPA 211-1988-1988 Standard for Chimneys, Fireplaces, Vents and Solid Fuel Burning Appliances. Au Canada, la publication équivalente est la CSA CAN-B365, Codes des installations des appareils et d'équipement de combustible solide. Ces normes servent de base à de nombreux règlements nationaux. Elles sont reconnues dans tout le pays et acceptées par la plupart des administrations locales. Le distributeur de votre région ou l'agent du bâtiment de votre localité peut avoir un exemplaire de ces règlements à sa disposition.

IMPORTANT : LE NON-RESPECT DE CES INSTRUCTIONS D'INSTALLATION PEUT PRÉSENTER DES RISQUES, COMME UN FEU DE CHEMINÉE OU L'INCENDIE DE LA PROPRIÉTÉ. SUIVEZ CES INSTRUCTIONS À LA LETTRE ET N'ACCEPTÉZ AUCUN COMPROMIS QUI POURRAIT METTRE EN DANGER VOTRE MAISON OU VOTRE PROPRE SÉCURITÉ.

Quel type de cheminée utiliser?

Votre poêle Resolute Acclaim peut être relié à une cheminée en maçonnerie répondant aux normes locales, à une cheminée en maçonnerie regarnie répondant aux normes locales ou à une cheminée métallique préfabriquée approuvée. Quel que soit le type choisi, il faut veiller au bon état et à la propreté de la cheminée et de son raccord.

Si la cheminée existante est en maçonnerie, elle doit être inspectée avant d'y installer le poêle afin d'assurer qu'elle est sans danger. Cette inspection peut être effectuée par un ramoneur professionnel, l'inspecteur des bâtiments ou le représentant du service des incendies de votre localité.

La cheminée doit dépasser d'au moins 3 pi (914 mm) le débouché du toit, ou d'au moins 2 pi (610 mm) toute partie de l'édifice dans un rayon de 10 pi (3 m). (Fig. 2)

Pour un tirage et un rendement optimaux, toute cheminée utilisée avec le poêle Resolute Acclaim doit dépasser d'au moins 16 pi (5 m) la buse du poêle.

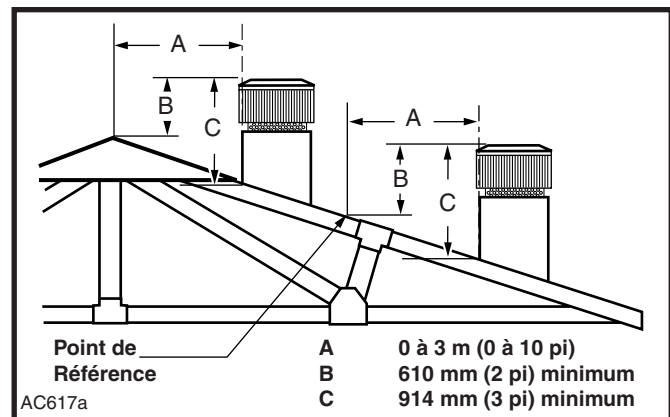

Fig. 2 La règle de 2 -3 et 10 pi pour les cheminées.

Cheminées en maçonnerie

L'inspection de la cheminée doit confirmer la présence d'un chemisage. N'utilisez pas de cheminée non chemisée. La cheminée doit également faire l'objet d'une inspection afin d'y déceler fissures, mortier détaché ou autres signes de détérioration ou d'obstruction. Veuillez corriger toute anomalie avant d'utiliser la cheminée avec votre poêle.

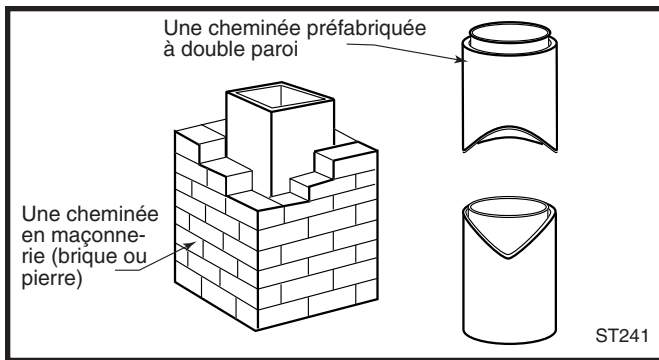

Fig. 3 Types de cheminées standard.

Les ouvertures inutilisées d'une cheminée en maçonnerie existante doivent être colmatées avec de la maçonnerie de l'épaisseur du mur de la cheminée, et le chemisage de la cheminée doit être réparé. Les ouvertures bouchées par des assiettes d'aluminium ou du papier peint constituent un danger et devraient être bouchées par du mortier ou du ciment réfractaire. Dans l'éventualité d'un feu de cheminée, les flammes et la fumée peuvent sortir par ces viroles inutilisées.

Il faut nettoyer méticuleusement la cheminée avant l'utilisation.

Une cheminée en maçonnerie neuve doit répondre aux normes du code du bâtiment de votre région, ou du code national en l'absence de code local. Les cheminées en maçonnerie doivent être garnies d'un chemisage de maçonnerie ou de carreaux réfractaires prémoulés approuvés, d'un tuyau d'acier inoxydable ou d'un chemisage coulé à l'intérieur même de la cheminée et approuvé. L'orifice de nettoyage de la cheminée doit être scellé de façon étanche afin de procurer un tirage adéquat.

Cheminées préfabriquées

La cheminée métallique préfabriquée doit avoir été testée et répertoriée pour être utilisée avec un appareil de chauffage aux combustibles solides correspondant à la norme High-Temperature (H.T.) Chimney Standard UL-103- 1985 (2100°F.) aux États-Unis et à la norme de température élevée (650 °C) ULC S-629 au Canada.

NE PAS RACCORDER CE POÊLE À UN CONDUIT DE FUMÉE SERVANT POUR UN AUTRE APPAREIL.

Dimension de la cheminée

Le poêle Resolute Acclaim est approuvé pour une ventilation dans une cheminée de maçonnerie dont le conduit de fumée est de 8 po x 8 po (203 x 203 mm) et dans un conduit de fumée rond de 8 po (203 mm) ou de 6 po (152 mm).

Sa ventilation peut aussi être effectuée dans des cheminées de plus grandes dimensions.

Cependant, il se peut que les fumées des cheminées dont les chemisages sont supérieurs à 8 x 12 po (203

x 305 mm) se refroidissent plus rapidement et que le tirage soit moins efficace, surtout si ce sont des cheminées extérieures. Il se peut que ces grosses cheminées doivent être isolées ou que le chemisage de leur conduit de fumée doit être regarni pour améliorer le rendement du poêle.

Vous pouvez vous procurer les accessoires permettant de raccorder les chemisages de cheminées en acier inoxydable à votre poêle Resolute Acclaim chez votre distributeur.

Directives concernant le raccord de cheminée

Le raccord de cheminée est le tuyau à double ou simple paroi qui raccorde le poêle à la cheminée. La cheminée en soi est la structure de maçonnerie ou préfabriquée qui contient le conduit de fumée. Les raccords de cheminée ne servent qu'au raccord du poêle à la cheminée. Ils ne doivent être utilisés qu'à l'intérieur.

Les raccords à double paroi doivent avoir été soumis à des essais et avoir été répertoriés pour l'utilisation avec un appareil de combustion solide. Les raccords à paroi simple doivent être fabriqués d'un acier d'épaisseur 24 ou plus résistant et avoir un diamètre de 6 po (150 mm). N'utilisez pas de raccord de cheminée galvanisé. Ils ne peuvent résister aux températures élevées que peuvent atteindre la fumée et les gaz d'échappement et peuvent laisser échapper des vapeurs toxiques quand ils sont soumis à une haute température.

Si possible, ne faites pas passer le raccord de cheminée par un mur ou plafond en matériaux combustibles. Si cela est inévitable, reportez-vous aux recommandations de la section Installation à travers une cloison ou un plafond qui suit. Ne faites pas passer le raccord par un grenier, placard ou autre espace caché semblable. Le raccord de cheminée entier doit être découvert et accessible pour l'inspection et le nettoyage.

N'installez pas le raccord de cheminée à moins de 23 po (580 mm) du plafond. Assurez-vous qu'il est le plus court et le plus direct possible, sans plus de deux (2) coudes de 90 degrés. Si possible, utilisez des coudes de 45 degrés. Donnez une pente ascendante aux portions horizontales des raccords de 1/4 po au pied (20 mm au mètre), du poêle vers la cheminée. La longueur maximale recommandée d'une portion horizontale est de 3 pi (1 mètre) et la longueur totale du raccord de cheminée ne devrait pas dépasser 8 pi (2,5 mètres).

Pour l'installation dans une pièce avec toit cathédrale, prolongez la cheminée préfabriquée vers le bas à 8 pi (2,5 mètres) du poêle.

AVIS DE SÉCURITÉ : PORTEZ DES GANTS ET UNE PROTECTION POUR LES YEUX POUR PERCER, COUPER OU JOINDRE DES PORTIONS DU RACCORDER DE CHEMINÉE.

Raccords de cheminée à double paroi

La liste de matériel homologué du poêle Resolute Acclaim pour les États-Unis et le Canada comprend l'utilisation de raccords de cheminée à double paroi soumis à des essais et répertoriés pour l'utilisation avec appareils de chauffage à combustible solide par un laboratoire d'essai reconnu.

Les renseignements sur l'assemblage et l'installation des raccords de cheminée à double paroi sont fournis par le fabricant de tuyaux à double paroi. Suivez attentivement les instructions du fabricant lors de l'assemblage du raccord et de sa fixation au poêle et à la cheminée. L'utilisation d'une cheminée et de raccords provenant du même fabricant facilite l'assemblage et l'installation.

NOTE : Pour l'installation avec raccord à double paroi, le dégagement minimum doit être conforme aux dégagements indiqués au tableau de la page 8.

Raccords de cheminée à paroi simple

- Assemblez le raccord de cheminée en commençant à la buse du poêle. Insérez la première extrémité gaufrée dans la buse du poêle et veillez à ce que chaque extrémité gaufrée soit orientée vers le poêle.

En vous servant des trous de la buse comme guides, percez des trous de 1/8 po (3 mm) au bas de la première portion du raccord de cheminée et fixez à la buse avec trois (3) vis à tôle n° 10 de 1/2 po.

- Fixez chaque joint entre les portions du raccord de cheminée, y compris les joints télescopiques, avec au moins trois (3) vis à tôle.

Les trous déjà percés du dessus de la portion du raccord de cheminée servent de guides pour percez les trous de 1/8 po (3 mm) du bas de la portion suivante.

- Fixez le raccord à la cheminée. Les instructions concernant divers types d'installation suivent.
- Assurez-vous que le poêle et le raccord de cheminée sont à distance raisonnable de matières combustibles.

NOTE : Pour simplifier l'installation, des tuyaux coulissants et viroles spéciaux qui forment les joints télescopiques entre les portions du raccord de cheminée sont disponibles. Ils permettent souvent de ne pas devoir couper des portions du raccord. Le distributeur de votre région pourra vous renseigner à propos de ces pièces.

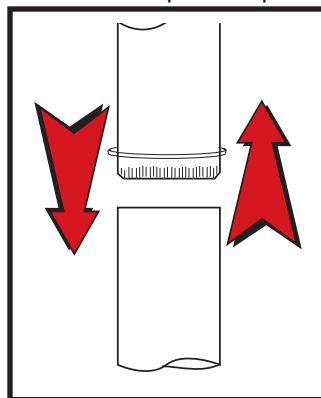

Fig. 4 L'extrémité gaufrée du raccord est orientée vers le poêle.

Fixation du raccord à paroi simple à une cheminée préfabriquée

Suivez attentivement les instructions d'installation du fabricant de la cheminée. Le fabricant de la cheminée fournit les accessoires de soutien de la cheminée sur le toit de la maison, au plafond de la pièce où le poêle est installé ou sur un mur extérieur.

Votre marchand peut vous fournir des adaptateurs spéciaux pour relier la cheminée préfabriquée et le raccord de la cheminée. Le dessus de l'adaptateur se fixe directement à la cheminée ou à l'ensemble de soutien au plafond de la cheminée, alors que le bas de l'adaptateur est vissé au raccord de la cheminée.

Ces adaptateurs sont conçus pour que l'extrémité du dessus se fixe à l'extérieur de la paroi intérieure de la cheminée et que l'extrémité du bas s'insère dans la première portion du raccord de cheminée. Un tel assemblage aide à ce que la suie ou la créosote qui se détache des parois intérieures de la cheminée reste à l'intérieur du raccord de cheminée.

Fixation du raccord à paroi simple à une cheminée en maçonnerie

Les cheminées en maçonnerie autonomes et les cheminées de foyers en maçonnerie peuvent toutes deux être utilisées pour l'installation de votre poêle Resolute Acclaim.

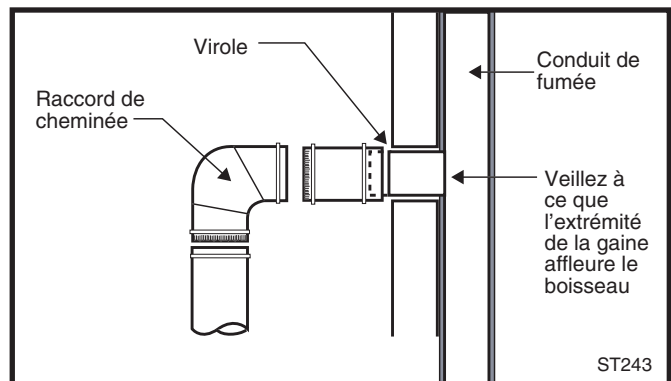

Fig. 5 La virole faite de céramique ou de métal doit être solidement collée en place.

Installations autonomes

Si le raccord de cheminée doit traverser une cloison en matériaux combustibles pour atteindre la cheminée, veuillez suivre les recommandations de la section Installation à travers une cloison ou un plafond. L'ouverture dans la paroi de la cheminée vers le conduit de fumée doit être aligné avec un cylindre de céramique ou de métal, appelé virole, qui est solidement fixé en place. La plupart de conduits de fumée sont munis de gaines, mais l'ajustement doit être serré et le joint entre le conduit de fumée et la paroi de la cheminée doit être solidement collé. (Fig. 6)

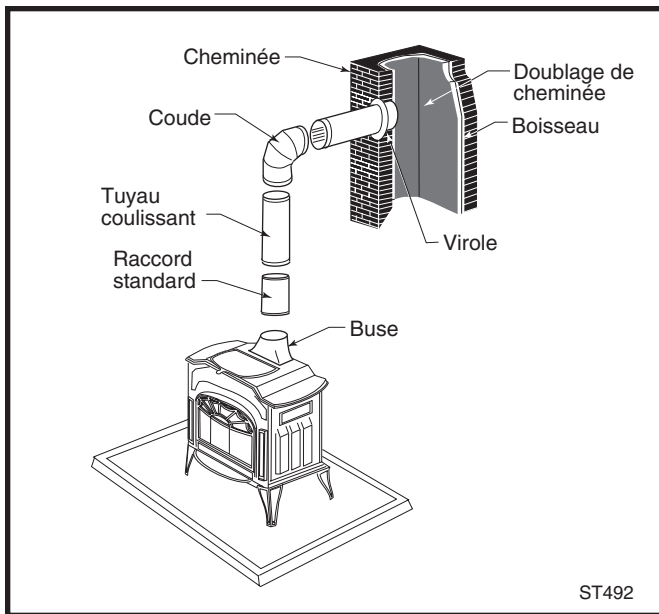

Fig. 6 Le raccord de la cheminée est une installation autonome.

Une pièce spéciale appelée « gaine pour tuyau », ou virole, dont le diamètre est légèrement plus petit que le raccord normal et la plupart des viroles, facilite le retrait du raccord de cheminée pour l'inspection et le nettoyage. Ces gaines sont disponibles chez le distributeur de votre région.

Pour installer la virole, glissez-la dans le conduit de fumée jusqu'à ce qu'elle affleure la paroi interne du conduit. Ne la glissez pas jusque dans le passage du conduit, car cela pourrait altérer le tirage.

La virole devrait dépasser de 1 à 2 po (25 à 50 mm) dans la chambre. Utilisez du ciment à calorifère et un mince joint pour sceller la gaine en place. Fixez le raccord de cheminée sur l'extrémité extérieure de la virole avec des vis à tôle.

Au-dessus d'un foyer

Pour ce type d'installation, le raccord de cheminée s'élève du poêle, fait un angle de 90 degrés, puis remonte dans la cheminée du foyer. (Fig. 7) Le chemisage de la cheminée du foyer devrait s'étendre au moins jusqu'au point où le raccord pénètre dans la cheminée. Suivez les directives pour l'installation du raccord de cheminée dans une cheminée en maçonnerie autonome et portez une attention spéciale à ces points supplémentaires :

- S'il y a un manteau de cheminée ou une garniture en matériaux combustibles, vérifiez le dégagement du poêle et du raccord de cheminée. Servez-vous des écrans thermiques nécessaires pour le manteau, la garniture et le raccord pour assurer les dégagements nécessaires.
- Vérifiez de nouveau le dégagement entre le raccord et le plafond.

- Le registre du foyer doit être fermé et scellé pour empêcher l'air ambiant d'être aspiré dans le conduit de fumée, ce qui réduirait le tirage. Cependant, il faut pouvoir rouvrir le registre pour inspecter ou nettoyer la cheminée.

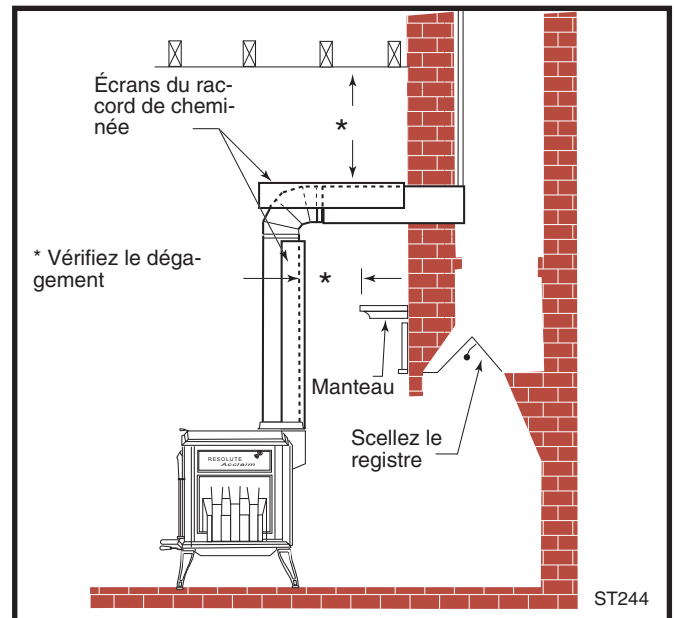

Fig. 7 Le raccord de cheminée pénètre dans la cheminée au-dessus du foyer.

Par le foyer

Si l'ouverture de votre foyer est d'une hauteur d'au moins 23 po (580 mm), vous pouvez y installer le poêle Resolute Acclaim à l'aide du nécessaire « d'assemblage par forme » disponible chez le distributeur de votre région. Ce nécessaire permet un raccord efficace entre la buse du poêle et le conduit de fumée. (Fig. 8) S'il faut inverser la buse de la position de sortie supérieure à la sortie arrière, suivez les instructions de la page 10.

Les installations avec foyer, que le raccord soit fait au conduit de fumée au-dessus du foyer ou dans ce dernier, exigent des espaces de dégagement entre la garniture ou le manteau adjacents particuliers. Les exigences en matière de dégagement sécuritaire se trouvent sous la rubrique Installations du poêle Resolute Acclaim dans un foyer, à la page 11.

Des exigences en matière de protection du revêtement de sol s'appliquent également aux installations avec foyers. Les détails sur la protection du revêtement de sol se trouvent à la page 9.

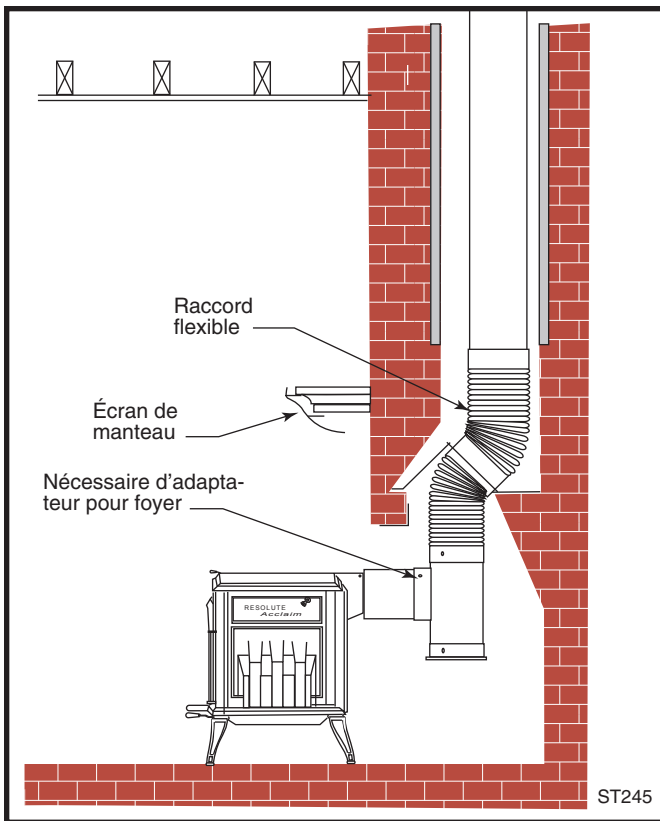

Fig. 8 Le raccord de cheminée pénètre dans la cheminée par le foyer.

Installation à travers une cloison ou un plafond

Si cela est possible, adaptez l'installation de façon à ce que le raccord ne passe pas à travers un mur en matériaux combustibles. Si vous envisagez de faire passer votre installation à travers une cloison, consultez un agent du bâtiment avant de commencer. Consultez également le fabricant du raccord de cheminée pour savoir quelles sont les exigences.

Des accessoires servant à l'installation à travers un mur sont disponibles. Si vous comptez utiliser un de ces accessoires, assurez-vous qu'il a été testé et homologué pour ce type d'usage.

É.-U. : Aux États-Unis, la National Fire Protection Association (NFPA) a établi des principes directeurs concernant les raccords de cheminée qui sont installés à travers un mur en matériaux combustibles. De nombreux agents du bâtiment se basent sur ces principes pour l'approbation de telles installations.

L'illustration ci-dessous montre une méthode d'installation approuvée par la NFPA. Tous les matériaux combustibles du mur sont coupés à une distance suffisante du raccord à paroi simple afin de permettre un dégagement de 12 po (305 mm) au raccord. Tout matériau utilisé pour combler l'ouverture doit être incombustible.

Trois autres méthodes sont également approuvées par

la NFPA.

Notamment :

- L'utilisation d'une section d'une cheminée à double paroi avec dégagement de 9 po (230 mm) entre les matières combustibles.
- L'installation d'un tuyau de raccord de cheminée à l'intérieur d'une gaine ventilée qui est ensuite séparée des matières combustibles par 150 mm (6 po) de fibre de verre.
- L'installation d'un tuyau de raccord de cheminée à l'intérieur d'une section de 9 po (230 mm) de diamètre d'une cheminée préfabriquée, avec isolant solide, pourvu d'un espace d'air de 2 po (50 mm) entre la section de la cheminée et les matériaux combustibles.

Canada : L'Association canadienne de normalisa-

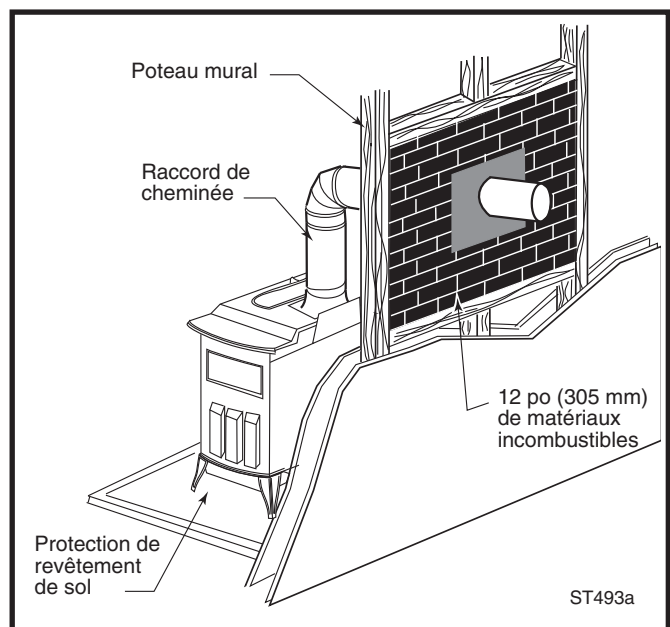

Fig. 9 Installation à travers un mur approuvée aux États-Unis.

tion a établi différents principes directeurs. L'illustration ci-dessous montre une méthode où tout le matériau combustible est découpé afin de permettre le dégagement de 18 po (460 mm) requis pour le raccord. L'espace ainsi créé doit demeurer vide. Un revêtement de tôle encastré peut être utilisé d'un côté seulement. Si des revêtements doivent être utilisés des deux côtés, chacun doit être monté sur des cales d'espacement incombustibles à au moins 1 po (25 mm) du mur. Le distributeur de votre région ou l'inspecteur des bâtiments de votre localité peuvent vous renseigner sur d'autres méthodes approuvées pour l'installation d'un raccord de cheminée à travers une cloison en matériaux combustibles.

Au Canada, ce type d'installation doit être conforme à

la norme CSA CAN-B365, des Codes des installations des appareils et d'équipement de combustible solide.

NOTE : Il ne faut, en aucun cas, évacuer la fumée de votre poêle Resolute Acclaim dans un foyer préfabriqué (modèle non soumis aux normes de dégagement). Le poêle Resolute Acclaim n'a pas été spécifiquement testé ni répertorié pour ce type d'installation. Ces appareils et leur cheminée sont spécialement conçus comme une unité, pour l'utilisation en tant que foyer. L'adaptation de ces appareils pour tout autre usage peut annuler son homologation et comporte des risques.

NE RELIEZ LE POÊLE RESOLUTE ACCLAIM À AUCUN CONDUIT OU SYSTÈME DE DISTRIBUTION DE L'AIR.

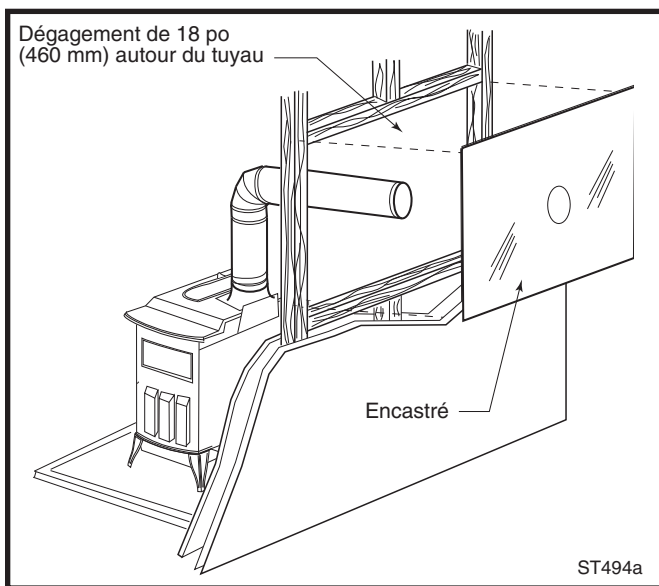

Fig. 10 Installation à travers une cloison approuvée au Canada.

Protection de revêtement de sol

Une très grande chaleur se dégage de la plaque inférieure de votre poêle Resolute Acclaim. Le sol directement sous le poêle et autour de celui-ci nécessite une protection contre la chaleur rayonnante et contre les étincelles et les tisons pouvant être projetés hors du poêle.

L'écran thermique n° 0246 procure une protection contre la chaleur au sol. Pour la protection contre étincelles et tisons il faut se procurer une protection de sol faite de matériaux incombustibles et construite selon les normes.

La plupart des installations nécessitent un écran thermique inférieur. Seulement si le poêle est installé sur une surface entièrement incombustible, comme du béton non peint recouvrant de la terre, peut-il être utilisé sans cet écran thermique.

Même si un écran thermique inférieur est installé, il faut prévoir une protection spéciale pour le sol. Pour les installations avec écran thermique, utilisez un protecteur de sol incombustible tel qu'une plaque de type minéral, ne contenant pas d'amiante, de $\frac{1}{2}$ de pouce ou de la tôle d'épaisseur 24. Le protecteur de sol peut être recouvert d'un matériau décoratif non combustible. Il ne faut pas obstruer l'espace sous le dispositif de chauffage.

Les exigences en matière de protection peuvent varier aux États-Unis et au Canada.

Pour les installations aux États-Unis, une protection du revêtement de sol sous le poêle est exigée et doit s'étendre sur au moins 16 po (40 cm) devant le poêle (Fig. 11, C) et au moins 6 po (15 cm) sur les côtés et à l'arrière (Fig. 11, D et F). Cette protection doit également se trouver sous le raccord de cheminée et s'étendre sur 2 po (5 cm) de chaque côté de ce dernier (Fig. 11, F).

Pour répondre à ces critères, la protection de revêtement du sol doit avoir une largeur et une profondeur minimales de 38 po (95 cm) et de 42 po (105 cm).

Au Canada, une protection de sol incombustible est également requise sous le poêle. La protection du sol soit s'étendre sur 18 po (460 mm) devant le poêle (Fig. 11, C) et sur 8 po (200 mm) sur les côtés et à l'arrière (Fig. 11, D et E).

Pour répondre à ces critères, la protection de revêtement du sol doit avoir une largeur et une profondeur minimales de 42 po (1066 mm) et de 46 po (1168 mm).

Protection du revêtement de sol pour installation avec foyer

Il ne faut pas croire que l'âtre de votre foyer est entièrement incombustible.

De nombreux âtres de foyer ne répondent pas au critère « entièrement incombustible », car la brique ou le béton devant le foyer est soutenu par une charpenterie lourde, comme le montre la figure 12. Puisque la brique et le béton sont de bons conducteurs de chaleur, la chaleur peut donc atteindre le bois. Par conséquent, ces âtres constituent un risque d'incendie et sont considérés comme un sol combustible.

Pour toutes les installations avec foyer, veuillez suivre les consignes de protection de revêtement de sol ci-dessus.

Prenez note que le dégagement nécessaire de nombreux âtres surélevés n'est pas suffisant à l'avant du dispositif de chauffage une fois installé. Si c'est le cas, il faut ajouter la protection de sol nécessaire, décrite ci-dessus, devant l'âtre afin de répondre aux critères de protection de sol minimum devant le poêle. Une distance de 16 po (410 mm) devant le poêle aux États-Unis et 18 po (460 mm) au Canada.

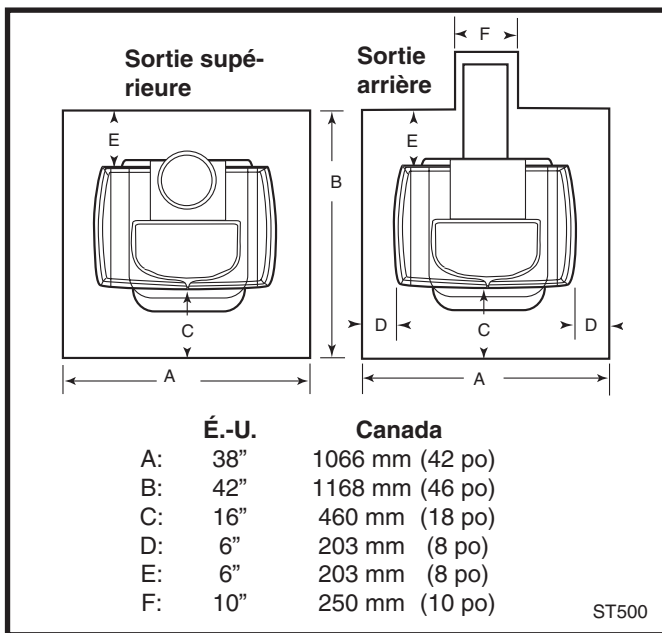

Fig. 11 Dimensions requises pour la protection de sol.

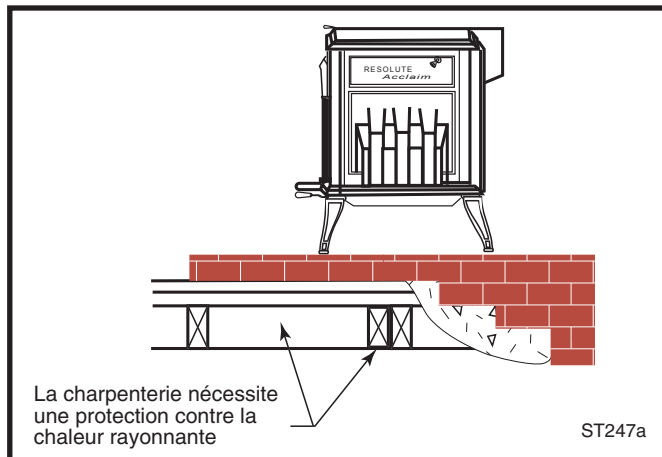

Fig. 12 Le bois de charpenterie sous l'âtre du foyer est considéré comme un matériau combustible.

Les devants de foyer ne répondent pas aux critères de protection de sol car ils ne sont pas ignifuges.

Les installations avec foyer sont également soumises à des normes en matière de dégagement pour les murs latéraux, l'habillage décoratif et le manteau de la cheminée. Reportez-vous aux renseignements sur les écrans de foyers et manteaux de cheminées de cette section.

Assurez-vous que le poêle est à une distance de sécurité de ce qui l'entoure

Le poêle et le raccord de cheminée dégagent une chaleur dans tous les sens. Une installation sûre nécessite un dégagement suffisant entre le poêle et les matières combustibles à proximité afin qu'elles ne deviennent pas trop chaudes.

Le dégagement est la distance entre le poêle ou le raccord de cheminée et les cloisons, planchers, le

plafond et tout autre matériau combustible fixe à proximité. Veillez également à ce que les meubles et autres matériaux combustibles soient éloignés du poêle. Il faut habituellement prévoir une distance de 48 po (1220 mm) entre le poêle et les éléments combustibles pouvant être déplacés : vêtements à sécher, meubles, journaux, bois de chauffage, etc. Maintenez cette zone de dégagement vide afin d'empêcher les surfaces et objets à proximité de surchauffer.

Façons sécuritaires de réduire le dégagement

Votre poêle doit répondre à des critères spéciaux de dégagement établis à la suite de recherches et d'essais approfondis basés sur les normes UL et ULC.

Ces critères de dégagement ont été établis pour répondre à la plupart des possibilités d'installation et elles prennent en compte quatre variables de base.

- Si le poêle n'est pas muni d'écran thermique répertorié.
- Si le poêle est muni d'un écran thermique répertorié.
- Si le mur n'est pas protégé par un écran thermique répertorié.
- Si le mur est protégé par un écran thermique répertorié.

En général, le dégagement maximum est exigé si vous placez un poêle sans écran thermique près d'un mur non protégé par un écran thermique. Le dégagement minimum est requis si le poêle et le mur sont munis d'écrans thermiques. La diminution du dégagement d'un poêle peut nécessiter que le raccord de cheminée soit également muni d'un écran thermique répertorié.

Les dégagements ne peuvent être réduits que par des moyens approuvés par les autorités administratives ou conformément aux dégagements inscrits dans ce manuel.

Protection murale

La protection murale doit être faite de tôle d'épaisseur 24 ou plus ou d'autres matériaux non combustibles, comme des panneaux isolants de 1/2 po (13 mm) ou de la brique posée à plat, le côté de 3 1/2 po (90 mm) vers le bas. (Fig. 13)

La protection doit être espacée de la surface combustible de 1 po (25 mm) par des cales d'espacement incombustibles. Les cales d'espacement ne doivent pas se situer directement derrière le poêle ou le raccord de cheminée.

L'air doit pouvoir circuler entre le mur et l'écran de protection. Il faut prévoir une ouverture d'au moins 50 % du bas, 1 po (25 mm), de l'écran, et l'écran doit être ouvert dans sa partie supérieure.

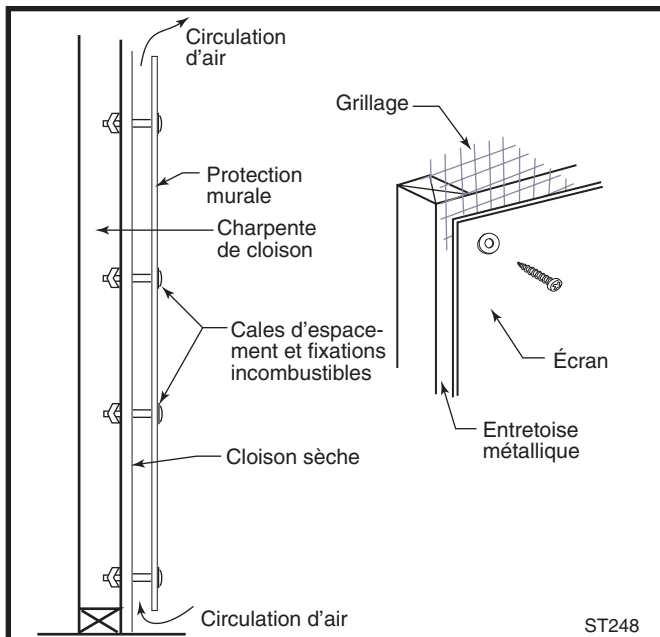

Fig. 13 Protection murale approuvée.

Pour le calcul d'un dégagement, calculez toujours à partir de la plaque supérieure du poêle, ou du raccord de cheminée, jusqu'à la surface adjacente combustible. Ne mesurez pas à partir des écrans thermiques du poêle ou du raccord jusqu'à la surface combustible.

Inversion de la buse

Votre poêle Resolute Acclaim est expédié avec la buse placée sur le dessus. Vous devrez peut-être installer la buse et la plaque de rallonge en position arrière si vos besoins l'exigent. Le seul outil nécessaire est une clé de 7/16 de pouce.

Pour inverser la position de la buse :

1. Enlevez les quatre (4) fixations qui retiennent la buse et la plaque de rallonge. Les fixations sont accessibles par la buse du poêle.
2. Enlevez la buse et la plaque de rallonge.
3. Examinez le joint mis à découvert, et contactez le distributeur agréé Vermont Castings de votre région si le joint doit être remplacé.
4. Orientez la plaque de rallonge et la buse adéquatement en vous assurant que le joint ne bouge pas. Le bord entaillé de la plaque de rallonge doit être à côté de la plaque chauffante.
5. Fixez la plaque de rallonge et la buse avec les fixations déjà retirées. Serrez les boulons à la main seulement. Réglez l'ajustement de la plaque de rallonge ou de la buse au besoin. Serrez les quatre (4) fixations, mais sans trop les serrer. Vérifiez le mouvement de la plaque chauffante : faites le réglage nécessaire en desserrant les ferrures, en repositionnant la buse et la plaque de rallonge, vérifiez le mouvement de la plaque chauffante de nouveau, puis resserrez les ferrures.

Installations avec foyer

L'installation avec foyer nécessite un dégagement spécifique entre la partie latérale du poêle et les parois droite et gauche, la partie latérale du poêle et l'habillage décoratif latéral sur le devant du foyer et le dessus du poêle et le manteau de cheminée.

Il est possible d'utiliser des écrans ventilés (incombustibles) sur cales d'espacement incombustibles de 1 po (25 mm), éloignés des surfaces combustibles, pour réduire le dégagement. (Fig. 14) Le manteau de la cheminée pour un poêle Resolute Acclaim doit être d'au moins 48 po (1219 mm) de longueur et centré au-dessus du poêle. Les écrans pour l'habillage latéral doivent s'étendre sur toute la surface de l'habillage. (Fig. 15)

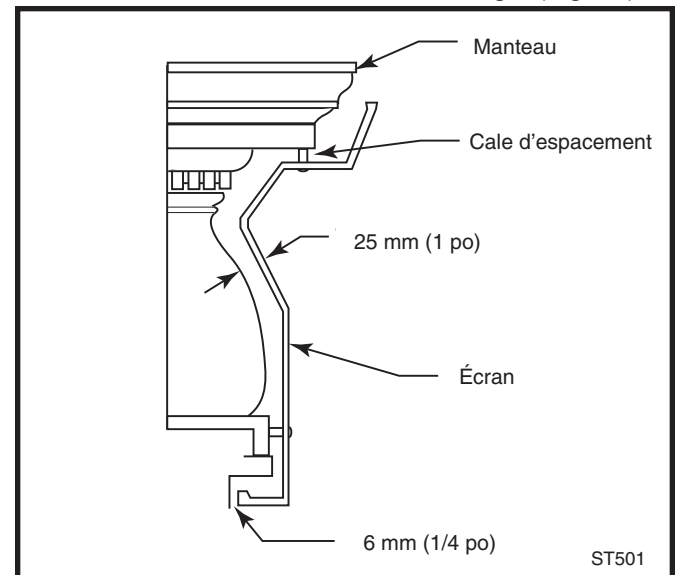

Fig. 14 Écran de manteau de cheminée adapté.

Un manteau non protégé (fig. 15, A) doit avoir un dégagement minimum de 36 po (914 mm) à partir de la plaque supérieure du poêle. Avec écran ventilé, le dégagement peut être réduit en toute sécurité à 30 po (760 mm). La profondeur maximum du manteau est de 9 po (230 mm).

L'habillage supérieur non protégé (B) qui dépasse de 1½ po (40 mm) ou moins du devant du foyer doit avoir une distance minimum de 28 po (710 mm) de la surface supérieure du poêle. On ne peut réduire ce dégagement avec un écran de protection. Si l'habillage du dessus dépasse de plus de 1½ po (40 mm), il faut que le dégagement du manteau non protégé soit de 36 po (914 mm) et de 30 po (760 mm) s'il est non protégé.

L'habillage latéral doit avoir un dégagement minimum de 8 po (203 mm) à partir de la partie latérale supérieure du poêle. Dans ce cas, l'écran ventilé ne procure pas la protection permettant de réduire le dégagement.

De plus, dans le cas d'une installation avec foyer, il faut respecter les consignes relatives à la protection du revêtement de sol indiquées plus haut.

Les tableaux et échantillons d'installations des pages qui suivent indiquent les dégagements nécessaires aux divers types de configurations d'installation du poêle *Resolute Acclaim*.

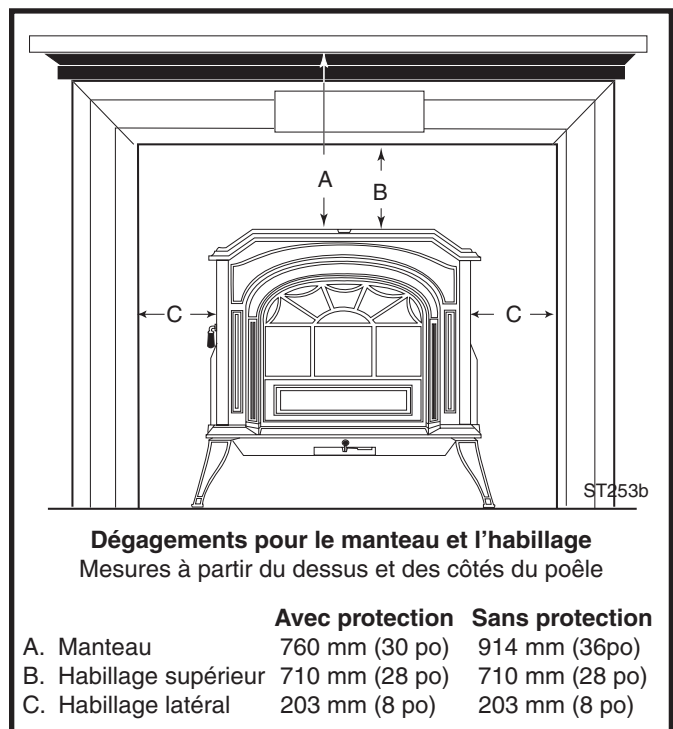
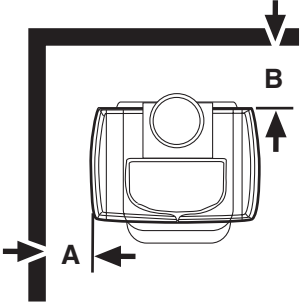
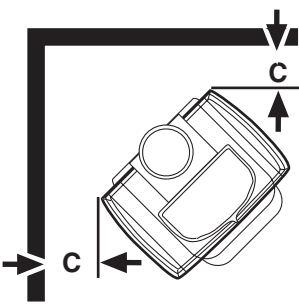
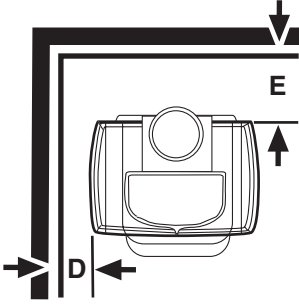
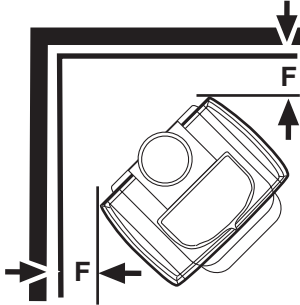
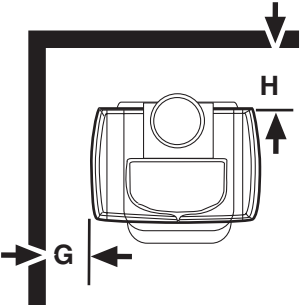
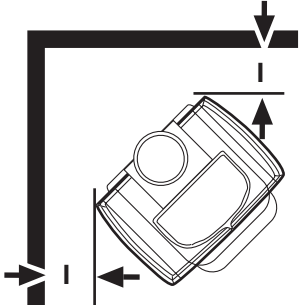
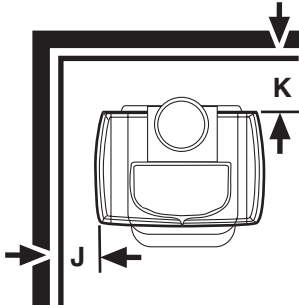
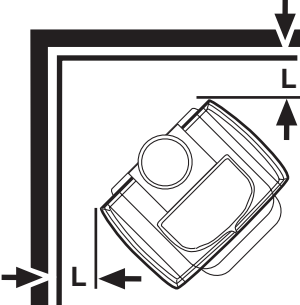
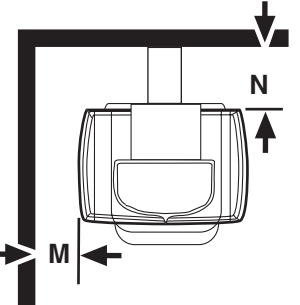
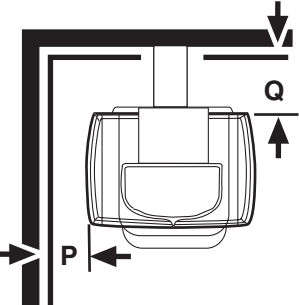
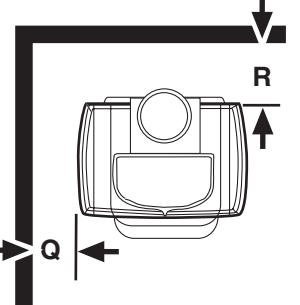
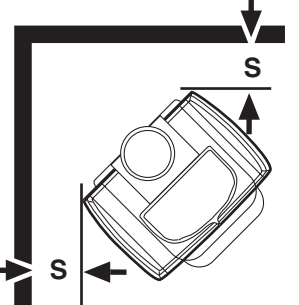
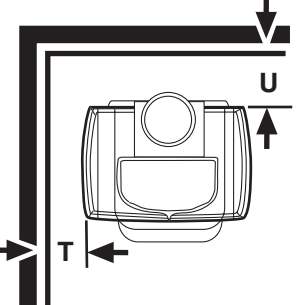
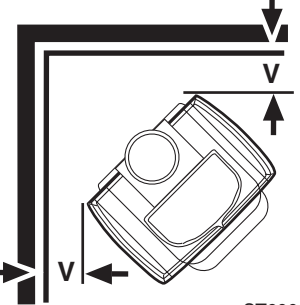

Fig. 15 Respectez les dégagements des parties combustibles du manteau de cheminée.

Tableau des espaces de dégagement pour poêle Resolute Acclaim

Dégagement du poêle	Surface non protégée			Surface protégée		
	Installation parallèle		Installation en coin	Installation parallèle		Installation en coin
	Côté	Arrière	Coin	Côté	Arrière	Coin
Sans écran thermique	(A) 380 mm (15 po)	(B) 610 mm (24 po)	(C) 380 mm (15 po)	(D) 203 mm (8 po)	(E) 330 mm (13 po)	(F) 203 mm (8 po)
Sortie supérieure, écran thermique arrière seulement ¹	(G) 380 mm (15 po)	(H) 610 mm (24 po)	(I) 380 mm (15 po)	(J) 203 mm (8 po)	(K) 330 mm (13 mm)	(L) 203 mm (8 po)
Sortie arrière, écran thermique arrière seulement	(M) 380 mm (15 po)	(N) 254 mm (10 po)	N/A	(O) 203 mm (8 po)	(P) 178 mm (7 po)	N/A
Sortie supérieure, é. t. arr., raccord à paroi simple, écrans de connecteur ^{1,2}	(Q) 380 mm (15 po)	(R) 380 mm (15 po)	(S) 380 mm (15 po)	(T) 203 mm (8 po)	(U) 229 mm (9 po)	(V) 203 mm (8 po)
Sortie supérieure, é. t. arr., raccord à double paroi ^{1,3}	(Q) 380 mm (15 po)	(R) 432 mm (17 po)	(S) 380 mm (15 po)	*		
Dégagement de raccord de cheminée						
Sans écran thermique	580 mm (23 po)			305 po (12 po)		
Écrans thermiques de raccord de cheminée ²	360 mm (14 po)			203 mm (8 po)		
Raccord à double paroi ³	410 mm (16 po)			*		
Dégagement frontal des combustibles**	Toutes les installations 1220 mm (48 po)					
<p>* Il n'y a pas eu d'essai pour les dégagements avec raccords à double paroi et les surfaces protégées pour le poêle Resolute Acclaim.</p> <p>** Un espace de dégagement de 48 po (120 cm) doit être respecté entre le poêle et les objets pouvant être déplacés, comme les vêtements à sécher, les meubles le bois de chauffage etc.</p> <p>¹ Lorsque l'on installe un écran thermique arrière sur une sortie supérieure du poêle, l'insert de l'écran doit être fixé à ce dernier afin que la partie derrière la buse sur le poêle soit protégée.</p> <p>² Les écrans thermiques de raccord de cheminée doivent s'étendre sur une distance précise de 28 po (710 mm) au-dessus de la buse. Aucune protection ne peut être utilisée sur le raccord au-dessus de 28 po (710 mm). Le raccord de cheminée non protégé au-dessus de 28 po (710 mm) doit être à 14 po (360 mm) d'un mur non protégé ou à 8 po (203 mm) d'un mur protégé.</p> <p>³ Pour les installations avec sortie supérieure, cette distance de dégagement tient compte d'un écran thermique, muni de l'insert, derrière le poêle.</p>						

Surfaces non protégées		Surfaces protégées	
Poêle installé Parallèle au mur	Poêle en coin	Poêle installé Parallèle au mur	Poêle en coin
Sortie supérieure, sans écran thermique			
			
Sortie supérieure, écran thermique arrière seulement			
			
Sortie arrière, écran thermique arrière seulement			
	N/D		N/D
Sortie supérieure, écran thermique arrière et raccord à paroi simple avec écrans ou raccord à double paroi			
			

ST600

Exigences minimales de protection murale pour installations courantes

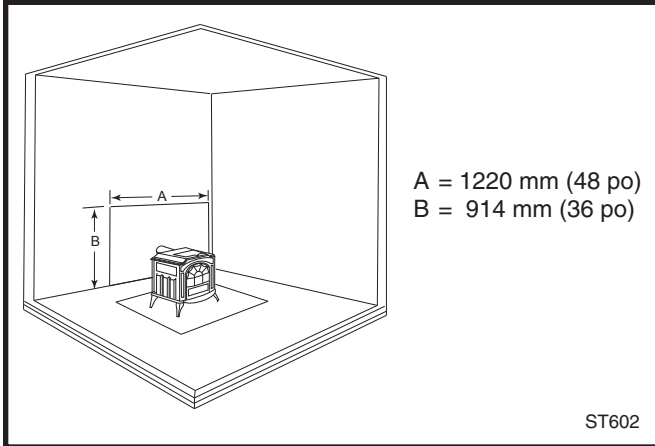

A = 1220 mm (48 po)
B = 914 mm (36 po)

ST602

Fig. 16 Poêle avec sortie arrière et réduction de dégagement du mur arrière seulement.

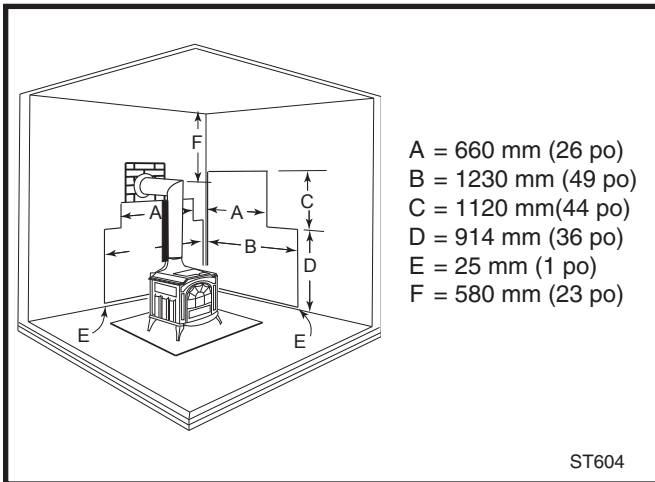

A = 660 mm (26 po)
B = 1230 mm (49 po)
C = 1120 mm (44 po)
D = 914 mm (36 po)
E = 25 mm (1 po)
F = 580 mm (23 po)

ST604

Fig. 17 Poêle avec sortie supérieure et coude de 90°, sans écran thermique de poêle ou de raccord. Remarquez le dégagement entre le raccord de cheminée et le plafond.

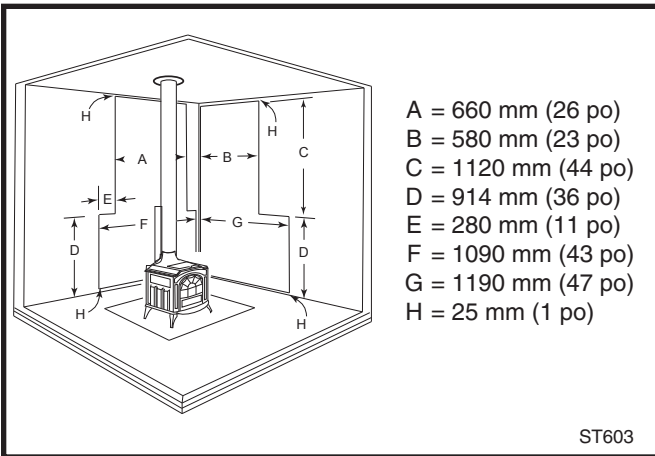

A = 660 mm (26 po)
B = 580 mm (23 po)
C = 1120 mm (44 po)
D = 914 mm (36 po)
E = 280 mm (11 po)
F = 1090 mm (43 po)
G = 1190 mm (47 po)
H = 25 mm (1 po)

ST603

Fig. 18 Poêle avec sortie supérieure et écrans thermiques pour le poêle et le raccord de cheminée. Dégagements pour murs latéral et arrière réduits. L'écran thermique du raccord de cheminée doit être de 28 po (70 mm) exactement. Remarquez que les écrans des murs latéral et arrière se joignent dans le coin.

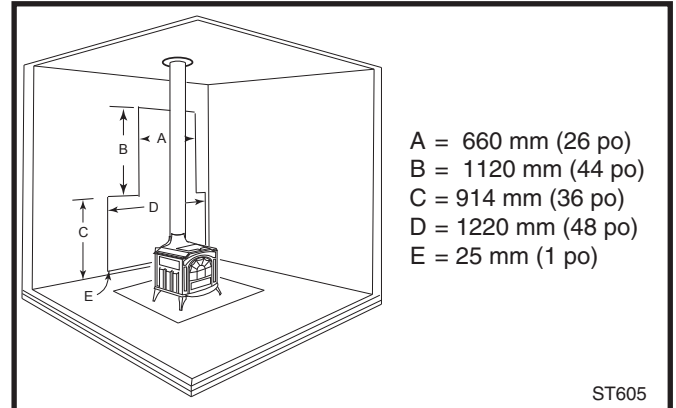

A = 660 mm (26 po)
B = 1120 mm (44 po)
C = 914 mm (36 po)
D = 1220 mm (48 po)
E = 25 mm (1 po)

ST605

Fig. 19 Poêle avec sortie supérieure et protection murale seulement, aucun écran thermique de tuyau ou de poêle. Une section de protection murale arrière de 26 po (65 mm) de largeur doit être installée au centre, derrière le raccord.

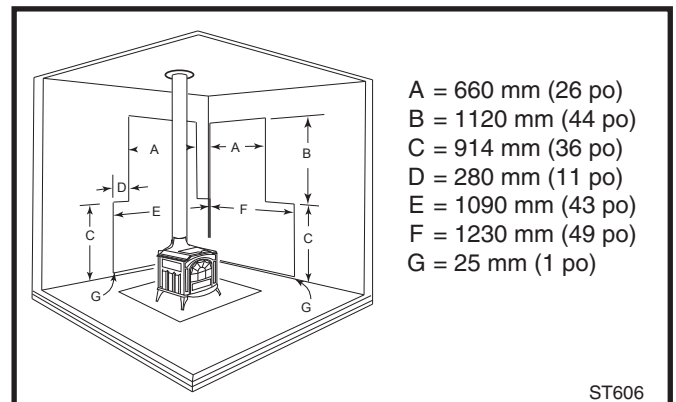

A = 660 mm (26 po)
B = 1120 mm (44 po)
C = 914 mm (36 po)
D = 280 mm (11 po)
E = 1090 mm (43 po)
F = 1230 mm (49 po)
G = 25 mm (1 po)

ST606

Fig. 20 Poêle avec sortie supérieure dont les dégagements des murs latéral et arrière sont réduits. Remarquez que la protection thermique du mur arrière s'étend jusque dans le coin.

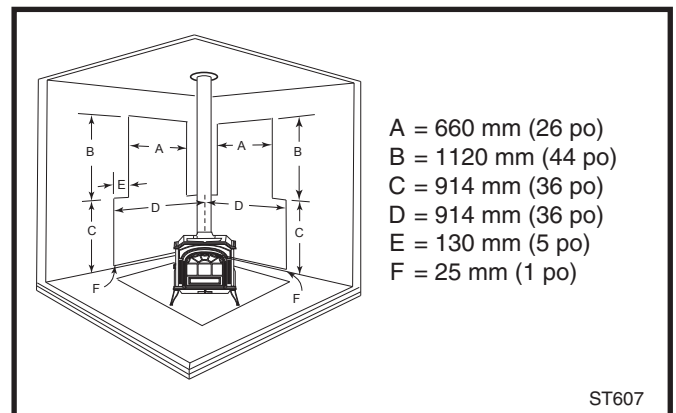

A = 660 mm (26 po)
B = 1120 mm (44 po)
C = 914 mm (36 po)
D = 914 mm (36 po)
E = 130 mm (5 po)
F = 25 mm (1 po)

ST607

Fig. 21 Poêle avec sortie supérieure dont le dégagement des murs latéral et arrière est réduit. Les protections murales doivent se joindre dans le coin.

Distance entre le centre de la buse et le mur pour installation avec sortie supérieure

Les renseignements de cette page sont utiles pour la planification d'installations de poêles avec sortie supérieure, particulièrement ceux dont la cheminée devra traverser le plafond. Ce tableau ne contient cependant pas de données sur les dégagements. Les dégagements du poêle doivent répondre aux critères indiqués dans le tableau de dégagements de la page 8.

Resolute Acclaim : SANS écran thermique de poêle et de raccord de cheminée

Surfaces non protégées			Surfaces protégées		
Installations parallèles		Installations en coin**	Installations parallèles		Installations en coin**
Latérale (A)	Arrière (B)	Coin (C)	Latérale (D)	Arrière (E)	Coin (F)
699 mm (27½ po)	660 mm (26 po)	650 mm (25½ po)	520 mm (20½ po)	380 mm (15 po)	470 mm (18½ po)

* Cette distance, du centre de la buse au bord avant de l'âtre, est la même pour toutes les installations de cette page : 35 po (875 mm) aux États-Unis et 37 po (925 mm) au Canada.

Resolute Acclaim : AVEC écran thermique de poêle et de raccord de cheminée

Surfaces non protégées			Surfaces protégées		
Installations parallèles		Installations en coin**	Installations parallèles		Installations en coin**
Latérale (A)	Arrière (B)	Coin (C)	Latérale (D)	Arrière (E)	Coin (F)
699 mm (27½ po)	430 mm (17 po)	650 mm (25½ po)	520 mm (20½ po)	280 mm (11 po)	470 mm (18½ po)

**Pour trouver le centre de la buse pour l'installation en coin, ajoutez 10 po (270 mm) à la distance de dégagement à partir du coin du poêle jusqu'au mur. Reportez cette distance à partir du coin jusqu'aux deux murs. Ensuite, mesurez la même distance à partir de ces deux points jusqu'aux murs. Ces deux dernières mesures se joindront en un point qui représente le centre de la buse. Reportez-vous aux diagrammes ci-dessus.

Installations en alcôve

En raison de leur circulation d'air restreinte et de leurs caractéristiques calorifuges, les installations en alcôve sont soumises à des exigences de construction et doivent respecter des distances de dégagement spécifiques. Aucun écran thermique de poêle ou de raccord de cheminée n'est utilisé pour les installations en alcôve. Les exigences en matière d'écran thermique inférieur demeurent les mêmes que pour les autres types d'installation.

L'INSTALLATION EN ALCÔVE DU POÊLE RESOLUTE ACCLAIM N'EST PAS PERMISE AU CANADA.

Normes de construction

Croquis montrant une charpente de plafond incombustible et les dimensions maximales et minimales permises.

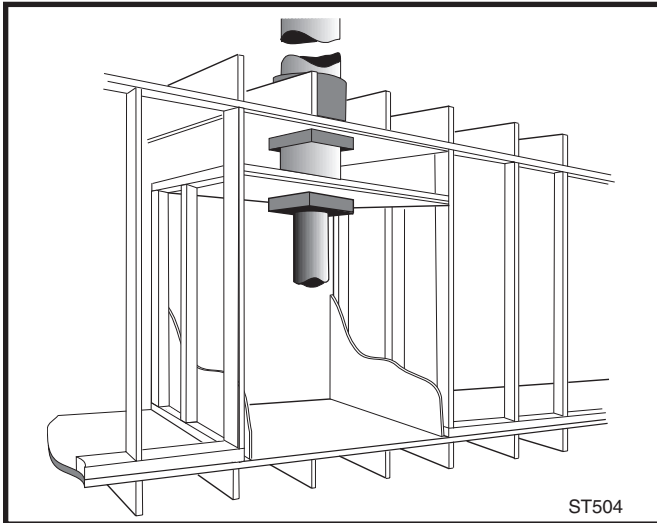

Fig. 22 Vue en coupe d'une installation en alcôve.

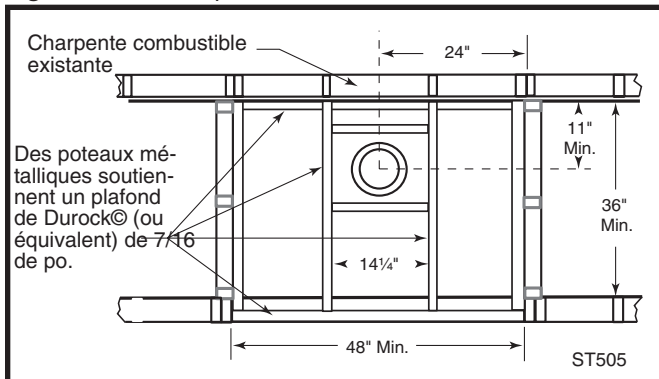

Fig. 23 Plan réfléchi du plafond.

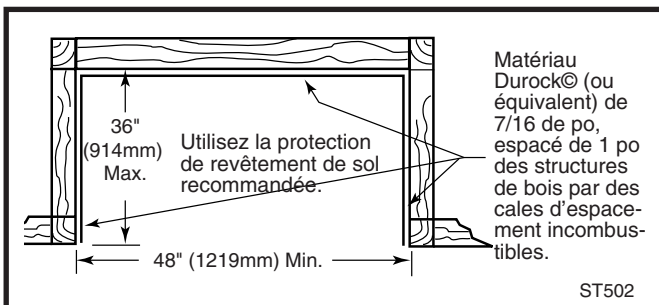

Fig. 24 Plan du sol. Du placoplâtre sur le devant avant se joint au revêtement de l'alcôve en Durock® (ou équivalent).

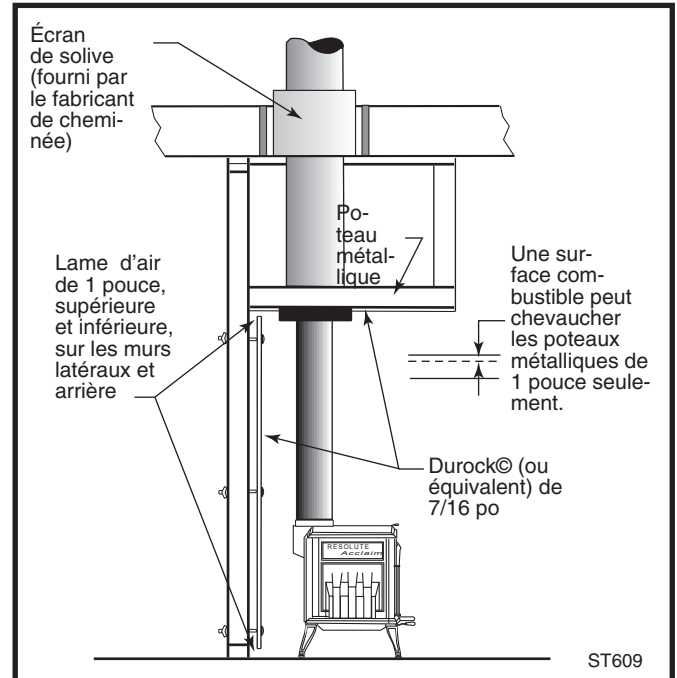

Fig. 25 Section latérale de l'alcôve.

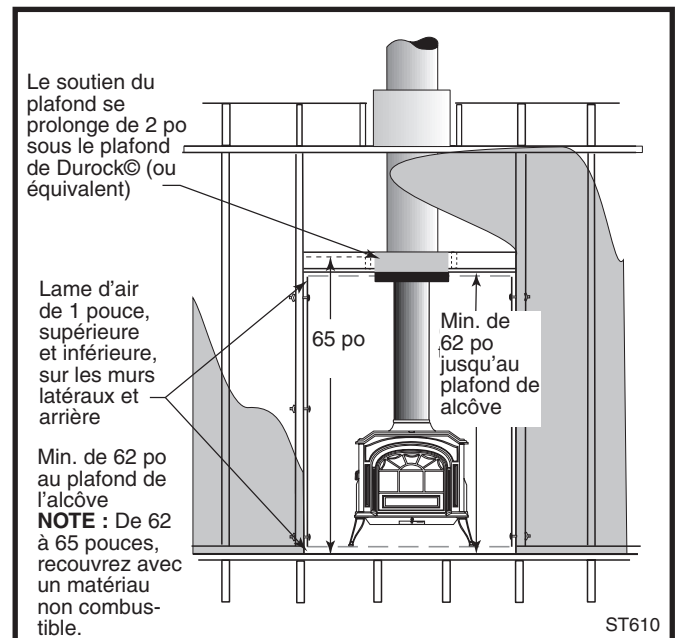

Fig. 26 Section frontale : dégagement minimum de 65 pouces avec les matériaux combustibles sur le devant. Une surface combustible peut chevaucher les poteaux métalliques de 1 pouce seulement. Elle ne doit pas s'étendre sous la hauteur du plafond non combustible.

Utilisation

Vous aurez besoin des outils suivants pour l'assemblage du poêle Acclaim :

- clé à fourche de 9/16 po • tournevis plat
- lunettes de protection et gants
- perceuse avec mèche de 1/8 po (3 mm)
- tournevis à pointe cruciforme pour ergot de poignée

Déballage du poêle

1. Enlevez les bandes de cerclage et l'enveloppe de plastique.
2. Vérifiez si le poêle et le contenu n'ont pas été endommagés lors de l'expédition ou si aucune pièce ne manque. Avertissez immédiatement votre revendeur s'il y a des dommages. N'installez pas ce poêle s'il y a des signes de dommages ou s'il manque des pièces.

Le sac des pièces contient :

- Pattes du poêle, 4
- Boulons de patte à tête hexagonale de 3/8 16 x 1 1/4 po et rondelles, 4
- Fiche d'inscription du propriétaire
- Peinture de retouche (poêles en émail vitrifié)

Installation des pattes du poêle

Retirez et jetez les quatre grosses vis à tête fendue du bas du poêle. Installez les pattes du poêle avec les boulons à tête hexagonale du sac des pièces. (Fig. 26a) Utilisez les rondelles de 3/8 po pour les quatre pattes. Serrez fermement les boulons.

ATTENTION : Le serrage excessif des boulons peut foirer les filets.

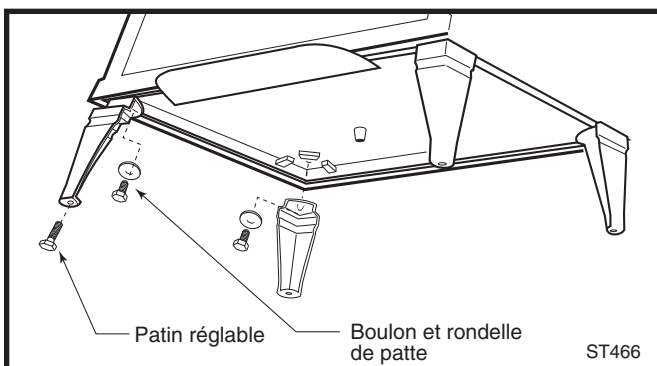

Fig. 26a Fixez les pattes du poêle et les patins réglables.

Commandes du poêle

Deux commandes servent au fonctionnement du poêle

Le **levier de commande d'air primaire**, situé sous la lèvre du tiroir à cendres, sert à réguler la chaleur que produit le poêle en fonction de la quantité d'air admise. Plus l'admission d'air est importante, plus chaud est le feu. (Fig. 27)

L'admission d'air, dont la course est d'environ 6 po (159 mm), est fermée quand le levier est complètement à gauche. La chaleur est à son maximum quand le levier est complètement à droite. Il peut également être réglé n'importe où entre la position de « démarrage » et les deux extrêmes afin d'obtenir le rendement de chaleur voulu. Une flèche directionnelle sur la lèvre du tiroir à cendres du poêle sert à rappeler les positions « ouverte » et « fermée ».

La **poignée du registre** est située sur le côté droit du poêle et contrôle le débit d'air dans le poêle. (Fig. 27) Le registre est ouvert quand la poignée est vers l'arrière du poêle, et les gaz de combustion s'échappent directement par la buse. Quand la poignée est tirée vers l'avant et verrouillée, le registre est fermé, la combustion secondaire se produit, et le rendement du poêle est à son maximum.

Il faut que le registre soit complètement ouvert ou fermé. La poignée du registre ne dispose pas de position intermédiaire.

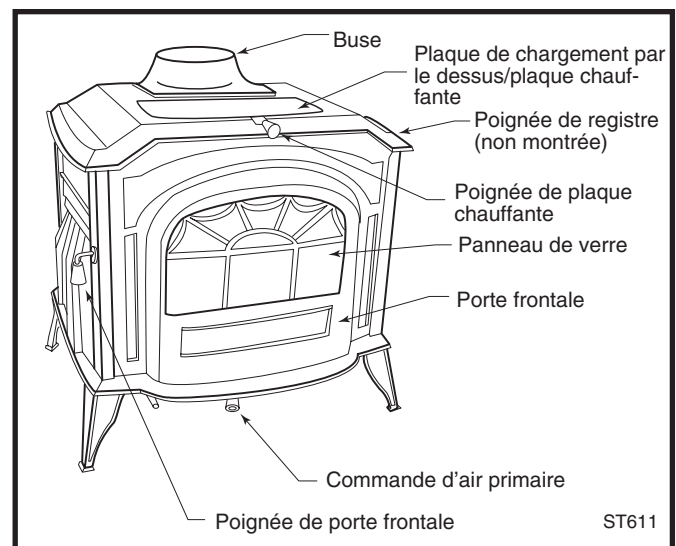

Fig. 27 Les commandes du poêle Resolute Acclaim sont pratiques et faciles à utiliser.

Deux façons de charger des bûches dans le poêle et différentes façons de regarder les flammes

Le poêle Acclaim permet le chargement pratique par la plaque sur le dessus du poêle en plus du chargement traditionnel par la porte frontale.

Il suffit de soulever la plaque.

La porte frontale est munie d'une came rotative et d'un loquet permettant de bien la fermer. La poignée est orientée vers le bas quand la porte est fermée.

Pour ouvrir la porte frontale, tirez sur la poignée pour dégager la came. Pour la fermer, poussez-la jusqu'à ce que le loquet s'enclenche. Vérifiez si le loquet est bien enclenché en poussant légèrement sur la poignée. Une fois le loquet enclenché, la porte reste fermée.

Pour mieux voir les flammes, la porte est dotée d'un grand panneau de verre autonettoyant. La porte frontale peut être ouverte (ou même enlevée) et le pare-étincelles en option peut également être fixé pour pouvoir admirer les flammes.

Chenets amovibles pour un chargement frontal plus facile

Les chenets se glissent dans des logements pratiqués sur le devant de la grille du bas et peuvent être retirés pour faciliter le chargement frontal. (La plupart des propriétaires de poêles Acclaim préfèrent cependant le côté pratique du chargement « sans fumée » par le dessus du poêle).

IMPORTANT : Les **chenets** doivent être en place durant l'utilisation. (Fig. 28) Non seulement aident-ils à maintenir le **panneau de verre de la porte** propre pour mieux voir les flammes, mais ils assurent le chargement adéquat du combustible pour permettre une combustion efficace et propre.

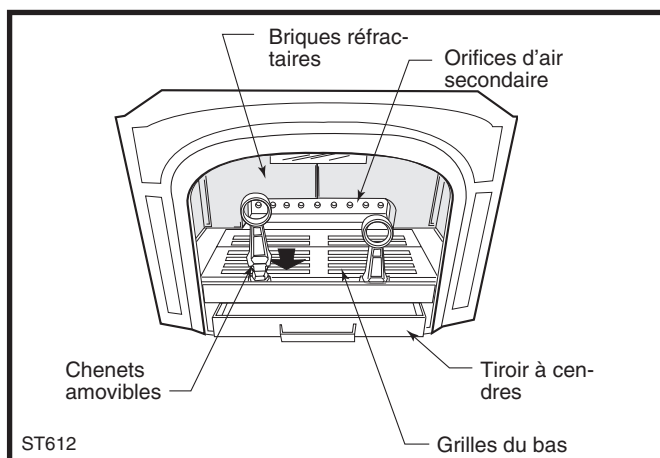

Fig. 28 Intérieur de l'aire de combustion du poêle Resolute Acclaim.

Deux règles pour la réussite

On dit du chauffage au bois qu'il relève plus de l'art que de la science. Vous maîtriserez mieux cet art si, tout d'abord, vous utilisez un bon combustible sec et si vous comprenez comment fonctionne le système d'admission d'air du poêle.

Ne brûlez que du bois de bonne qualité

Ce poêle est conçu pour ne brûler que du bois naturel; ne brûlez pas de combustible autre que celui pour lequel ce poêle a été conçu.

En général, le bois séché à l'air offre un meilleur rendement et dégage moins d'émissions que le résineux ou le bois dur fraîchement coupé. Évitez de brûler du « bois vert » qui n'a pas été séché adéquatement. Il ne faut pas non plus brûler de matériaux de construction ni de déchets; les produits chimiques, revêtements ou pièces métalliques qu'ils peuvent contenir peuvent endommager le matériau réfractaire.

Les meilleurs combustibles de bois dur sont le chêne, l'érable, le hêtre, le frêne et le caryer (noyer d'Amérique), fendu, cordé et séché à l'air extérieur sous abri pendant au moins un an. Évitez de brûler du bois cordé depuis plus de 2 ans, car un tel combustible brûle rapidement, il peut causer des retours de fumée et un emballement du poêle.

Pour les régions où il est difficile de se procurer du bois dur, certains des meilleurs résineux qui sont couramment utilisés comme bois de chauffage sont le mélèze, le pin pondérosa, le pin blanc, le genévrier rouge, le sapin et le séquoia. Ce bois doit également être séché adéquatement. La longueur des bûches devrait être de 16 po (400 mm). La durée de combustion risque de diminuer si les bûches sont plus courtes.

Le bois devrait être abrité pour le maintenir au sec. Assurez-vous que le bois est à une distance sûre du poêle, même si c'est pour l'entreposer pendant une courte durée, et veillez à ce qu'il ne soit pas près de l'endroit de chargement du poêle ou du retrait des cendres.

Réglage des commandes d'admission d'air qui vous conviennent le mieux

Il n'y a pas qu'un seul réglage convenable pour toutes les situations. Chaque fonctionnement diffère en fonction de la qualité du bois, du degré de chaleur voulu et de la durée de combustion des bûches souhaitée.

Le réglage dépend aussi du tirage que permet votre installation personnelle ou de la circulation de l'air dans le poêle et la cheminée. Le tirage dépend de certains facteurs comme la longueur, le type et l'emplacement de la cheminée, la région géographique, les obstacles à proximité etc.

Un tirage trop important peut provoquer une température excessive du poêle. Par contre, un tirage insuffisant peut causer un retour de fumée dans la pièce ou ne pas fournir une chaleur suffisante.

Comment savoir si le tirage est trop ou pas assez important? Les symptômes d'un trop grand tirage sont notamment un feu non contrôlé ou une partie du poêle ou du raccord de cheminée qui devient rouge. On sait que le tirage est inadéquat si de la fumée pénètre dans la pièce par le poêle ou les joints du raccord à la cheminée.

Dans certaines maisons récentes qui sont très bien isolées et étanches, il se peut que le tirage soit altéré en raison du manque de circulation d'air dans la maison. Dans de tels cas, il pourrait être nécessaire d'amener l'air comburant au poêle par conduit directement de l'extérieur. En fait, dans certaines régions, l'air comburant extérieur est obligatoire pour les installations de poêle dans toute nouvelle construction.

Votre poêle Resolute Acclaim est conçu pour facilement être utilisé avec l'air comburant extérieur grâce à l'adaptateur de conduit d'air extérieur de Vermont Castings, n° 3255, disponible chez le distributeur de votre région.

Au début de l'utilisation de votre poêle, surveillez les réglages d'admission d'air. Vous vous rendrez compte très vite qu'un réglage en particulier vous offre une chaleur constante. Il peut falloir une semaine ou deux avant de pouvoir déterminer le degré de chaleur et la durée de combustion que procurent divers réglages.

La plupart des installations ne nécessitent pas une grande quantité d'air comburant, surtout si le tirage est convenable. N'essayez pas, pour quelque raison que ce soit, d'augmenter l'allure de combustion du poêle en modifiant la plage de réglage de commande d'air indiquée dans le présent manuel.

Utilisez les réglages d'admission d'air suivants comme point de départ pour déterminer ceux qui vous conviennent le mieux.

Réglages d'air primaire

Admission d'air	Position de la commande d'air
FERMÉ	Complètement à gauche
BAS	Environ 1 po (25 mm) à droite de FERMÉ.
ÉLEVÉ	Environ 3 po (80 mm) à droite de FERMÉ, où le levier atteint la butée.
DÉMARRAGE	Complètement à droite

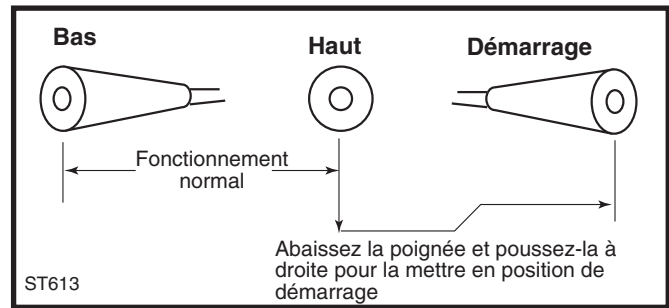

Fig. 29 La puissance calorifique varie en fonction des divers réglages d'admission d'air primaire entre les positions d'ouverture et de fermeture.

Comment allumer un et alimenter un feu de bois

Vous pouvez charger votre poêle Resolute Acclaim par le dessus ou le devant. Le chargement frontal est pratique pour démarrer un feu, mais nous vous recommandons ensuite le chargement par le dessus, car il est plus facile ainsi d'ajouter plusieurs bûches à la fois régulièrement.

Vous pouvez utiliser votre poêle Resolute Acclaim avec la porte frontale fermée ou ouverte pour lui donner une allure de foyer traditionnel. Assurez-vous toujours que le registre du poêle est ouvert quand la porte est ouverte pour regarder les flammes, et utilisez toujours le pare-étincelles en option.

Démarrer un feu de bois et l'entretenir

Un poêle neuf a besoin d'un « rodage ». Puisque les plaques en fonte se dilatent et se contractent en réaction aux changements de température, il faut les laisser s'adapter progressivement au chauffage et au refroidissement. Pour bien roder votre poêle, suivez les étapes 1 à 3 ci-dessous pour les deux ou trois premiers feux seulement. Ensuite, vous pourrez passer à l'étape 4 et au fonctionnement normal du poêle.

La peinture et la colle du poêle dégageront une légère odeur pendant les premiers feux. Nous vous suggérons d'ouvrir une porte ou une fenêtre près du poêle comme ventilation supplémentaire si vous percevez cette odeur.

AVERTISSEMENT : Ne faites fonctionner le poêle que lorsque les portes sont complètement ouvertes ou fermées. Si les portes ne sont que partiellement ouvertes, les gaz ou flammes peuvent être aspirés hors de la chambre de combustion et créer des risques d'incendie et de fumée.

1. Ouvrez le registre et la commande d'air primaire du poêle complètement, à la position de démarrage.
2. Froissez du papier journal et mettez-le dans le poêle. Placez six ou huit morceaux de bois d'allumage sec, de la grosseur d'un doigt, sur le papier, et sur le bois

d'allumage, déposez deux ou trois plus gros morceaux de bois sec fendu, environ 1-2 po (25 à 50 mm).

N'utilisez pas de produits chimiques ou de liquides pour partir un feu. Ne brûlez pas de déchets ni de liquide inflammable, comme de l'essence, du naphte ou de l'huile à moteur. N'utilisez pas non plus de combustible du genre essence pour lanterne, de kérosène, d'allume-feu pour barbecue ni d'autres liquides semblables dans ce poêle pour partir un feu ou l'entretenir. Éloignez de tels liquides du poêle quand il fonctionne.

3. Allumez le papier journal et fermez la porte. Une fois le feu bien allumé, vous pourrez l'alimenter progressivement en ajoutant quelques bouts de bois de plus en plus gros.

Pour les trois ou quatre premiers feux de rodage, laissez le feu brûler vivement pendant une courte durée, puis laissez-le s'éteindre.

NOTE : Certaines cheminées doivent être « amorcées », ou réchauffées, afin que le tirage soit suffisant pour démarrer le feu. Pour corriger la situation, faites quelques boulettes de papier journal, placez-les sur le bois d'allumage, à l'arrière du poêle, allumez-les, puis fermez les portes. Cela aidera à diriger la fumée dans la bonne direction.

Une fois que le tirage s'effectue, ouvrez la porte frontale et allumez le reste du combustible à partir du bas. N'allumez pas la couche principale de combustible avant que le conduit de cheminée ne commence à tirer, et répétez cette procédure tant qu'il le faudra si la première tentative échoue.

NOTE : LE FONCTIONNEMENT EN CONTINU AVEC L'ADMISSION D'AIR LAISSÉE À LA POSITION DE DÉMARRAGE (COMPLÈTEMENT OUVERTE) POURRAIT RÉDUIRE LA DURÉE DE VIE UTILE DES COULAGES INTERNES.

4. Lorsque le feu brûle de façon stable, continuez d'ajouter du bois jusqu'à ce qu'une épaisse couche de braises se forme sur la grille. Cette couche doit être d'une profondeur de 4 po (102 mm) à l'arrière de la grille et d'environ 1 po (25 mm) devant cette dernière, et elle devrait recouvrir l'ouverture de la deuxième chambre de combustion située au centre du contrecœur inférieur.

Si le bois que vous utilisez est bien sec, le registre peut être fermé quand la température de la plaque chauffante atteint 500° F (260 °C). En fonction de l'essence de bois utilisée et de sa teneur en humidité, il peut falloir plusieurs heures avant d'obtenir et de maintenir la couche de braises nécessaire à un rendement calorifique élevé.

5. Une fois la couche de braises formée, préparez le poêle pour qu'il fonctionne à haut rendement. Chargez le de bois, d'abord des petites bûches, puis des plus grosses.

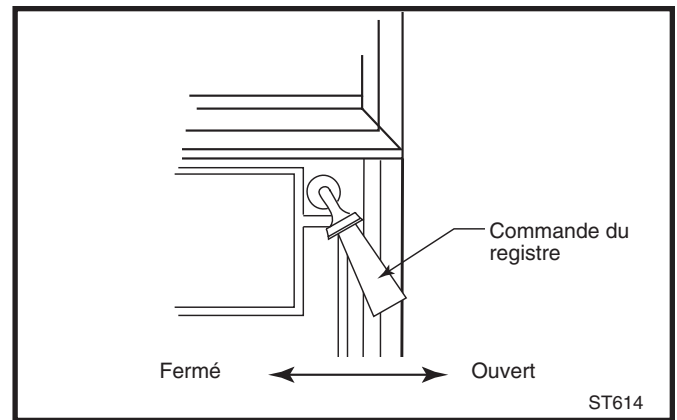

Fig. 30 Lorsque le registre est fermé, la combustion secondaire s'effectue et l'efficacité du poêle Resolute Acclaim est à son maximum.

Fermez le registre et mettez le levier de commande d'air primaire à la position « HIGH » (haute). Faites fonctionner le poêle pendant 15 à 20 minutes à ce réglage maximum pour assurer que le nouveau bois est bien allumé. Lorsque le bois brûle de façon régulière, vous pouvez changer le réglage d'alimentation d'air primaire pour obtenir la chaleur voulue.

Vous vous rendrez vite compte que ce poêle est CHAUD QUAND IL EST EN MARCHÉ! ÉLOIGNEZ LES ENFANTS, LES VÊTEMENTS ET LES MEUBLES. LE CONTACT PEUT CAUSER DES BRÛLURES.

N'AUGMENTEZ PAS LE RÉGIME DE COMBUSTION DE CET APPAREIL DE CHAUFFAGE. L'emballement (régime de combustion élevé) peut causer des dommages permanents au poêle. Si une partie extérieure du poêle ou le raccord de cheminée devient rouge, il y a emballement.

Recharger le poêle et raviver le feu

Rechargez le poêle quand il est encore chaud et qu'il y a toujours une épaisse couche de braises pour rallumer le feu rapidement. Ajoutez aussi des plus petits morceaux de bois pour aider le poêle à atteindre rapidement une température élevée.

Procédez de la façon suivante pour recharger le poêle.

- Ouvrez le registre et mettez le levier de commande d'air primaire à la position « HIGH » (haute).
- Ouvrez la porte frontale et vérifiez le niveau des cendres sur les grilles et dans le tiroir à cendres. Éliminez l'excès de cendre sur les grilles, surtout dans la partie du fond. Nivelez la couche de braises. Videz le tiroir à cendres au besoin.
- Remettez le tiroir à cendres et fermez la porte frontale.
- Mettez du bois, les petits morceaux d'abord, puis fermez la porte.

NOTE : Si les braises ont brûlé au point où le feu ne peut être ravivé facilement, il faut mettre le levier de commande d'admission d'air à la position de démarrage jusqu'à ce que le feu reprenne.

- Attendez que le poêle ait récupéré sa « puissance calorifique » avant de fermer le registre. Cela peut prendre de 15 à 20 minutes, soit lorsque la plaque chauffante atteint une température de 500°F (260 °C).
- Fermez le registre et réglez le levier de commande d'air primaire en fonction de la chaleur souhaitée.

NOTE : Si la couche de braises restante est relativement épaisse et que le bois est bien sec, il est possible d'ajouter du bois (petits morceaux d'abord), de fermer la porte et le registre, puis de régler l'air primaire en moins de cinq minutes.

Le thermomètre de surface : un guide pour la performance

Jusqu'à ce que vous vous familiarisiez avec le fonctionnement de votre poêle, surveillez fréquemment la température de la plaque chauffante. Utilisez ces gammes de températures comme indicateurs de la puissance calorifique.

Basse à moyenne	300-500°F (177-260 °C)
Moyenne	500-600°F (260-318 °C)
Élevée	600-750°F (318-399 °C)

Une température de fonctionnement continue supérieure à la température de la plaque chauffante de 750°F (399 °C) peut endommager les pièces en fonte ou le fini en émail vitrifié de votre poêle Resolute Acclaim.

Un thermomètre de surface peut aussi vous indiquer quand faire le réglage des commandes et quand remettre du bois. (Fig. 31)

Pendant le démarrage et après avoir remis du bois, par exemple, si le thermomètre atteint au moins 500°F (260 °C) cela indique que le poêle est suffisamment chaud pour fermer le registre et passer en mode de rendement calorifique élevé.

Un relevé de thermomètre inférieur à 350°F (177 °C) indique qu'il faut remettre du bois dans le poêle ou qu'il est temps d'augmenter l'admission d'air afin d'obtenir un régime de combustion plus élevé.

À l'opposé, si la température atteint 750°F (399 °C), il faut réduire le régime de combustion.

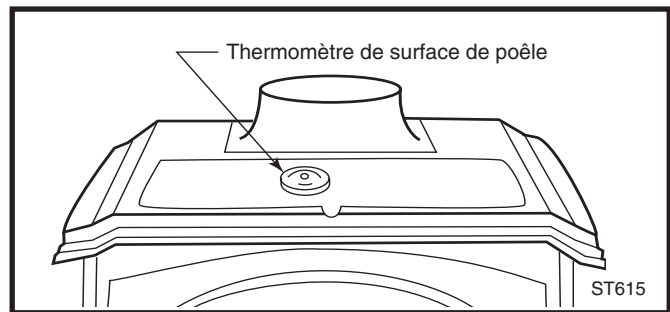

Fig. 31 Les relevés de température du thermomètre vous aident à faire fonctionner votre poêle en toute sécurité et avec efficacité.

Règles à suivre pour le fonctionnement du poêle la porte ouverte

AVERTISSEMENT : DANS UN BUT DE SÉCURITÉ ET DE RENDEMENT SUPÉRIEUR, NE FAITES FONCTIONNER VOTRE POÊLE QUE LORSQUE LA PORTE ET LA PLAQUE CHAUFFANTE SONT BIEN FERMÉES. LA NORME D'ESSAI POUR CE POÊLE ET POUR CE TYPE DE FONCTIONNEMENT EST LA NORME UL 1482.

VOUS NE POUVEZ UTILISER VOTRE POÊLE EN OUVRANT OU EN RETIRANT LA PORTE FRONTALE QUE SI LE PARE-ÉTINCELLES EST CORRECTEMENT INSTALLÉ DANS L'OUVERTURE AFIN D'EMPÊCHER LA PROJECTION D'ÉTINCELLES ET DE TISONS HORS DU POÊLE. LA NORME D'ESSAI POUR CE POÊLE ET POUR CE TYPE DE FONCTIONNEMENT EST LA NORME UL 737.

UTILISEZ LE PARE-ÉTINCELLES DE POÊLE RESOLUTE ACCLAIM, PIÈCE N° 0133, SEULEMENT.

LES PARE-ÉTINCELLES RESOLUTE ACCLAIM SONT DISPONIBLES CHEZ LES DISTRIBUTEURS VERMONT CASTINGS AGRÉÉS.

Il faut ouvrir le registre chaque fois que vous utilisez votre poêle Resolute Acclaim la porte ouverte. Cela afin d'empêcher l'infiltration de fumée et de gaz de combustion dans la pièce.

Le pare-étincelles s'insère dans la voûte intérieure du devant du poêle et il est retenu par une anse supérieure et deux agrafes latérales. (Fig. 32) Pour insérer le pare-étincelles, placez l'anse supérieure entre la partie intérieure du devant et le collecteur d'air. Appuyez uniformément sur les côtés de façon à enclencher les agrafes.

La porte frontale peut être laissée en place ou déposée. Pour la déposer, ouvrez-la et dégagez l'axe à ressort de la charnière supérieure. Inclinez légèrement la porte et soulevez-la pour la retirer de l'axe de charnière du bas.

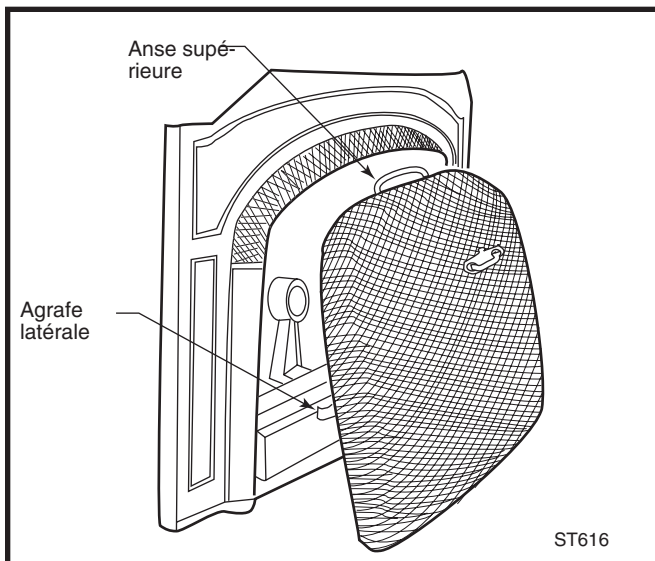

Fig. 32 Inclinez le pare-étincelles pour loger la partie supérieure, puis poussez le bas de façon à ce que les agrafes s'enclenchent.

Enlevez régulièrement les cendres

La grille inclinée est conçue de sorte que la couche de braises puisse fournir une température optimale près de l'entrée de la chambre de combustion secondaire. Il faut éviter que la cendre ne s'accumule sur les grilles. Enlevez ou écartez les cendres toutes les six ou huit heures de fonctionnement ou avant de remettre du bois.

Pour enlever les cendre, utilisez une pelle de poêle ou autre et amenez les cendres à l'avant pour les faire tomber à travers la grille. **ATTENTION** : N'introduisez aucun outil dans la chambre de combustion secondaire, car cela pourrait endommager le matériau réfractaire.

Videz les cendres et déposez-les dans un endroit sûr

Vérifiez le tiroir à cendres avant de charger le poêle. Si les cendres sont près du dessus du tiroir, videz-le. Avant de remettre le tiroir à cendres en place, essayez la cendre sur les côtés et à l'arrière.

Videz régulièrement le tiroir à cendres, en général entre un et trois jours d'utilisation. La fréquence du vidage dépend de la chaleur de votre poêle : plus le feu est fort, plus vous brûlez de bois, et plus vite s'accumulent les cendres.

Le tiroir à cendres est situé dans le réceptacle à cendres muni d'une poignée à l'avant et une à l'arrière. Portez toujours des gants pour manipuler le tiroir à cendres. Tenez-le à l'horizontale pour l'apporter à l'extérieur pour le vider. Videz les cendres dans un contenant à cet effet. Une fois terminé, réinsérez le tiroir à son emplacement dans le poêle.

Des braises chaudes peuvent se trouver dans la cendre, c'est pourquoi il faut la manipuler avec soin. Les cendres doivent être retirées fréquemment et déposées à l'extérieur dans un contenant métallique pourvu d'un couvercle étanche. Le contenant à cendres fermé doit se trouver sur un sol incombustible ou sur la terre, très à l'écart de toutes matières combustibles, en attendant de s'en débarrasser. Si les cendres sont enterrées ou répandues sur le sol, elles doivent demeurer dans le contenant fermé jusqu'à ce qu'elles soient complètement refroidies. La cendre de bois peut être utilisée comme engrais de jardin.

ATTENTION : N'UTILISEZ JAMAIS D'ASPIRATEUR POUR VIDER LES CENDRES DU POÊLE; ASSUREZ-VOUS DE TOUJOURS RETIRER LES CENDRES ET D'EN DISPOSER DE FAÇON APPROPRIÉE.

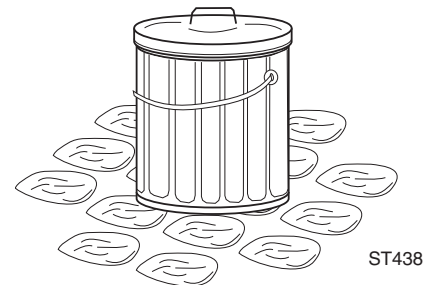

Le système de tirage

Le poêle constitue un des éléments d'un système qui comprend la cheminée, l'utilisateur, le combustible et la maison. Les autres éléments du système ont une incidence sur le bon fonctionnement du poêle. Le système fonctionne bien lorsque tous les éléments concordent.

Le fonctionnement d'un poêle à bois dépend du tirage naturel (non provoqué). Il y a tirage naturel quand la fumée est plus chaude (par conséquent plus légère) que l'air extérieur qui se trouve en haut de la cheminée. Plus l'écart de température est grand, plus important est le tirage. Lorsque la fumée monte dans la cheminée, elle provoque une succion qui aspire l'air dans le poêle et permet la combustion. Un feu faible et qui a du mal à brûler alors que l'admission d'air du poêle est au maximum est signe d'un mauvais tirage. Un feu vif, que seul l'admission d'air normale dans le poêle alimente, est signe d'un bon tirage. L'admission de l'air du poêle est passive, elle régule la quantité d'air admise dans le poêle, mais elle ne la force pas.

Selon les caractéristiques de votre installation – cheminée d'acier ou de maçonnerie, à l'intérieur ou à l'extérieur, correspondant à la sortie du poêle ou plus grande – votre système peut se réchauffer rapidement ou il peut prendre un certain temps avant de se réchauffer et bien fonctionner. Avec un poêle « hermétique », dont le débit d'air admis dans l'aire de combustion est restreint, la cheminée doit maintenir les fumées chaudes jusqu'à ce qu'elles soient évacuées. Certaines cheminées y parviennent mieux que d'autres. Voici une liste de caractéristiques et de leur conséquences.

Cheminée en maçonnerie

La maçonnerie est le matériau traditionnel des cheminées, mais son rendement peut être peu efficace si elle est reliée à un poêle hermétique. La maçonnerie est un très bon dissipateur de chaleur – elle l'absorbe beaucoup. Elle peut refroidir suffisamment les fumées pour diminuer le tirage. Plus la cheminée est grosse, plus de temps il faut pour la réchauffer. Il est souvent très difficile de réchauffer une cheminée en maçonnerie extérieure, surtout une cheminée de grande dimension, et de la maintenir assez chaude pour obtenir un bon tirage.

Cheminée en acier

La plupart des cheminées préfabriquées sont pourvues d'un isolant à l'intérieur du conduit de fumée. Cet isolant permet de conserver la chaleur de la fumée. L'isolation est moins dense que la maçonnerie, donc le chemisage intérieur se réchauffe plus rapidement qu'une cheminée en maçonnerie. L'acier n'a pas l'aspect recherché de la maçonnerie, mais il est beaucoup plus efficace.

Emplacement intérieur ou extérieur

Puisque la cheminée doit conserver la chaleur de la fumée, il est préférable de l'installer à l'intérieur de la maison. La maison sert d'isolant au conduit de cheminée qui donne en retour un petit potentiel calorifique à la maison. Une cheminée intérieure ne perd pas sa chaleur à l'extérieur, elle exige donc moins de chaleur du poêle pour devenir et rester chaude.

Dimension du conduit de fumée

La dimension intérieure de la cheminée pour un poêle hermétique devrait correspondre à celle de la sortie du conduit de fumée du poêle. Lorsqu'une cheminée est reliée à un poêle hermétique, « plus » ne signifie pas « meilleur »; à l'opposé, cela peut constituer un désavantage. L'expansion refroidit les gaz chauds; si la fumée d'un poêle dont la buse est de 6 pouces (surface de 28 pouces carrés) est évacuée dans un conduit de fumée de 10 pouces sur 10, l'expansion des gaz est plus de trois fois plus importante qu'à l'origine. Ce qui refroidit les gaz et diminue le tirage. Si un conduit de fumée plus grand se trouve également à l'extérieur de la maison, la chaleur qu'il absorbe est transmise à l'air extérieur et le conduit de fumée reste en général froid.

Il n'est pas rare qu'un conduit de fumée en maçonnerie, surtout s'il a été construit pour unâtre de foyer, soit trop grand pour un poêle hermétique. Il peut falloir beaucoup de temps pour réchauffer un tel conduit de fumée, et les résultats sont peu probants. La solution au conduit de fumée trop grand consiste en un chemisage en acier du même diamètre que celui du poêle ou de la sortie du conduit de fumée du poêle encastrable. Le chemisage maintient le volume d'origine de la fumée et permet ainsi un meilleur tirage. Un chemisage non isolé peut être une autre solution – le chemisage maintient le volume d'origine de la fumée, mais la fumée réchauffe tout de même l'air autour du chemisage. Cela augmente la durée du processus de réchauffement.

Disposition des tuyaux et de la cheminée

Chaque détour qu'emprunte la fumée pour sortir du poêle vers la cheminée la ralentit. La meilleure façon de disposer tuyaux et cheminée est la plus directe, à partir du poêle et vers une cheminée parfaitement droite. Procédez de cette façon si possible pour un nouveau système. Si le tuyau du poêle doit être muni d'un coude pour le relier à une cheminée, placez la virole à mi-chemin environ entre le dessus du poêle et le plafond. Cela pour combler plusieurs besoins : la fumée peut accélérer avant de tourner, une partie du tuyau est laissée dans la pièce afin de transmettre de sa chaleur et vous aurez la possibilité, à long terme, d'installer un poêle plus haut sans devoir déplacer la virole.

Un tuyau à paroi simple entre le poêle et la cheminée ne devrait pas dépasser huit pieds, de plus longues portions peuvent refroidir les fumées suffisamment pour créer des problèmes de tirage et de formation de créosote. Pour les longues portions, utilisez des tuyaux à double paroi.

Ventilation simple

Tous les poêles hermétiques nécessitent leur propre conduit de fumée. Si la fumée d'un poêle hermétique est évacuée par un conduit de fumée qui sert également à unâtre de foyer, ou à un poêle moins hermétique, il est plus facile pour le tirage de la cheminée d'aspirer l'air par ces conduits que par celui du poêle hermétique, par conséquent, le rendement de ce dernier en souffre. Pensez à un aspirateur dont le tuyau est percé pour avoir une idée de l'effet en cause. Dans certains cas, l'autre appareil peut même provoquer un tirage négatif par le poêle hermétique, ce qui risque de produire une dangereuse inversion du tirage.

Créosote

La créosote est un sous-produit du chauffage au bois à combustion lente. Produit de distillation du goudron qui, s'il est dense dans la fumée, peut se condenser dans la gaine, qui circule lentement et qui se refroidit à moins de 290°F. La créosote est volatile et peut être la cause de feux de cheminée si elle atteint une certaine température. Tous les facteurs qui ont une incidence sur le tirage de la cheminée en ont une aussi sur la condensation de la créosote, c'est pourquoi il faut avoir recours aux caractéristiques d'installation et de fonctionnement optimales pour obtenir un bon tirage et réduire le risque de formation de créosote.

Puisque le refroidissement et le ralentissement des fumées constitue des facteurs importants dans la formation de créosote, il importe que le chemisage de la cheminée lui permette de correspondre à la dimension de la sortie du poêle, pour des raisons de sécurité et de rendement. Les lois canadiennes exigent qu'une cheminée de foyer, par laquelle un poêle, encastrable ou non, évacue ses fumées, soit munie d'un chemisage correspondant. Aux États-Unis, la National Fire Protection Association le recommande également si le conduit de fumée est plus que trois fois plus gros (en surface carrée) que la sortie du poêle ou de l'appareil encastrable. Certaines localités utilisent les principes directeurs de la NFPA dans leur code du bâtiment.

Combustible

Même la meilleure installation de poêle ne peut offrir un bon rendement avec un mauvais combustible. Le bois dur séché à l'air depuis 12 à 18 mois constitue le meilleur combustible. Le bois de résineux peut aussi brûler, mais pas aussi longtemps que le bois dur. Le

bois encore trop vert a une teneur en humidité importante; il peut brûler, mais une partie de son potentiel calorifique sert à éliminer l'humidité restante du bois. Cela réduit la chaleur que peut obtenir votre maison et peut aussi contribuer à la formation de créosote. Des hygromètres à bois sont disponibles, mais il est aussi possible d'évaluer l'humidité du bois grâce à son aspect et à son poids. Si votre bois est vert, vous le saurez en soulevant une bûche; elle peut perdre le tiers ou plus de son poids une fois séchée. Regardez aussi les extrémités de la bûche; quand elle sèche, son volume réduit et on peut souvent y voir des fissures apparaître. Plus une bûche est vieillie et fendillée, plus elle est sèche.

Le bois sec s'enflamme rapidement si le tirage de la cheminée est adéquat. Toutefois, avec les poêles modernes, surtout les appareils à combustion catalytique, il peut arriver que le bois soit trop sec. Bien que le bois très sec ne contienne presque pas de créosote, ce qui en reste peut se dégager instantanément du bois et de façon suffisamment dense pour surcharger le brûleur catalytique. Si vous entendez un grondement, comme le bruit d'une chalumeau au gaz propane, provenant du poêle, c'est le signe d'un important emballement du catalyseur. Le catalyseur est une pellicule de platine sur une base de céramique; le métal peut atteindre une température plus élevée que la céramique, donc, le fait de soumettre le catalyseur à un régime intense de combustion (emballement) peut le briser. Le bois sec peut aussi brûler plus rapidement que vous le souhaiteriez. Si votre bois brûle trop rapidement, ou s'il surcharge le catalyseur, vous pouvez le faire brûler avec un peu de bois vert pour stabiliser le feu.

Retour de fumée

Il y a retour de fumée lorsque le feu produit des gaz volatils plus rapidement que le tirage de la cheminée ne les aspire hors de l'aire de combustion. Les gaz reviennent dans l'aire de combustion jusqu'à ce qu'ils soient suffisamment denses et chauds pour s'allumer. Si votre poêle produit un retour de fumée, vous devez ouvrir le registre pour laisser la fumée remonter plus rapidement dans le conduit de fumée, faire pénétrer plus d'air dans l'aire de combustion, et vous devez éviter de mettre de grandes quantités de bois. Faites fonctionner votre poêle avec suffisamment d'air primaire pour toujours voir des flammes vives dans l'aire de combustion; un feu « paresseux », qui fume, peut contribuer à la formation de créosote dans la cheminée.

Vérification du tirage

Une façon facile de vérifier le tirage de votre cheminée consiste à fermer le registre du poêle, attendre quelques minutes afin que le débit d'air se stabilise, puis de voir si la vivacité du feu varie quand vous fermez et

ouvrez rapidement la commande d'admission d'air. Les résultats ne sont pas toujours instantanés, il faut parfois attendre quelques minutes pour que la modification du réglage d'admission d'air ait un effet sur le feu. S'il n'y a aucun changement, c'est que le tirage n'est pas encore suffisant pour fermer le registre, vous devez donc le laisser ouvert et contrôler le feu avec l'admission d'air jusqu'à ce que le tirage soit suffisant. Surveillez comment vous vous y prenez pour faire un feu de bois et observez-en l'incidence sur le fonctionnement du poêle, vous arriverez ainsi à obtenir un bon rendement et un fonctionnement sûr de votre système.

Pression négative

Le bon tirage est aussi tributaire de l'alimentation en air au poêle; une cheminée ne peut aspirer plus d'air qu'il n'y en a. Le tirage peut être faible si une maison est isolée au point qu'elle empêche un bon débit d'air au poêle, ou si le poêle doit concurrencer avec d'autres appareils qui soufflent l'air vers l'extérieur – surtout des appareils à moteurs comme la hotte d'une cuisinière, une sècheuse de linge, etc. Si le tirage est efficace quand ces appareils sont arrêtés (ou scellés, dans le cas de l'âtre du foyer ou d'autres poêles), il suffit alors de ne pas faire fonctionner ces appareils en même temps que le poêle. S'il faut ouvrir une fenêtre ou une porte à proximité pour que le tirage de la cheminée soit meilleur, vous devriez dans ce cas installer une bouche d'entrée d'air extérieur pour amener l'air comburant directement à votre poêle. Vous pouvez vous procurer un adaptateur pouvant être fixé au poêle afin d'y relier un conduit d'air extérieur chez un distributeur de produits Vermont Castings.

Conclusion

Le chauffage au bois relève plus de l'art que de la science. Une fois le système poêle-cheminée en place, il suffit à l'utilisateur de varier un peu sa technique, surtout la synchronisation, pour obtenir de bons résultats. Surveillez comment vous vous y prenez pour faire un feu de bois et observez-en l'incidence sur le fonctionnement du poêle, vous arriverez ainsi à obtenir un bon rendement et un fonctionnement sûr de votre système.

Entretien

Veillez à l'aspect extérieur et au bon fonctionnement de votre poêle

Soins à apporter à la fonte

L'époussetage occasionnel à l'aide d'un chiffon sec suffit pour maintenir l'aspect neuf de la fonte peinte de votre poêle Resolute Acclaim. Vous pourriez aussi vous servir d'un chiffon humide, mais seulement quand le poêle est froid. Assurez-vous de ne laisser aucune trace d'eau sur la surface du poêle.

Si la peinture nécessite des retouches, laissez le poêle se refroidir complètement. Parties avec broches qui doivent être peintes. Retirez les éléments non peints, comme les commandes d'air, ou recouvrez-les avec du ruban-cache. Effectuez les retouches avec de la peinture résistant aux températures élevées disponible chez le distributeur de votre région. Appliquez la peinture de façon modérée. Deux couches fines valent mieux qu'une seule couche épaisse.

Soins à apporter à l'émail vitrifié

Utilisez un chiffon sec ou une brosse douce. N'utilisez pas d'eau ni d'autres liquides. Les empreintes peuvent être effacées avec un chiffon doux et sec. Si des traces sont plus résistantes, laissez le poêle refroidir complètement, puis frottez-les avec un chiffon humide et doux. Séchez à fond avant de faire un feu pour ne pas que les gouttelettes d'eau ou traces d'humidité laissent de marques. N'utilisez jamais de produits abrasifs ni de produits nettoyants chimiques sur le fini en émail vitrifié.

Pour enlever les taches ou éclaboussures sur l'émail vitrifié, assurez-vous d'abord que le poêle est complètement refroidi. Utilisez seulement un produit nettoyant ou poli pour appareils ménagers recommandé pour surfaces émaillées. Appliquez une petite quantité à l'aide d'un chiffon doux et frottez pour faire partir toutes les traces du produit.

Nettoyage de la vitre

La plupart des dépôts de carbone sur la vitre sont régulièrement brûlés par les feux chauds. Si vous voulez nettoyer la vitre plus en profondeur, procédez de la façon suivante :

- Laissez le poêle et la vitre refroidir complètement.
- Lavez la vitre avec de l'eau tiède et un essuie-tout ou un chiffon.
- Rincez et séchez à fond.
- N'utilisez jamais d'abrasif, de cendre ou de produits chimiques forts pour nettoyer la vitre de votre poêle Resolute Acclaim.

Pour les taches résistantes, utilisez un produit nettoyant pour céramique et verrerie disponible chez un distributeur agréé Vermont Castings. Assurez-vous de ne pas mettre de produit nettoyant sur les parties en laiton ou le fini de porcelaine.

Nettoyage des conduits d'évacuation

Les briques réfractaires et les plaques d'étanchéité doivent être enlevées et la zone servant à l'évacuation, sur l'un des côtés du dispositif de combustion secondaire, doit être nettoyée soigneusement avec un aspirateur au moins une fois par année, ou tous les 60 jours si le poêle fonctionne sans relâche. Suivez ces étapes :

- Enlevez le tiroir à cendres, la plaque et les chenets.
- Retirez les briques réfractaires droite et gauche en les soulevant d'environ 1 po et en inclinant le bord avant vers le centre de l'aire de combustion. Pour faciliter le retrait, insérez la lame d'un tournevis plat sous la brique pour la soulever.

AVERTISSEMENT : Manipulez les briques réfractaires avec soin. Les fils de renfort en acier qui dépassent peuvent causer des blessures. La manipulation brutale des briques pourrait les briser.

- Enlevez les deux briques arrière en les inclinant vers l'avant, en retirant la bride et en les soulevant hors de l'ouverture de la plaque.
- Enlevez les deux portions de la grille.
- Enlevez les plaques d'étanchéité en retirant les boulons à tête hexagonale de 7/16 po et en tirant les plaques vers l'avant.

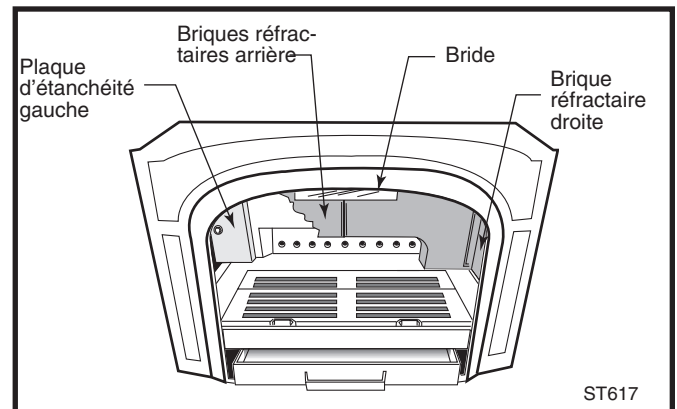

Fig. 33 Enlevez les plaques d'étanchéité de gauche et de droite.

- Aspirez les débris des deux côtés de l'ensemble de combustion réfractaire mis à découvert, en faisant attention de ne pas heurter le matériau réfractaire fragile.

- Vérifiez le joint contre lequel les plaques d'étanchéité reposent. Remplacez le joint au besoin selon les directives de remplacement de joint qui suivent.
- Remettez en place les portions de grille.
- Remettez en place les plaques d'étanchéité, les briques réfractaires arrière, la bride et les briques latérales, dans cet ordre.

Réparation des fuites d'air pour éviter la surchauffe et la consommation excessive de combustible

Réglage du loquet de la porte

Le joint de la porte se comprime à l'usage. Pour rétablir l'étanchéité, réglez la tension du loquet :

- Enlevez la vis bouton à tête creuse qui retient la patte du loquet de la porte au devant du poêle. (Fig. 34)
- Retirez une des rondelles qui sépare la patte du devant (vous en aurez besoin plus tard).
- Remettez les rondelles restantes et la patte du loquet de porte.
- Retirez une autre rondelle au besoin.
- Vérifiez le joint d'étanchéité en refermant la porte sur une feuille de papier, puis essayez de retirer la feuille. Si la feuille peut être retirée sans déchirer, le joint n'est pas assez serré à cet endroit.

Si le papier montre qu'un endroit en particulier est plus creux, essayez « d'ajuster » le joint à cet endroit. Mettez plus de colle ou un joint de plus petit diamètre dans la gorge derrière le joint de sorte que le joint principal soit soulevé et entre en contact avec le cadre de la porte. Cela devrait solutionner le problème. Sinon, remplacez le joint de la façon suivante :

- Portez des lunettes de protection et un masque anti-poussières, retirez le joint d'origine en en saisissant une extrémité et en tirant fermement.
- À l'aide d'une brosse métallique ou d'un tournevis, nettoyez la colle ou les morceaux de joint restants dans la gorge.
- Appliquez un mince cordon de colle pour poêles dans la rainure nettoyée.
- Enfoncez le joint dans la rainure. Attendez d'être rendu à quelques centimètres de l'extrémité avant de couper le joint.
- Vérifiez le joint en refermant la porte sur une feuille de papier comme décrit ci-dessus. Ajustez le joint aux endroits où l'étanchéité semble inadéquate.

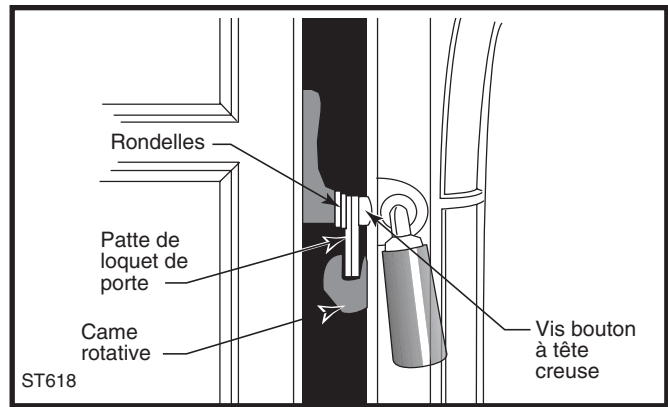

Fig. 34 Le joint d'étanchéité de la porte peut être ajusté simplement en ajoutant ou retirant des rondelles.

Réglage de la porte

Bien qu'il soit peu probable qu'un réglage soit nécessaire, la hauteur de la porte frontale du poêle Resolute Acclaim peut être ajustée. L'axe de charnière inférieure de la porte est muni d'un épaulement qui soulève ou abaisse la porte en vissant ou dévissant l'axe.

Remettre de la colle dans les joints

Il se peut que la colle des joints du poêle se détériore et tombe par endroits. Tout comme pour les portes du poêle, il est essentiel de veiller au bon état de l'étanchéité des joints du poêle. Appliquez du ciment à calorifère (disponible chez votre marchand local) partout où il semble que le produit liant soit détérioré. Laissez sécher pendant 24 heures.

Réglage du registre au besoin

La tension de la barre de torsion du poêle Resolute Acclaim peut être réglée pour atténuer la compression subite par le joint qui scelle le registre à son cadre. Pour régler le registre :

- Desserrez le contre-écrou de la vis de réglage au centre du registre. (Fig. 35)
- Tournez la vis de réglage d'environ un demi-tour dans le sens horaire.
- Resserrez le contre-écrou et vérifiez le mécanisme du registre.

Éviter d'endommager la vitre

Faites attention à la vitre de la porte frontale. Ne claquez pas la porte, veillez à ne pas égratigner la vitre avec un morceau de bois et n'utilisez jamais le poêle si la vitre est endommagée ou brisée. Si vous devez remplacer la vitre, seule une vitre provenant de MHSC est acceptable.

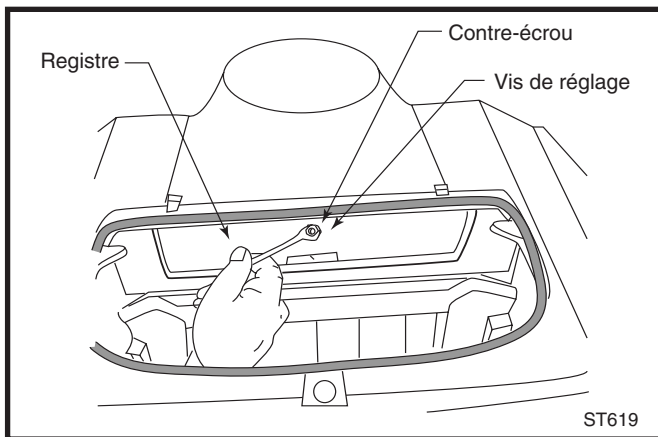

Fig. 35 Si le joint du registre se comprime après une longue utilisation, il faut régler le registre de façon à rétablir l'étanchéité.

Remplacer immédiatement une vitre brisée

N'utilisez pas votre poêle Resolute Acclaim si la vitre est endommagée. Procédez de la façon suivante pour remplacer la vitre. **NOTE** : N'utilisez que des vitres provenant de MHSC disponibles chez le distributeur de votre région.

- Ouvrez la porte et enlevez soigneusement la vitre en retirant les deux (2) attaches (une de chaque côté) qui retiennent le panneau de verre contre le joint dans la voûte de l'ouverture de la porte. Chaque attache est maintenue en place par deux (2) vis à métaux à tête bombée cruciformes. (Fig. 36)

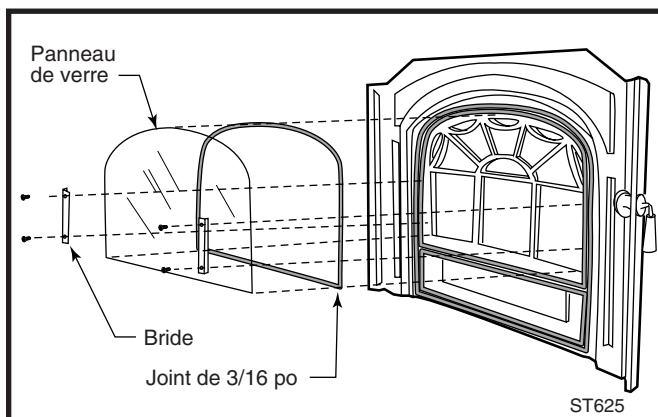

Fig. 36 Remplacement de vitre.

- Examinez le joint qui scelle la vitre à l'encadrement de la porte. Au besoin, remplacez le joint par un joint provenant de chez le distributeur Vermont Castings de votre région.
- Le verre utilisé pour votre poêle Resolute Acclaim est recouvert d'un côté d'une couche de produit thermoréfléchissant. Examinez le panneau de verre de remplacement et repérez les marques le long du bord.

- Centrez le panneau de verre de remplacement dans l'ouverture de la porte, en orientant le côté de la vitre portant les marques vers le joint. Il doit y avoir un écart qui permet la dilatation et la contraction entre le bord du panneau de verre et la fonte.
- Remettez les deux attaches et serrez-les avec les vis retirées précédemment. Serrez les vis lentement et uniformément; ne serrez pas trop.

Comment remplacer les joints

Le poêle Resolute Acclaim est muni de joints en fibre de verre de type cordage pour sceller hermétiquement certaines parties. À l'usage, surtout pour les pièces mobiles, les joints peuvent devenir friables, comprimés et commencer à perdre leur efficacité. Ces joints doivent être remplacés périodiquement.

Tous les joints utilisés sont faits de fibre de verre. Les joints remplaçables de trois dimensions sont indiqués ci-dessous, de même que les pièces auxquelles ils servent.

Joints de pièces mobiles de poêle Resolute Acclaim

Dimension du joint pièces	que le joint scelle
3/16 po	La vitre au cadre de porte frontale
5/16 po	treillis métallique La plaque au dessus du poêle
1/2 po	La voûte et le bord inférieur du panneau intérieur avant à la porte frontale
1/2 po	Le devant de la grille à la porte frontale

Si vous devez remplacer un joint, attendez que le feu soit éteint et que le poêle ait refroidi. Assurez-vous de respecter les normes de sécurité en matière de travail avec produits poussiéreux : portez des lunettes de protection et un masque antipoussières. La procédure de remplacement de joints est la même pour tous, quelle que soit l'emplacement du joint. Elle se compose de quatre étapes :

- Retirez le joint existant en saisissant une extrémité et en tirant fermement. (Fig. 37)
- À l'aide d'une brosse métallique ou d'un tournevis, nettoyez la colle ou les morceaux de joint restants dans la gorge. Utilisez un ciseau pour les dépôts résistants.
- Appliquez un mince cordon uniforme de colle pour poêles (1/8 po) dans la rainure nettoyée.
- En commençant à une extrémité, enfoncez un joint neuf dans la rainure. Au point de rencontre des deux extrémités du joint, assurez-vous que le joint est bien relié avant de couper l'excès. Ne faites pas chevaucher ni ne découpez les bords de façon irrégulière. (Fig. 38)

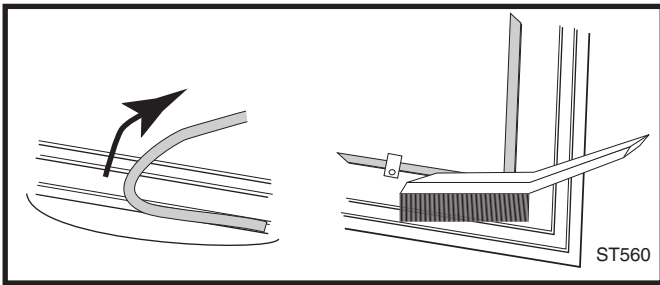

Fig. 37 Retirez le joint, puis nettoyez la gorge avec une brosse métallique.

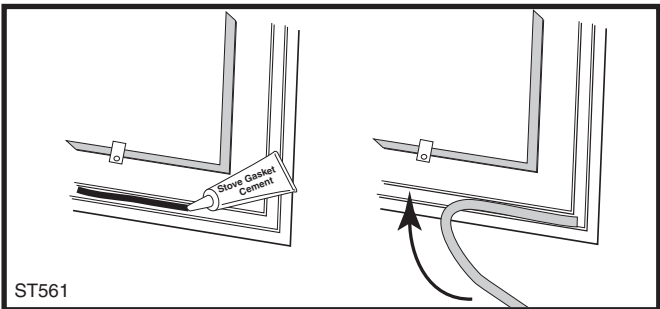

Fig. 38 Étendez un cordon de colle à joints, puis pressez le joint pour le mettre en place.

D'autres joints servent à sceller des pièces non mobiles, mais ils ne sont pas soumis à la même usure et détérioration que les joints des pièces mobiles. Il est peu probable que vous ayez à remplacer ces joints à moins que les pièces concernées ne soient démontées et ré-assemblées. Quel que soit le cas, ce travail ne devrait être effectué que par un professionnel.

Joint de pièces fixes de poêle Resolute Acclaim

- 5/16 po Entre la buse et la rallonge de buse, et sur le dessus et l'arrière du poêle :
- 5/16 po Le joint entre les coins supérieurs du contrecœur et le contrecœur inférieur :
- 5/16 po Le joint entre le dessous de la plaque supérieure et le bord supérieur du contrecœur supérieur
- 5/16 po La plaque du registre et le revers du contrecœur supérieur
- 5/16 po Le joint entre les plaques d'étanchéité et les nervures verticales de l'arrière du poêle

NOTE : Pour le remplacement de ce dernier joint, après avoir enlevé le contrecœur supérieur, insérez deux (2) vis d'assemblage dans les trous de fixation du contrecœur supérieur avant de mettre de la colle dans les gorges et de remettre le joint. Le nouveau joint passera dans les vis d'assemblage. Retirez les vis une fois la colle pour joints séchée.

Remplacement de joints de porte

- Soulevez la porte tel qu'indiqué précédemment. Déposez-la face contre le sol sur une surface rembourrée.
- Suivez les étapes 1 à 4 du remplacement de joint décrites précédemment.

Remplacement du joint de plaque chauffante

- Pour remplacer le joint du registre ou de la plaque chauffante, suivez les étapes 1 à 4 du remplacement de joint décrites précédemment.

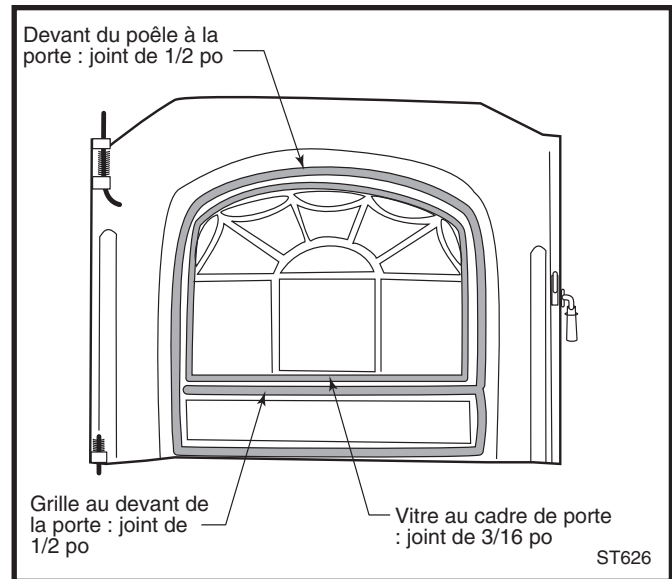

Fig. 39 Des joints de deux dimensions servent à sceller la porte frontale.

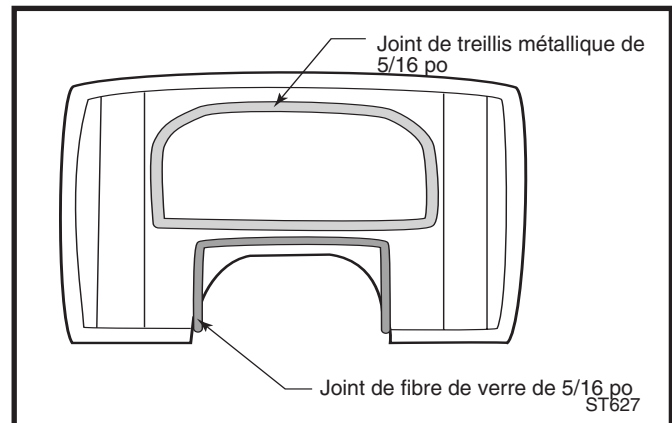

Fig. 40 Un joint de treillis métallique de 5/16 po de pouce scelle la plaque chauffante au dessus du po le. La buse est scellée par un joint de fibre de verre de 5/16 de pouce.

Remplacement de briques réfractaires brisées

Si une brique réfractaire se brise, assurez-vous de la remplacer par une brique provenant de Vermont Castings seulement, chez le distributeur de votre région.

Les briques spéciales de MHSC contiennent des renforts métalliques qui maintiennent l'intégrité de la brique si elle se brise. Il n'est pas nécessaire de remplacer une brique fendue si elle est toujours intacte.

La propreté d'une cheminée assure son fonctionnement sûr et efficace

Sachez reconnaître la créosote et la suie

Les premières fois que vous utiliserez le poêle, vérifiez tous les jours s'il y a formation de créosote – substance qui peut ressembler à un épais goudron ou à des flocons noirs et secs. À la longue, vous saurez à quelle fréquence nettoyer pour assurer votre sécurité. Cette fréquence peut même varier au cours d'une année. Pendant les mois les plus froids, alors que les feux sont plus forts et produisent moins de créosote, vous devrez nettoyer moins fréquemment. Pendant les mois plus chauds, lorsque la créosote risque plus de se former à cause des feux de bois moins ardents et du tirage moins fort, il peut être nécessaire de nettoyer plus souvent.

Au minimum, inspectez la cheminée et son raccord deux fois par mois. Nettoyez s'il y a lieu. Laissez le poêle se refroidir pour vérifier si un dépôt de créosote ou de suie s'est formé. Si une importante couche de créosote s'est formée – 1/8 po (3 mm) ou plus – elle doit être nettoyée pour réduire les risques de feu de cheminée. Si la cheminée et son raccord ne sont pas propres, cela pourrait entraîner un grave feu de cheminée.

Voici comment se développent les conditions propices à un feu de cheminée :

Lorsque du bois brûle lentement, il produit du goudron et d'autres vapeurs organiques qui s'amalgament avec l'humidité rejetée pour former de la créosote. Les vapeurs de créosote se condensent dans la gaine relativement froide d'une cheminée où un feu se consume lentement. Résultat : des dépôts de créosote s'accumulent sur le chemisage de la gaine.

Lorsqu'elle s'allume, la créosote produit un feu très vif dans le conduit de cheminée qui peut endommager la cheminée et faire surchauffer les matières combustibles adjacentes.

Pour réduire les dépôts de créosote qui peuvent se former, veillez à ce qu'il y ait suffisamment d'air pour la combustion et à faire des petits feux vifs plutôt que de gros feux couvants.

On ne prend jamais assez de précautions. Communiquez avec le service des incendies de votre localité pour savoir quoi faire en cas de feu de cheminée et faites un plan détaillé, que vous comprenez bien, des façons d'intervenir dans pareil cas.

Inspection de la cheminée et de son raccord deux fois par mois et nettoyage au besoin

Laissez refroidir le poêle complètement avant d'inspecter la cheminée. Utilisez ensuite une forte lumière et passez-la par la buse pour voir le long du conduit de fumée. S'il est impossible d'inspecter la cheminée de cette façon, il faut défaire le raccordement du poêle pour faire une inspection plus adéquate.

Nettoyez la cheminée à l'aide d'une brosse de ramonage, de la même dimension et forme que le chemisage du conduit et fixée à un manche flexible en fibre de verre conçu pour cet usage. Frottez le chemisage de haut en bas avec la brosse afin de déloger les dépôts pour qu'ils tombent au bas de la cheminée où vous pourrez les retirer. Vous devez nettoyer le raccord de cheminée en en détachant les portions et en les portant à l'extérieur où vous délogerez les dépôts à l'aide d'une brosse métallique dure. Réinstallez les portions du raccord une fois nettoyées en vous assurant de bien fixer chaque section avec trois vis à tôle chacune.

Si vous ne pouvez faire l'inspection ou le nettoyage de la cheminée vous-même, contactez le distributeur de votre région ou demandez à un ramoneur professionnel de le faire.

Programme d'entretien Resolute Acclaim

Poêle :

Tous les jours :

- Les cendres doivent être vidées avant qu'elles n'atteignent le dessus du contenant. Vérifiez au moins une fois par jour.
- Veillez à ce qu'il n'y ait aucune matière combustible près du poêle.

Tous les deux mois :

- Vérifiez le bon fonctionnement de la poignée de porte. Le joint se comprime après un certain temps.
- Vérifiez les boulons des pattes et les vis d'écrans thermiques; serrez au besoin.
- Aspirez la zone d'évacuation de chaque côté du dispositif de combustion secondaire.

Nettoyage du printemps annuel :

- Vérifiez si les joints sont usés et remplacez au besoin.
- Aspirez la zone d'évacuation de chaque côté du dispositif de combustion secondaire.
- Retirez les cendres du contenant et remplacez-les par du produit absorbant l'humidité (comme de la litière pour chats) pour que l'intérieur du poêle demeure sec.
- Époussetez les parties intérieures des écrans thermiques du bas ou de l'arrière du poêle ou des tuyaux, si le poêle en est équipé. Les surfaces propres réfléchissent mieux la chaleur.
- Faites les retouches de peinture noire.

Raccord de cheminée :

Toutes les deux semaines :

- Inspectez le raccord de cheminée et la cheminée. Nettoyez s'il y a lieu.

Tous les deux mois :

- Inspectez la cheminée et le raccord de cheminée. Portez une attention spéciale aux portions horizontales du raccord de cheminée et aux coudes. Nettoyez le système au besoin.

Nettoyage du printemps annuel :

- Démontez le raccord de cheminée et portez-le à l'extérieur afin de l'inspecter et de le nettoyer. Remplacez les portions du connecteur qui le nécessitent.
- Recherchez des signes de détérioration de la cheminée. Les réparations d'une cheminée en maçonnerie doivent être effectuées par un maçon professionnel. Remplacez les portions endommagées d'une cheminée préfabriquée. Le distributeur de votre région ou un ramoneur peuvent vous aider à déterminer si le remplacement est nécessaire.
- Nettoyez la cheminée à fond.

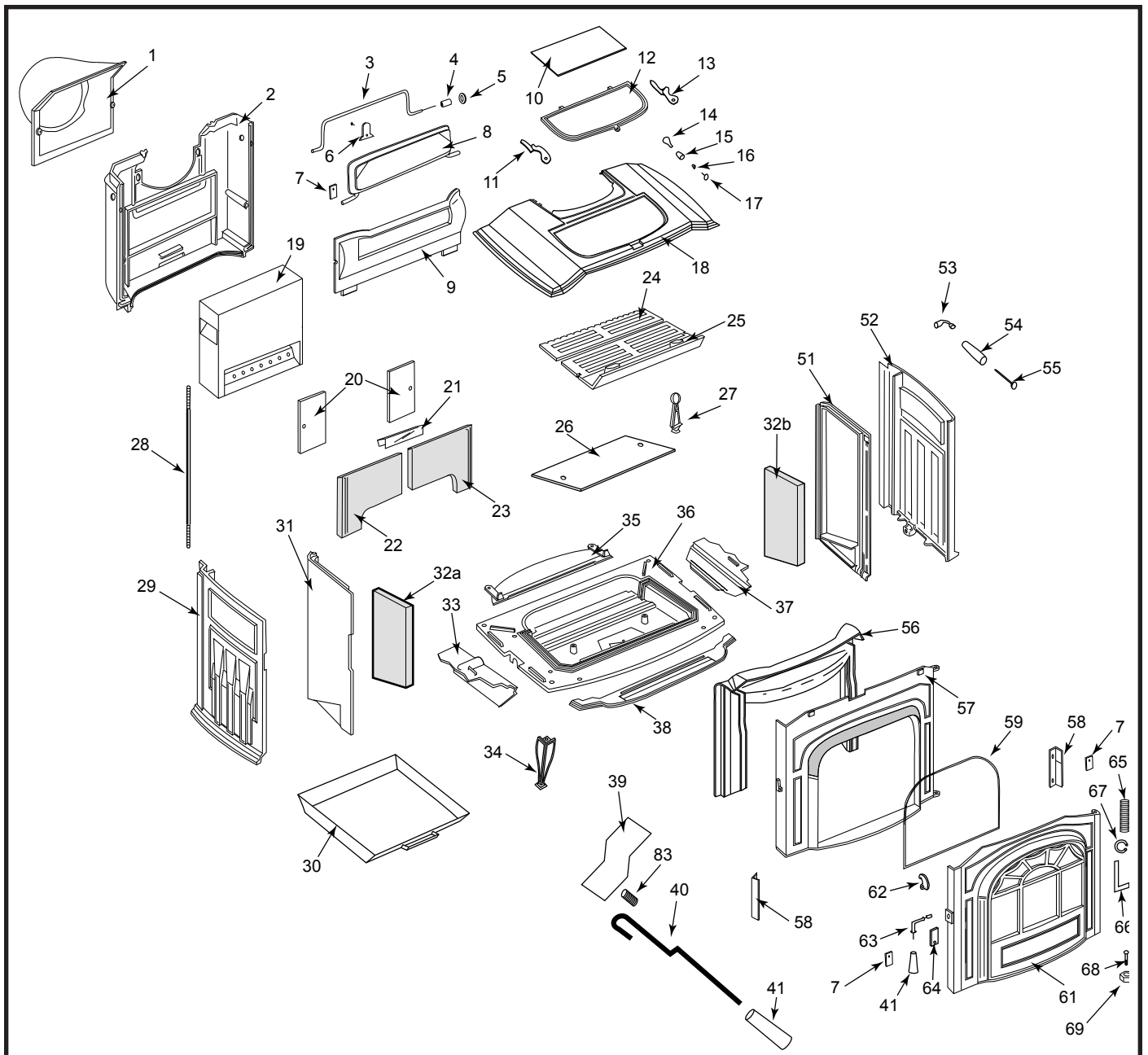

MHSC se réserve le droit de modifier la conception, les matériaux, les caractéristiques et les prix, ainsi que d'interrompre la production de certains produits et couleurs à tout moment et sans préavis.

Poêle à bois Resolute Acclaim

Modèle 2490

Description de l'élément	Numéro de pièce
1. Buse	Voir tableau, page 34
2. Arrière	1301860
3. Tige de registre	1600853
4. Cale d'espacement	1201780
5. Rondelle - 3/8 po	1202488
6. Rampe de registre	1301811
7. Patte de registre	1601488
8. Registre	1301829

Description de l'élément	Numéro de pièce
9. Contrecœur supérieur	1301805
10. Couvercle de buse	Voir tableau, page 34
11. Quad de plaque chauffante gauche (avant 2010)	1301807
11a. Quad de plaque chauffante gauche (après 2010)	30005118
12. Plaque chauffante	1306356
13. Quad de plaque chauffante droite (avant 2010)	1301832

Poêle à bois Resolute Acclaim Modèle 2490 (suite)

Description de l'élément	Numéro de pièce
13a. Quad de plaque chauffante droite	30005119
14. Ergot de poignée de plaque chauffante	1600881
15. Bouton de plaque chauffante	1600661
16. Bague	1201900
17. Vis de poignée de plaque chauffante	1201308
18. Dessus	Voir tableau page 34
19. Dispositif de combustion	1602497
20. Plaques d'étanchéité (2)	1301859
21. Fixation de brique de voûte	1600154
22. Brique de voûte gauche	1600151
23. Brique de voûte droite	1600152
24. Grille arrière	1301851
25. Grille avant	1301852
26. Plaque de cendrier	1301804
27. Chenets (2)	1301806
28. Tiges de retenue (4)	1601640
29. Extrémité gauche	Voir tableau page 34
30. Tiroir à cendres	5005775
31. Côté intérieur gauche	1301855
32a. Briques réfractaires latérales gauche	1600153
32b. Briques réfractaires latérales droite	30004689
33. Plaque d'épaulement gauche	1301863
34. Pattes (4)	Voir tableau page 34
35. Plaque de soutien d'ensemble	1301809
36. Bas	1301854

Description de l'élément	Numéro de pièce
37. Plaque d'épaulement droite	1301864
38. Lèvre de tiroir à cendres	Voir tableau page 34
39. Clapet d'admission d'air	1301814
40. Axe de clapet d'admission d'air	1600621
41. Poignée de clapet d'admission d'air / poignée de porte	1600663
51. Côté intérieur droit	1301856
52. Extrémité droite	Voir tableau page 34
53. Ergot de poignée de registre avec vis de réglage	30002720
54. Poignée de registre	1600664
55. Vis de poignée de registre	1201310
56. Collecteur d'air	1301803
57. Devant	1301861
58. Fixations de vitre (2)	1601399
59. Vitre	1401120
61. Porte	Voir tableau page 34
62. Crochet de porte	1600155
63. Tige de poignée de porte	1600623
64. Retenue de loquet	1201843
65. Ressort de compression	1600551
66. Tige de porte supérieure	1600550
67. Pince en C	1600553
68. Axe, charnière inférieur	1600419
69. Écrou, hexagonal 5/16-18	1203279

Pièces émaillées du blindage – Resolute Acclaim, modèle 2490

Color	Dessus	Côté gauche	Côté droit	Buse	Couvercle	Lèvre de buse	Porte de cendrier	Pattes
Classique	1301862	1301857	1301858	1301816	1301817	1301819	1301865	1301833
Biscuit	30003118	30003119	30003120	30003121	30003122	30003117	30003123	30003116
Bordeaux	2321862	2321857	2321858	2321816	2321817	2321819	2321865	2321833
Brun ce majolica	30004887	30004888	30004889	30004890	30004891	30004886	30004892	30004885
Brun ce châtaigne	30003127	30003128	30003129	30003130	30003131	30003126	30003132	30003125
Ébène	30003136	30003137	30003138	30003139	30003140	30003135	30003141	30003134
Vert de forêt	2311862	2311857	2311858	2311816	2311817	2311819	2311865	2311833
Bleu de minuit	2371862	2371857	2371858	2371816	2371817	2371819	2371865	2371833
Sable	1321862	1321857	1321858	1321816	1321817	1321819	1321865	1321833
Suède brun	30002560	30002561	30002562	30002563	30002564	30002559	30002565	30002558
Vert classique	30003145	30003146	30003147	30003148	30003149	30003144	30003150	30003143

Garantie

Garantie Limitées de 3 Ans

La compagnie MHSC garantit que son poêle à bois ne présentera aucun défaut en ce qui a trait aux matériaux et à la fabrication pour une période de trois ans à partir de la date de réception, sauf pour ce qui est du catalyseur, de l'ensemble des thermostats, des poignées, des panneaux de portes en verre, du ciment et des bagues d'étanchéité qui sont garantis conformément à ce qui est décrit ci-dessous.

La compagnie MHSC s'engage à réparer ou remplacer, selon son choix, toute pièce trouvée défectueuse par suite d'une inspection faite par un détaillant agréé de la compagnie. Le client doit retourner la pièce défectueuse ou le poêle, expédition prépayée, au détaillant agréé, ou payer les frais de déplacement chez le client ou les frais de service pour des travaux de réparation faits à la maison. Le détaillant doit juger si les travaux de réparation doivent être exécutés chez le client ou à l'atelier du détaillant. Si, après inspection, il est prouvé que les dommages sont dus à un défaut de fabrication, les réparations appropriées seront autorisées sans frais pour le client pour ce qui touche les pièces et la main-d'œuvre.

Tout poêle à bois ou toute pièce de celui-ci qui sont réparés ou remplacés au cours de la période couverte par la garantie auront aussi une garantie conformément à la garantie limitée pour une période ne dépassant pas le reste de la garantie initiale ou six (6) mois, selon la première occurrence.

Garantie Limitée d'un An

Les pièces suivantes du poêle à bois sont couvertes par une garantie protégeant le client contre les défauts en ce qui a trait aux matériaux et à la fabrication pour une période d'un an à partir de la date de réception : l'ensemble des thermostats, les poignées, les panneaux de verre de porte, le ciment et les bagues d'étanchéité. N'importe lequel de ces éléments qui s'avère défectueux sera réparé ou remplacé sans frais, lorsque la pièce est retournée avec port prépayé à un détaillant agréé MHSC.

Toutes les pièces réparées ou remplacées pendant la période de garantie limitée seront couvertes conformément aux conditions de la garantie limitée initiale ou pour une durée de six (6) mois, selon la première occurrence.

Garantie Limitée sur Catalyseur

Le catalyseur est garanti pour une période de 6 ans comme suit : si le catalyseur d'origine ou un catalyseur de remplacement s'avère défectueux ou ne garde plus 70 % de ses fonctions de réduction des émissions de particules (comme il est mesuré par une procédure d'essai approuvée) dans les 24 mois de l'achat du poêle Intrepid II, le catalyseur lui-même sera remplacé sans frais.

Sur une période de 25 à 72 mois un crédit au prorata sera octroyé pour l'achat d'un catalyseur de remplacement et le coût de la main-d'œuvre pour l'installation au moment du remplacement.

Pour les poêle achetés après le 30 juin 1990, une troisième année de garantie (25 à 36 mois) pour un remplacement sans frais sera octroyée lorsque une défaillance de la chambre de combustion se produit en raison d'une dégradation thermique du support (effritement du matériau en céramique). Le client doit défrayer les frais reliés au déplacement et les frais de service pour une réparation à la maison, ou les coûts de transport pour le retour du poêle Intrepid II au détaillant agréé.

Nombre de mois depuis l'achat	Crédit pour un remplacement
0 à 24 mois	100 %
25 à 36 mois	50 %
37 à 48 mois	30 %
49 à 60 mois	20 %
61 à 72 mois	10 %

Tout catalyseur de remplacement sera garanti conformément aux termes et conditions de la garantie sur le catalyseur pour le reste du terme de la garantie initiale. L'acheteur doit fournir les renseignements suivants afin de recevoir un catalyseur de remplacement conformément aux conditions de cette garantie limitée:

1. Nom, adresse et numéro de téléphone.
2. Preuve de la date d'achat.
3. Date à laquelle s'est produite la défaillance.
4. Tout renseignement pertinent ou toute circonstance permettant de déterminer la défaillance.
5. De plus, le propriétaire doit retourner le catalyseur défectueux.

Exclusions et Limitations

1. La présente garantie est transférable ; cependant, une preuve d'achat originale est requise.
2. La présente garantie ne couvre pas un mauvais emploi du poêle Intrepid II. Un mauvais emploi inclut un emballage qui se produira si le poêle est utilisé d'une façon qui provoque l'incandescence des plaques. Un emballage peut être identifié plus tard par la présence de plaques déformées et des zones où les pigments de peinture sont brûlés. Un emballage dans les foyers en émail se reconnaît par des formations de bulles, des fissures, des écailllements et une décoloration du fini en émail vitrifié. La compagnie MHSC n'offre aucune garantie pour les surfaces en émail écaillées. Inspectez votre poêle à bois avant de l'accepter pour vous assurer que l'émail n'est pas endommagé.
3. La présente garantie ne couvre pas un mauvais emploi du poêle comme il est décrit dans le Guide du propriétaire, elle ne couvre pas non plus un poêle qui a été modifié à moins qu'une autorisation écrite n'ait été produite par un représentant de la compagnie MHSC. Cette garantie ne couvre pas les dommages au poêle Intrepid causés par un bois saturé de sodium, un bois traité de façon chimique, ou un bois qui n'a pas été recommandé dans le Guide du propriétaire.
4. Cette garantie ne couvre pas un poêle qui aurait été réparé par quelqu'un autre qu'un détaillant agréé de la compagnie MHSC.
5. Les dommages produits pendant le transport de l'unité ne sont pas couverts par la présente garantie mais sont sujets à une réclamation contre le transporteur. Communiquez votre détaillant agréé de la compagnie MHSC de qui vous avez acheté votre poêle ou la compagnie MHSC si l'achat s'est fait directement. (Ne faites pas fonctionner le poêle car cela pourrait nier la possibilité de procéder à une réclamation contre le transporteur.)
6. Les réclamations ne sont pas valides là où l'installation n'est pas conforme aux codes du bâtiment et aux codes de prévention des incendies ainsi qu'aux recommandations contenues dans le Guide du propriétaire.
7. L'air salin des régions côtières et les régions très humides peuvent s'avérer corrosifs pour le fini en émail vitrifié. Ces conditions peuvent causer la rouille de la fonte sous le fini en émail vitrifié, ce qui fait que ce fini peut s'effriter. La présente garantie ne couvre pas les dommages causés par l'air salin ou un environnement hautement humide.
8. La compagnie MHSC n'a aucune obligation d'améliorer ou de mettre à jour un modèle une fois qu'il est fabriqué.

EN AUCUN CAS, LA COMPAGNIE MHSC NE SERA RESPONSABLE POUR DES DOMMAGES CONSÉCUTIFS OU INDIRECTS. TOUTES LES GARANTIES IMPLICITES, Y COMPRIS LES GARANTIES IMPLICITES D'HABITABILITÉ ET DE COMMERCIALITÉ, SE LIMITENT À LA DURÉE DE LA GARANTIE ÉCRITE. LA PRÉSENTE GARANTIE A PRÉSÉANCE SUR TOUTES LES AUTRES GARANTIES ORALES OU ÉCRITES.

Certains États ne permettent pas l'exclusion ou les limitations des dommages consécutifs ou indirects sur la durée d'une garantie implicite ; par conséquent, les limitations ci-dessus peuvent ne pas s'appliquer pour vous. La présente garantie vous donne des droits spécifiques et vous pouvez avoir d'autres droits qui peuvent varier d'un État à l'autre ou d'une province à l'autre.

Comment Obtenir un Service

Si un défaut est noté au cours de la période couverte par la garantie, le client doit communiquer avec un détaillant agréé de la compagnie MHSC si l'achat s'est effectué directement avec les renseignements suivants :

1. Nom, adresse et numéro de téléphone de l'acheteur.
 2. Date de l'achat.
 3. Numéro de série sur l'étiquette à l'arrière du poêle.
 4. Nature du défaut ou des dommages.
 5. Tous renseignements pertinents ou toutes circonstances, p. ex. : installation, mode de fonctionnement lorsque le défaut a été noté.
- Une réclamation à titre de garantie entamera alors le processus. La compagnie MHSC se réserve le droit de refuser l'approbation finale de la réclamation à titre de garantie en attente d'une inspection visuelle du défaut par des représentants autorisés.

MHSC

2695 Meadowvale Blvd. • Mississauga, Ontario, Canada L5N 8A3
800-668-5323 • www.cfmcorp.com