

Poêle à bois **Intrepid® II**

Modèle 1990

Guide du Propriétaire Pour l'Installation et le Fonctionnement

Pour utilisation au
Canada et aux États-Unis

AVIS DE SÉCURITÉ : L'APPAREIL PEUT PRÉSENTER UN RISQUE D'INCENDIE S'IL N'EST PAS CORRECTEMENT INSTALLÉ, OPÉRÉ ET ENTRETENU. POUR RÉDUIRE LES RISQUES D'INCENDIE, SUIVEZ LES DIRECTIVES D'INSTALLATION. SI VOUS NE SUIVEZ PAS ADÉQUATEMENT LES DIRECTIVES, IL PEUT RÉsulTER DES DOMMAGES À LA PROPRIÉTÉ, DES BLESSURES CORPORELLES OU MÊME LA MORT. COMMUNIQUEZ AVEC VOS AGENTS LOCAUX DU BÂTIMENT POUR CONNAÎTRE LES RESTRICTIONS ET LES EXIGENCES EN MATIÈRE D'INSPECTION DES INSTALLATIONS DANS VOTRE RÉGION.

**NATIONAL
FIREPLACE
INSTITUTE**



CERTIFIED

www.nficertified.org

Nous recommandons que nos appareils de chauffage au bois soient installés et entretenus par des professionnels qui ont été accrédités aux É.-U. par le National Fireplace Institute® (NFI) comme étant des spécialistes du NFI en matière d'appareils de chauffage au bois, ou qui sont accrédités au Canada dans le cadre du Programme de formation technique en énergie du bois (WETT).



Ne jetez pas ce manuel. À conserver pour références ultérieures.

Bienvenue

Félicitations d'avoir choisi le modèle Intrepid II de Vermont Casting. Grâce à cet achat, votre maison sera pourvue de chaleur, de beauté et de confort. Chez MHSC, nous partageons la joie et l'appréciation que procure un foyer et nous l'exprimons dans tous nos produits (poêles en fonte et foyers).

Pendant que vous vous habituez à votre nouveau poêle, vous remarquerez que l'attrait esthétique de ce poêle en fonte n'a d'égal que sa superbe capacité à absorber et faire rayonner la chaleur.

De plus, les produits MHSC font partie des poêles à bois et des foyers les plus propres vendus sur le marché. En tant que propriétaire d'un poêle MHSC, vous encouragez fortement un monde offrant une énergie propre. Mais un brûlage sans résidu dépend du fabricant et de l'opérateur. Veuillez lire attentivement ce guide pour comprendre le fonctionnement approprié de votre poêle.

Chez MHSC, nous recherchons votre entière satisfaction en tant que client et c'est la raison pour laquelle nous avons un réseau exclusif des meilleurs détaillants de l'industrie. Choisis pour leur expertise et leur conscience professionnelle en ce qui concerne le service à la clientèle, nos détaillants sont formés en usine et connaissent à fond chaque produit Vermont Castings. N'hésitez pas à communiquer avec votre détaillant agréé MHSC pour toutes questions concernant votre poêle ou son rendement.

Nous avons fabriqué le modèle Intrepid II de Vermont Castings avec le plus grand soin. Si l'appareil est utilisé pour un usage normal avec les soins appropriés, il vous offrira beaucoup d'années de loyaux services.

Le présent guide comporte des directives importantes sur l'installation et le fonctionnement de votre poêle Vermont Castings. Vous y trouverez également de l'information utile sur les méthodes d'assemblage et d'entretien. Nous vous suggérons fortement de bien lire le guide et de le garder comme référence.

Bien à vous,

De nous tous chez MHSC

Gardez ces directives pour référence ultérieure

Table des Matières

Spécifications	3
Installation	4
Espaces libres	14
Assemblage.....	18
Fonctionnement.....	19
Gestion conceptuelle de l'aération	25
Entretien	27
Catalyseur de postcombustion	33
Liste de pièces.....	34

Proposition 65 – Avertissement: Les carburants utilisés dans les poêles à bois ou les appareils à combustion liquide, et les produits de combustion comme les carburants, contiennent des produits chimiques pouvant, selon l'État de la Californie, causer le cancer, des anomalies congénitales ainsi que d'autres dangers rattachés à la reproduction.
Code 25249.6 – Santé et sécurité de la Californie

Demandez à votre détaillant MHSC comment ces accessoires peuvent améliorer la polyvalence, l'apparence et la sécurité de votre poêle Intrepid.

0307 Écran thermique inférieur

0172 Écran thermique arrière

Écrans thermiques de connecteur de cheminée

Tuyau en émail de forte épaisseur pour aller avec la couleur du poêle

Chauffe-tablette

0098 Classique 1375 Suède Brun

1362 Sand 1376 Biscuit

1365 Vert 1377 Brun ce Châtaigne

1371 Bordeaux 1378 Ébène

1372 Bleu de Minuit 1379 Vert classique

1373 Brun ce Majolica

0136 Pare-étincelles pour cheminée à foyer ouvert

Pattes courtes

0868 Classique 1525 Suède Brun

1512 Sable 1527 Biscuit

1510 Vert 1530 Brun ce Châtaigne

1515 Bordeaux 1535 Ébène

1520 Bleue Minuit 1537 Vert classique

3258 Ensemble pour air extérieur

3248 Ensemble pour maison mobile

Spécifications

Intrepid II, Modèle 1990

Gamme de sortie de chaleur	8,260-26,740 BTU/hr ³
Sortie de chaleur maximum.....	27,000 BTU/hr ¹
Zone chauffée.....	Jusqu'à 112 m ² (1200pi ²)
Débit d'émissions EPA (g/h catalytique).....	2,1 ³
Charge.....	Avant ou supérieure
Tuyau à fumée.....	152 mm (6 po) diamètre
Conduit de fumée	152 mm (6 po) minimum
Position sortie de fumée	Réversible, supérieure ou arrière
Air principal, réglage manuel, entretien thermostatique	
Air secondaire.....	Autoréglage
Système de manutention des cendres	Cendrier amovible
Panneaux vitrés.....	céramique à température élevée
Poids.....	101 kg (223 lb)
Largeur (patte à patte).....	545 mm (21½ po)
Profondeur (patte à patte)	350 mm (13¾ po)
Hauteur à la partie supérieure de la buse:	
Avec pattes régulières ...	635 mm (25 po) sortie supérieure
.....	610 mm (24 po) sortie arrière
Avec pattes courtes en option.....	
.....	535 mm (21 po) sortie supérieure
.....	500 mm (19¾ po) sortie arrière

1. Cette valeur peut varier selon l'utilisation que l'on fait du poêle, son type et la teneur en eau du carburant utilisé, ainsi que le design, la construction et l'emplacement climatique de la maison. Les données indiquées sont en fonction d'une consommation maximale de carburant obtenue en laboratoire et en vue d'économies moyennes.
2. Ces valeurs sont basées sur un fonctionnement dans des maisons conformes au code du bâtiment dans des conditions hivernales types en Nouvelle-Angleterre. Si votre maison n'a pas été construite selon les normes (p. ex. : trop bien isolée, pas isolée, construite en sous-sol, etc.) ou si vous vivez dans une région climatique plus froide ou dans un climat tempéré, ces données peuvent ne pas s'appliquer. Étant donné qu'un grand nombre de variables affectent le rendement, consultez votre détaillant agréé Vermont Castings pour déterminer des attentes réalistes pour votre demeure.
3. Dans des conditions spécifiques utilisées pendant des essais d'émissions de l'EPA.

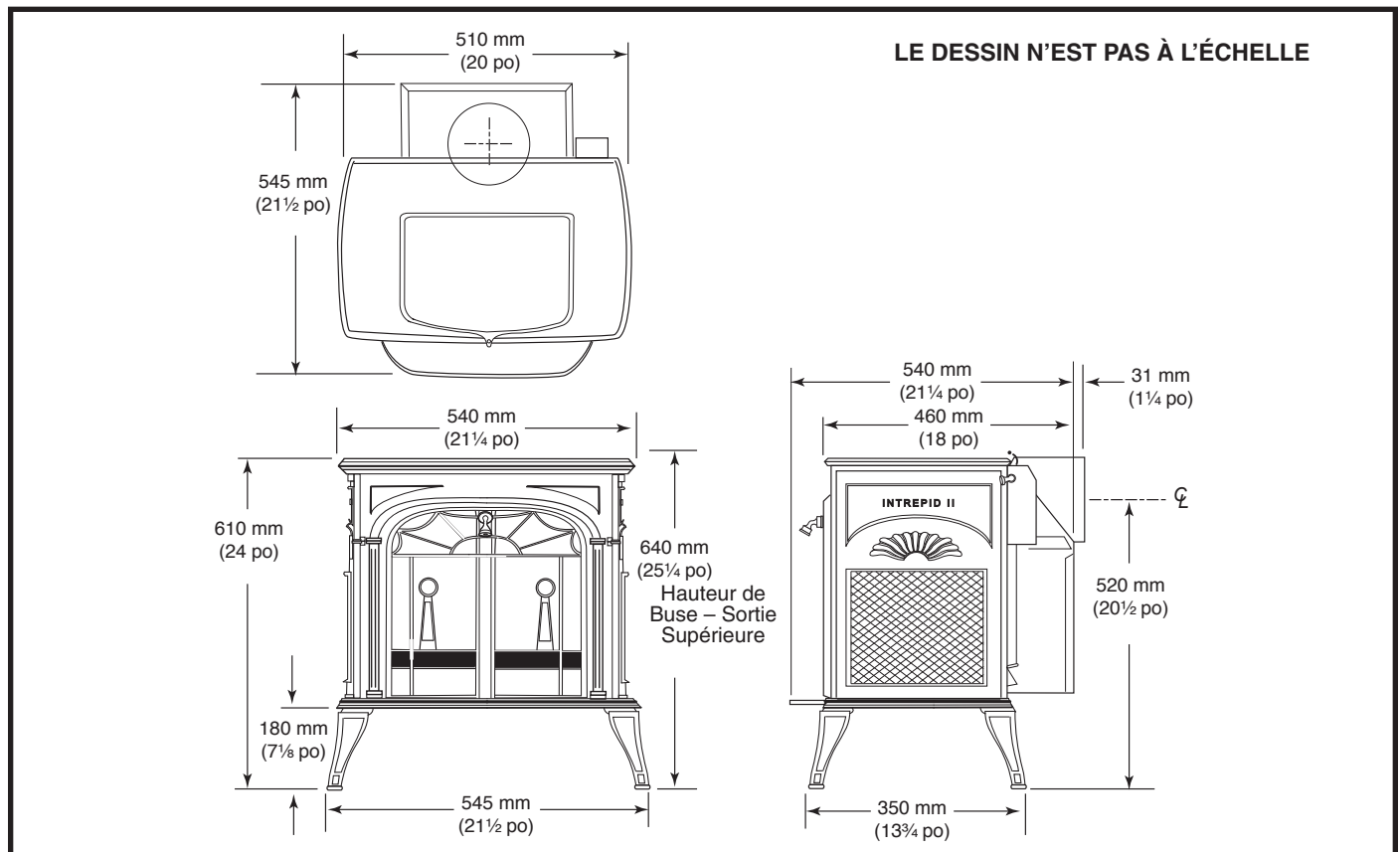

Fig. 1 Dimensions du modèle Intrepid II 1990.

Installation

AVIS DE SÉCURITÉ: SI VOTRE POÊLE N'EST PAS CORRECTEMENT INSTALLÉ IL Y A RISQUE D'INCENDIE. POUR RÉDUIRE LES RISQUES D'INCENDIE, SUIVEZ À LA LETTRE LES DIRECTIVES D'INSTALLATION. COMMUNIQUEZ AVEC VOS AGENTS LOCAUX DU BÂTIMENT OU DES AGENTS DU SERVICE DES INCENDIES POUR CONNAÎTRE LES RESTRICTIONS ET LES EXIGENCES EN MATIÈRE D'INSPECTION D'INSTALLATION EN VIGUEUR DANS VOTRE RÉGION.

Avant d'entamer l'installation, passez en revue les plans pour que:

- Votre poêle et tuyau à fumée soient assez éloignés des matières combustibles afin de respecter toutes les exigences en matière d'espace libre.
- Votre protecteur au sol est assez large et est construit de façon à respecter toutes les exigences.
- Vous avez obtenu des autorités locales tous les permis nécessaires.

Votre agent local du bâtiment est la personne qui déterminera si votre installation est sécuritaire et si elle répond aux codes locaux et provinciaux.

L'étiquette métallique fixée en permanence à l'arrière de chaque poêle Vermont Castings indique que le poêle a été testé pour assurer qu'il est conforme aux normes de la ULC et de l'Association canadienne de normalisation (CSA). Les normes du test sont ANSI/UL-1482 et ANSI/UL-737 pour les États-Unis et ULCS627 et CAN/CSA-B366.2 pour le Canada. Les renseignements relatifs à l'espace libre et à l'installation sont également imprimés sur l'étiquette. Lorsque le poêle a été installé conformément aux renseignements se trouvant sur l'étiquette et dans le présent guide, les autorités locales acceptent dans la plupart des cas l'étiquette comme étant la preuve que l'installation respecte les codes et qu'elle peut être approuvée.

Cependant, les codes varient dans différentes régions. Avant de débiter l'installation, passez en revue vos plans avec un agent local du bâtiment. Votre détaillant local peut offrir toute information supplémentaire nécessaire.

Pour tous problèmes reliés à l'installation et qui n'ont pas été résolus, reportez-vous au Code d'installation pour équipements et appareils à carburants solides (CSA CAN-B365). Ces normes sont à la base de beaucoup de codes nationaux. Ils sont reconnus à l'échelle nationale et sont acceptés par la plupart des autorités locales. Votre détaillant local ou votre agent

au code du bâtiment peuvent avoir une copie de ces règles.

IMPORTANT: UNE SITUATION DANGEREUSE PEUT SE PRODUIRE SI VOUS NE SUIVEZ PAS CES DIRECTIVES D'INSTALLATION, CE QUI INCLUT UN INCENDIE DANS LA MAISON OU DANS LA CHEMINÉE. SUIVEZ TOUTES LES DIRECTIVES À LA LETTRE ET N'ACCEPTER AUCUN COMPROMIS DE FORTUNE QUI RISQUERAIT DE METTRE EN DANGER VOTRE PROPRIÉTÉ OU VOTRE SÉCURITÉ PERSONNELLE.

Air Extérieur

Dans certaines maisons modernes et super-isolées, il n'y a pas assez d'air pour permettre la combustion en raison d'une infiltration d'air insuffisante dans la bâtisse. Cet air entre dans la maison par des fissures non calfeutrées et des ouvertures. Des ventilateurs de tirage dans la cuisine ou la salle de bains peuvent compétitionner avec le poêle pour l'air disponible et causer un problème.

Lorsqu'une mauvaise aération est causée par un faible taux d'infiltration, l'ouverture d'une fenêtre au rez-de-chaussée du côté de la maison exposé au vent et à proximité du poêle, peut en général corriger le problème.

Une autre solution est d'installer un système d'alimentation en air extérieur au poêle ou à la pièce. Dans certaines régions, l'acheminement de l'air pour la combustion de l'extérieur de la maison directement à l'entrée d'air du poêle est obligatoire pour les nouvelles constructions.

L'alimentation de l'air extérieur n'est pas touchée par les variations de pression dans la maison, et il en résulte souvent un meilleur rendement du poêle. Un nécessaire d'adaptateurs d'air extérieur pour le modèle Intrepid II est disponible par l'entremise de votre détaillant local Vermont Castings.

Type de Cheminée à Utiliser

Votre poêle Intrepid II se branche à une cheminée de maçonnerie approuvée par le code du bâtiment avec une chemise, à une cheminée de maçonnerie regarnies qui respecte les codes locaux, ou à une cheminée métallique préfabriquée qui répond aux exigences des cheminées de type HT contenues dans la Norme pour cheminées, fabriquées en usine, type résidentiel et appareil de chauffage, UL 103, ou la norme ULC S-629 – Température élevée (650°C) pour le Canada. Peu importe le type utilisé, la cheminée et le tuyau à fumée doivent être en bon état et toujours propres. La Figure 2 montre les deux types de cheminée.

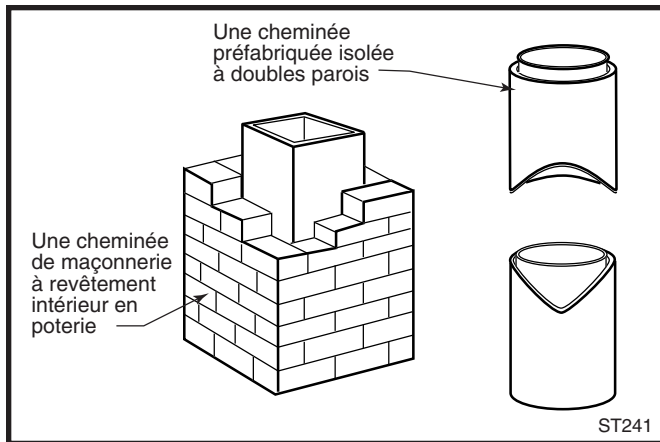

Fig. 2 Types standard de cheminées.

Si vous utilisez une cheminée de maçonnerie faisant partie de la maison, elle doit être inspectée pour s'assurer qu'elle est sécuritaire avant d'installer le poêle. Un ramoneur professionnel, un inspecteur des bâtiments ou un agent du service d'incendie sera en mesure de faire l'inspection de la cheminée ou de vous référer à quelqu'un qui le pourra.

La cheminée se doit d'être allongée d'au moins 914mm (3pi) au-dessus du point le plus élevé où elle passe par un toit, et au moins 610mm (2pi) plus haut qu'une partie de l'édifice à moins de 3m (10pi). (Fig. 3)

Pour assurer une aération appropriée et un bon rendement, une cheminée qui reçoit un poêle Intrepid II doit dépasser d'au moins 5m (16pi) au-dessus de la buse du poêle.

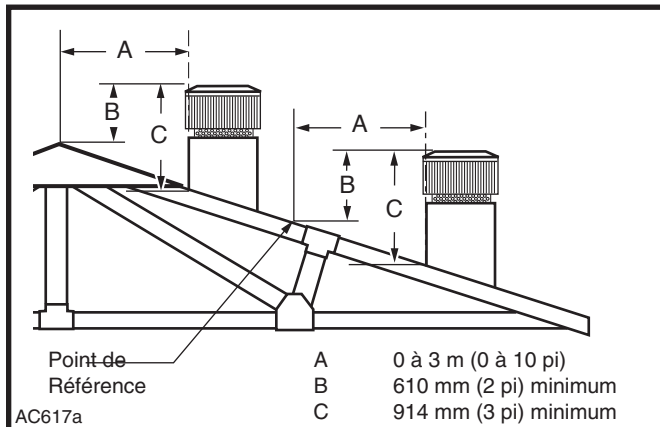

Fig. 3 La règle des 2-3-10.

Cheminées de Maçonnerie

Une inspection de la cheminée doit confirmer que celle-ci a un revêtement. N'utilisez pas une cheminée qui ne comporte pas de revêtement. La cheminée ne doit pas présenter de fissures, de bavures de mortier ou d'autres signes de détérioration ou d'obstruction. Réparez tous défauts avant d'utiliser la cheminée avec votre poêle.

Calfeutrez toutes ouvertures non utilisées que vous trouvez dans une cheminée de maçonnerie avec de la maçonnerie pour donner plus d'épaisseur à la paroi de la cheminée, et réparez les joints de la cheminée. Les ouvertures calfeutrées avec des moules ou du papier peint présentent des risques; calfeutrez-les avec du mortier ou du ciment réfractaire. Dans l'éventualité d'un incendie causé par la cheminée, les flammes et la fumée peuvent s'échapper de ces gaines non utilisées. Il faut nettoyer à fond la cheminée avant de l'utiliser.

Une cheminée de maçonnerie nouvellement construite doit être conforme aux normes du code du bâtiment local ou, en l'absence d'un tel code, elle doit être conforme à un code national reconnu. Les cheminées de maçonnerie doivent être pourvues d'un revêtement en maçonnerie autorisé ou de tuiles réfractaires manufacturées, avoir un tuyau en acier inoxydable ou un revêtement « coulé ». Assurez-vous que la porte de ramonage est hermétiquement scellée.

Cheminées Préfabriquées

Une cheminée métallique préfabriquée doit être testée et son utilisation doit être approuvée pour les appareils à carburants solides conformément à la norme canadienne ULC S-629 – Haute température (650°C).

NE PAS BRANCHER CET APPAREIL À UN CONDUIT DE FUMÉE DESSERVANT UN AUTRE APPAREIL.

Taille de la Cheminée

Le poêle Intrepid II a été conçu pour permettre un tirage d'air dans une cheminée de maçonnerie avec un conduit de fumée ayant une taille maximale de 200 x 200mm (8po x 8po), et dans un conduit de fumée rond de 150mm (6po).

Il est possible que le poêle Intrepid II ne puisse être aéré dans des cheminées plus larges sans un revêtement qui permet de réduire la taille effective jusqu'à 150mm (6po) de diamètre. Il faut regarnir les conduits de plus larges cheminées pour assurer un rendement adéquat de votre poêle.

Les accessoires nécessaires au branchement entre des revêtements de cheminée en acier inoxydable et votre Intrepid II sont disponibles par l'entremise de votre détaillant local.

Directives Relatives au Connecteur de Cheminée

Le connecteur de cheminée est le tuyau à paroi double ou simple qui relie le poêle à la cheminée. La cheminée est une structure de maçonnerie ou préfabriquée qui incorpore le conduit de fumée. Les connecteurs de cheminée ne servent qu'à relier le poêle à la cheminée.

Les connecteurs de cheminée à paroi double doivent être testés et leur utilisation doit être approuvée pour les appareils à carburants solides. Les connecteurs de cheminée à paroi simple doivent être une tôle à calibre 24 ou supérieur, et ils doivent posséder un diamètre de 152 mm (6po). N'utilisez pas de connecteur galvanisé; il ne peut supporter les températures élevées qui peuvent être atteintes en raison de la fumée et des gaz, et il peut libérer de la fumée toxique sous chaleur intense.

Si cela est possible, ne faites pas passer le connecteur de cheminée par un plafond ou un mur combustible. Si vous ne pouvez éviter de passer par un mur combustible, reportez-vous à la section sur les passe-plats. Ne faites pas passer le connecteur de cheminée par un grenier, un placard ou un vide de construction. Tout le connecteur doit être exposé et accessible pour l'inspection et un nettoyage.

Dans les sections horizontales du connecteur de cheminée à paroi simple sans écrans protecteurs, gardez un espace libre d'au moins 660 mm (26 po) du plafond. Pour obtenir de l'information sur les espaces libres restreints à l'aide de protecteur sur le connecteur de cheminée à paroi simple ou à l'aide de connecteurs à double paroi, reportez-vous au tableau de la Page 10.

Gardez la section horizontale du connecteur de cheminée le plus court possible et direct, avec pas plus de deux tours de 90°. Penchez les passages horizontaux de connecteur vers le haut à 20mm par mètre (1/4 po par pied) du poêle, vers la cheminée. La longueur maximale recommandée d'un passage horizontal est de 1 mètre (3 pi). La longueur recommandée maximale totale pour le connecteur de cheminée est de 2.5 m (8 pi).

Dans les installations avec toit cathédrale, allongez la cheminée préfabriquée vers le bas à moins de 2.5 m (8 pi) du poêle.

AVIS DE SÉCURITÉ: PORTEZ TOUJOURS DES GANTS DE PROTECTION ET DES LUNETTES DE SÉCURITÉ LORSQUE VOUS PERCEZ, COUPEZ OU RACCORDEZ DES SECTIONS DU CONNECTEUR DE CHEMINÉE.

Connecteur de Cheminée à Doubles Parois

La fiche descriptive du poêle Intrepid II pour le Canada et les États-Unis comprend l'utilisation de connecteurs de cheminée à doubles parois qui ont été testés et inscrits pour être utilisés avec des appareils à carburants solides par un laboratoire reconnu.

L'information sur l'assemblage et l'installation d'un connecteur à doubles parois est fournie par le fabricant du tuyau à doubles parois. Suivez à la lettre les directives du fabricant pour assembler le connecteur et fixez-le au poêle et à la cheminée. L'utilisation de

connecteurs et de cheminées provenant du même fabricant assurent un assemblage et une installation directs.

NOTE: Pour les installations utilisant des connecteurs à doubles parois, un espace minimum doit être conforme aux espaces libres inscrits dans le tableau de la Page 14.

Connecteur de Cheminée à Paroi Simple

- En commençant par la buse du poêle, assemblez le connecteur de cheminée. Insérez le premier bord rabattu dans la buse, et gardez chaque bord rabattu en direction du poêle. En vous servant des trous dans la buse comme guides, percez des trous de 3 mm (1/8 po) au bas de la première section du connecteur de cheminée et fixez-la à la buse avec trois vis à tôle.
- Fixez chaque joint entre les sections du connecteur de cheminée, y compris les joints télescopiques, avec au moins trois vis à tôle. Les avant-trous dans la partie supérieure de chaque section de connecteur de cheminée servent de guides lorsque vous percez des trous de 3 mm (1/8 po) au bas de la section suivante.
- Fixez le connecteur de cheminée à la cheminée. Les directives à suivre pour diverses installations suivent.
- Assurez-vous que le poêle et le connecteur de cheminée sont à distances appropriées des matériaux combustibles à proximité.

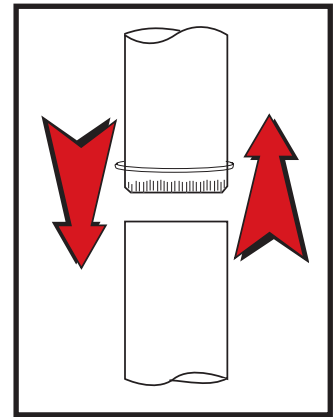

Fig. 4 Le bord rabattu du connecteur pointe vers le poêle.

NOTE: Des tuyaux coulissants et des manchons spéciaux qui forment des joints télescopiques entre les sections du connecteur de cheminée sont disponibles pour permettre de simplifier les installations. Grâce à eux il n'est plus nécessaire de couper des sections de connecteur individuelles. Consultez votre détaillant local pour toutes questions relatives à ces pièces spéciales.

Fixation du Connecteur à Paroi Simple à la Cheminée Préfabriquée

Pour les cheminées préfabriquées, suivez à la lettre les directives d'installation données par le fabricant de la cheminée lorsque vous en installez une. Le fabricant du produit fournit des accessoires pour supporter la cheminée, que ce soit du toit de la maison, au plafond de la pièce où le poêle est installé, ou du mur extérieur.

Des adaptateurs spéciaux sont en vente chez votre détaillant local pour vous permettre d'effectuer le raccordement entre la cheminée préfabriquée et le connecteur de cheminée. La partie supérieure de ces adaptateurs se fixe directement à la cheminée ou au support de plafond, alors que la partie inférieure de l'adaptateur est vissée au connecteur de cheminée.

Ces adaptateurs sont conçus pour que l'extrémité supérieure s'ajuste à l'extérieur de la paroi intérieure de la cheminée, et que l'extrémité inférieure s'ajuste à la première section du connecteur de cheminée. Lors d'une telle installation, la suie ou la créosote qui tombe des parois intérieures de la cheminée resteront dans le connecteur de cheminée.

Fixation du Connecteur à Paroi Simple à la Cheminée de Maçonnerie

Pour les cheminées de maçonnerie, les cheminées autonomes et avec foyer peuvent servir pour l'installation de votre poêle Intrepid II.

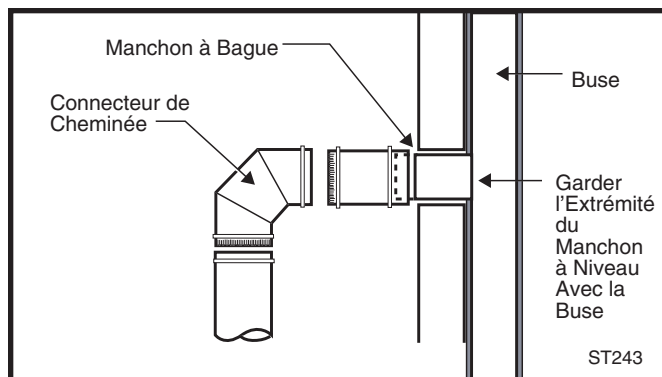

Fig. 5 Le manchon, fait de céramique ou de métal, doit être cimenté solidement en place.

Installations Pour Cheminée Autonome

Si le connecteur de cheminée doit passer par un mur de combustion pour atteindre la cheminée, suivez les recommandations contenues dans la section Passe-plats qui suit.

L'ouverture par le mur de la cheminée au carneau (la brèche) doit être alignée avec un cylindre en céramique ou métallique, appelé un « manchon », qui est fermement cimenté en place. L'ajustement doit

être serré et le joint entre le manchon et le mur de la cheminée doit être cimenté. (Fig. 6)

Une pièce spéciale appelée « manchon à bague », légèrement plus petite en diamètre qu'un connecteur standard et que la plupart des manchons, facilitera la dépose du système de connecteur pour l'inspection et le nettoyage. Les manchons à bague sont disponibles chez votre détaillant local. (Fig. 5)

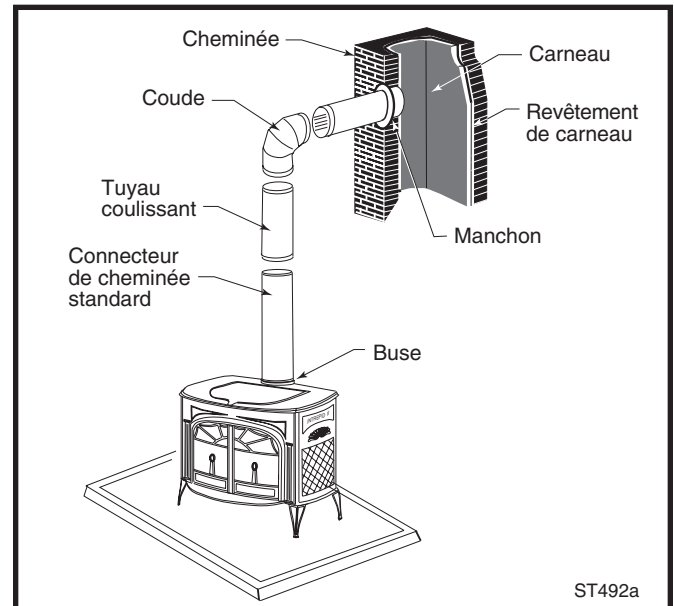

Fig. 6 Connexion de cheminée dans une installation autonome.

Pour installer un manchon à bague, faites-le glisser dans la brèche jusqu'à ce qu'il soit à niveau avec la paroi intérieure du carneau. Ne l'allongez pas jusque dans la section du carneau, sans quoi il risque d'interférer avec l'aération.

Le manchon à bague doit faire une saillie de 25 à 51 mm (1 à 2 po) dans la pièce. Utilisez du ciment à calorifère et un joint d'étanchéité mince pour calfeutrer le manchon dans le manchon. Fixez le connecteur de cheminée sur l'extrémité extérieure du manchon avec des vis à tôle.

Sans un manchon, un connecteur de cheminée d'une longueur adéquate peut s'allonger par la brèche pour se retrouver dans la face intérieure du revêtement de carneau, et cimenté solidement pour qu'il reste en place. D'autres morceaux de connecteur sont alors retenus avec des vis à tôle.

Installations de la Cheminée du Foyer – Au-Dessus d'un Foyer

Le poêle Intrepid II peut aussi être branché à une cheminée au-dessus d'une ouverture d'un foyer. Dans de telles installations, le poêle est placé sur la sole, à l'avant du foyer et le connecteur de cheminée sort de

la partie supérieure du poêle et prend un angle de 90 degrés dans la cheminée. (Fig. 7)

Le revêtement de cheminée devrait s'étendre jusqu'au point où le connecteur de cheminée entre dans la cheminée.

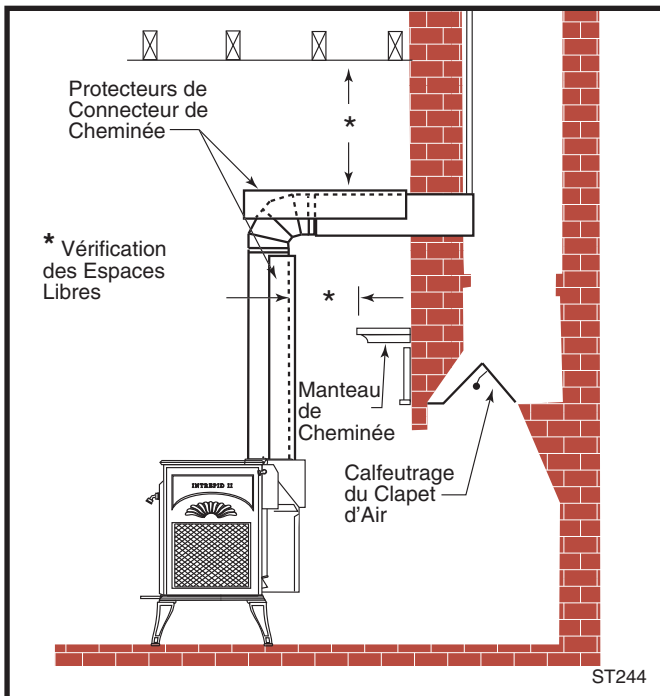

Fig. 7 Le connecteur de cheminée entre dans la cheminée au-dessus du foyer.

Si le connecteur de cheminée de votre installation entre par la cheminée au-dessus du foyer, suivez toutes les directives mentionnées ci-dessus pour les installations autonomes. De plus, accordez une attention spéciale aux points suivants:

- Vérifiez l'espace libre entre le poêle et le connecteur de cheminée, et tout revêtement combustible ou le manteau de la cheminée. Utilisez les combinaisons nécessaires de manteau de cheminée, revêtement et écrans thermiques de connecteur pour obtenir l'espace requis.
- Vérifiez l'espace libre entre le connecteur de cheminée et le plafond. Si vous n'avez utilisé aucun écran thermique, l'espace devrait être d'au moins 660 mm (26 po). Pour trouver jusqu'à quel point cet espace peut être réduit avec les écrans thermiques, reportez-vous au tableau de la Page 14.
- Le clapet d'air de foyer doit être étanche pour empêcher que l'air ambiant ne s'échappe par le carneau. Cependant, il doit être possible d'ouvrir de nouveau le clapet d'air pour inspecter ou nettoyer le foyer.

Installation de la Cheminée de Foyer à Partir du Foyer

Si la hauteur de votre foyer est d'au moins 635 mm (25 po), vous pouvez installer un poêle Intrepid II avec des pattes standard par l'ouverture du foyer au moyen d'un nécessaire de « connexion positive » que vous pouvez vous procurer chez votre détaillant local. Ces nécessaires de connexion positive assurent un ajustement serré entre la buse du poêle et le carneau de la cheminée. (Fig. 8) L'installation d'un foyer, qu'il soit connecté à un carneau supérieur ou par l'ouverture du foyer, exige un espace libre spécial pour le revêtement adjacent et le manteau de cheminée. Vous trouverez les exigences relatives aux espaces libres pour le modèle Intrepid à la Page 14.

Les exigences en matière de protection de plancher s'appliquent aussi aux installations de foyers. L'information sur la protection de plancher se trouve à la Page 9.

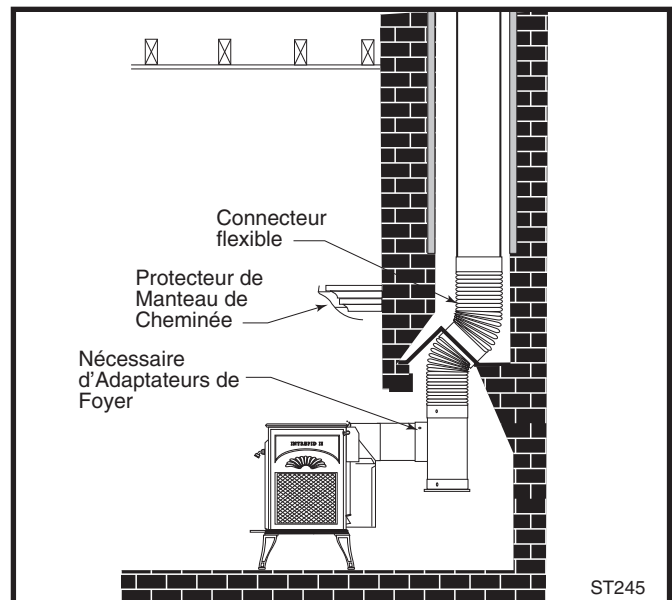

Fig. 8 Le connecteur de cheminée entre par l'ouverture du foyer.

Passes-Plats

Lorsque la situation le permet, concevez votre installation de façon à ce que le connecteur ne passe pas par une paroi combustible. Si vous prenez en considération d'utiliser un passe-plats dans votre installation, consultez d'abord un inspecteur des bâtiments avant d'entamer les travaux. Communiquez également avec le fabricant des connecteurs de cheminée pour connaître toutes les exigences particulières requises.

Des accessoires sont disponibles pour l'utilisation comme passe-plats. Si vous utilisez un de ces accessoires, assurez-vous qu'il a été testé et listé pour être utilisé comme passe-plats.

Aux États-Unis, la National Fire Protection Association (NFPA) a établi des lignes directrices pour le passage de connecteurs de cheminée par des murs de combustion. Beaucoup d'inspecteurs en code du bâtiment suivent ces lignes directrices lorsqu'ils doivent approuver des installations.

La Figure 9 montre une méthode recommandée par la NFPA. Tout le matériau combustible dans le mur est coupé à partir d'un connecteur à paroi simple pour fournir l'espace libre requis de 305 mm (12 po). Tout matériau utilisé pour fermer l'ouverture se doit d'être non combustible.

Trois autres méthodes sont aussi recommandées par la NFPA:

- L'utilisation d'une section de la cheminée à double paroi avec un espace libre de 230mm (9po) pour la combustion.
- La mise en place d'une section du connecteur de cheminée dans un manchon aéré, qui à son tour est séparé des combustibles par un matériau isolant en fibre de verre de 152 mm (6 po).
- La mise en place d'une section du connecteur de cheminée dans une section de 230mm (9po) de diamètre, de la cheminée fabriquée en usine et isolée, avec 51 mm (2 po) d'espace d'aération entre la section de cheminée et les combustibles.

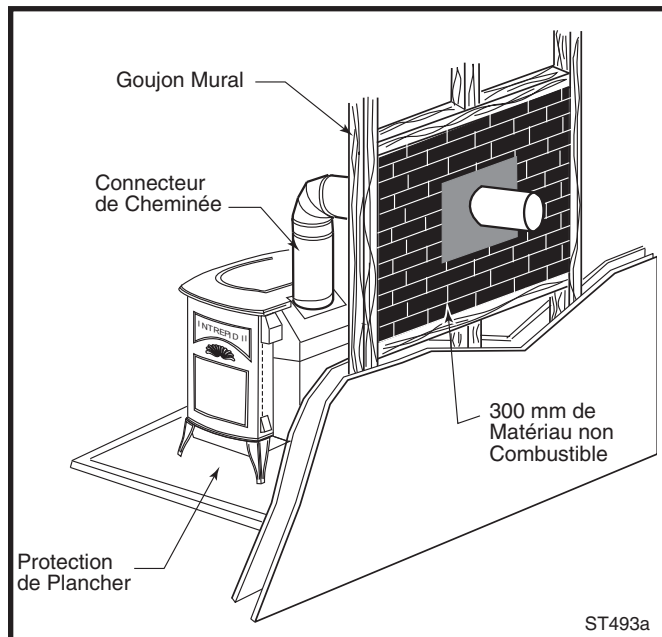

Fig. 9 Un passe-plats de mur approuvé pour les États-Unis.

Au Canada, l'Association canadienne de normalisation a établi des lignes directrices pour l'installation. L'illustration suivante montre un méthode, par laquelle tout le matériau combustible dans le mur est coupé afin de laisser l'espace libre de 460 mm (18 po) pour le connecteur. L'espace qui en résulte doit rester vide. Il est possible d'utiliser un couvre-tôle encastré d'un côté seulement. Si vous devez utiliser des couvre-tôles des deux côtés, chaque couvre-tôle doit être fixé sur des entretoises non combustibles à au moins 25 mm (1 po) du mur.

Votre détaillant local ou un inspecteur local des bâtiments peut vous donner de plus amples renseignements sur d'autres méthodes approuvées pour passer un connecteur de cheminée par un mur combustible dans votre région. Au Canada, ce type d'installation doit être conforme à la norme du Code d'installation pour équipements et appareils à carburants solides, CAN/CSA-B365.

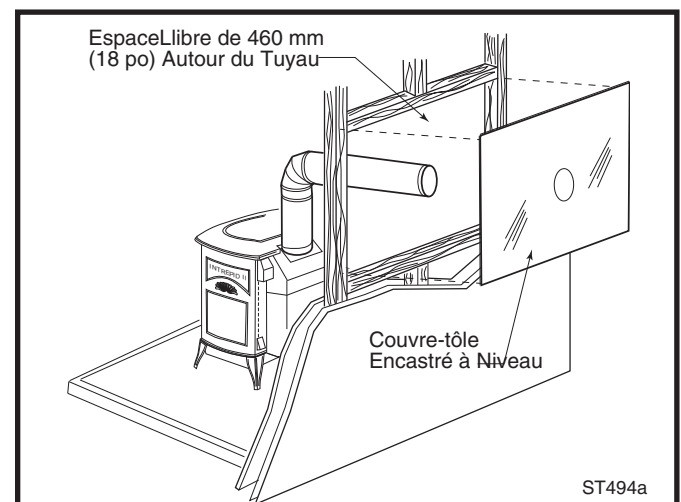

Fig. 10 Un passe-plats de mur approuvé pour le Canada.

NOTE: Ne tirez pas l'air de votre poêle Intrepid II dans un foyer fabriqué en usine (zéro espace libre). Ces dispositifs et leurs cheminées sont spécialement conçus comme une unité devant servir de foyers. Il peut s'avérer dangereux de les adapter à tout autre usage.

NE PAS BRANCHER UN INTERPID II À UN SYSTÈME OU À UN CONDUIT DE DISTRIBUTION D'AIR.

Protection de Plancher

Une forte quantité de chaleur provient de la plaque inférieure du poêle Intrepid II, et le plancher, situé sous celui-ci a besoin de deux types de protection spéciale.

Une protection contre la chaleur est fournie par l'écran thermique inférieure pièce no 0307.

Une protection contre les étincelles et les tisons est fournie par un protecteur de plancher pouvant être de matériau non combustible.

Pour une sole neuve, nous recommandons un protecteur de plancher non combustible comme un plancher minéral sans amiante de 6 mm (1/4 po) ou son équivalent, ou une tôle à calibrage 24. S'il y a un tapis, il doit être enlevé avant l'installation du protecteur de plancher. Vous pouvez recouvrir le protecteur de plancher avec un matériau décoratif non combustible. Si vous utilisez de la brique, de la tuile ou de la pierre, il faut lier avec du mortier les pièces individuelles pour que les étincelles ne passent pas.

La plupart des installations nécessitent que l'écran protecteur soit fixé. Le poêle peut être placé sur une surface entièrement non combustible, comme un béton non peint ou sur la terre sans un écran thermique.

Même lorsque l'écran thermique inférieur est installé, il vous faut aussi utiliser un protecteur de plancher.

Aux États-Unis, le protecteur de plancher requis sous le poêle doit s'étendre d'au moins 16po de l'avant du poêle, non pas du cendrier (E, Fig. 11), et d'au moins 6po des côtés et de l'arrière (D, Fig. 11).

Pour répondre aux exigences Américaines, un protecteur de plancher doit avoir au moins 34po de largeur par 40 o de profondeur.

Au Canada, le protecteur de plancher requis sous le poêle doit s'étendre de 460 mm (18 po) à l'avant (E, Fig. 11), et de 200mm (8po) des côtés et de l'arrière. (D, Fig. 11)

Pour répondre aux exigences canadiennes, un protecteur de plancher doit avoir au moins 1095 mm (43 po) de largeur et 1220 mm (48 po).

Le protecteur de plancher doit aussi s'étendre sous le connecteur de cheminée et de 2 pouces de chaque côté. (C, Fig. 11) Pour un connecteur de 150 mm (6 po) utilisé avec le poêle Intrepid II, le protecteur doit avoir un minimum de 254 mm (10 po) de largeur, être centré sous le connecteur.

Protection de Plancher Pour Installation de Foyer

Ne présumez pas que votre sole de foyer soit entièrement non combustible.

Beaucoup de soles de foyer ne respectent pas les exigences relatives à une « non combustion complète » étant donné que la brique ou le béton à l'avant de l'ouverture du foyer sont supportés par une charpenterie lourde comme le montre la Figure 12. Étant donné que la chaleur passe par la brique ou le béton, elle peut passer par le bois. Il en résulte que de telles soles de foyer peuvent causer un risque d'incendie et elles sont considérées comme un plancher combustible.

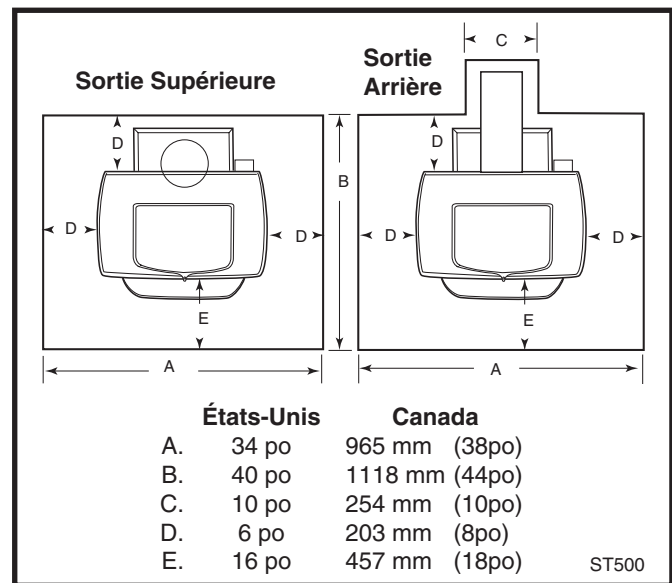

Fig. 11 Dimensions requises pour un protecteur de plancher.

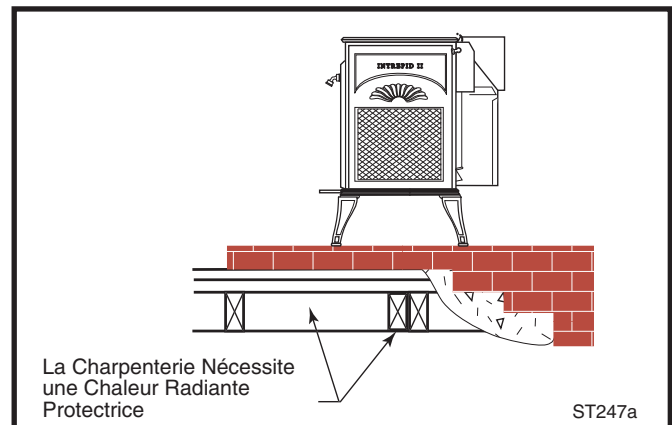

Fig. 12 Le bois de support sous la sole du foyer est considéré comme étant combustible.

Rappelez-vous que beaucoup de soles s'étendent moins que l'espace libre requis de l'avant de la sole lors de l'installation. Dans de tels cas, il faut qu'il y ait une protection suffisante du plancher comme il est décrit ci-dessus à l'avant de la sole pour répondre à l'exigence minimale en matière de protection de plancher de l'avant du poêle: 460 mm (18 po) au Canada. Les soles de foyer doivent aussi offrir la protection nécessaire de 203 mm (8 po) de chaque côté.

Des pattes en option courtes de 75mm (3po) peuvent servir uniquement sur de telles soles qui respectent la largeur et profondeur requises, tel qu'il a été indiqué à la section « Protection de plancher ».

Les carpettes ne répondent pas aux exigences de protection de plancher.

L'installation d'un foyer doit aussi respecter certains espaces libres par rapport aux murs latéraux, au revêtement décoratif et au manteau de cheminée du foyer. Reportez-vous à l'information sur les protecteurs de foyer et de manteau de cheminée dans la présente section.

Garder le Poêle et le Connecteur à une Distance Sécuritaire des Matériaux Avoisinants

Un poêle et son connecteur de cheminée émettent des radiations de chaleur dans toutes les directions lorsqu'ils sont en marche, et une surchauffe importante des matériaux combustibles à proximité peut se produire s'ils sont trop près de la source de chaleur. Une installation sécuritaire implique un espace libre adéquat entre le poêle chaud et son connecteur et les combustibles à proximité.

L'espace libre est la distance entre votre poêle (mesurée du rebord arrière de la plaque supérieure du poêle) ou le connecteur de cheminée et les murs, les planchers et le plafond à proximité et toutes autres surfaces combustibles fixes. Des exigences spéciales en matière d'espace libre ont été établies pour le poêle après une recherche approfondie et des essais de conformité aux normes de la UL et de la ULC. Il faut respecter rigoureusement ces exigences.

De plus, le mobilier et les autres matériaux combustibles doivent être aussi éloignés du poêle. En général, vous devez respecter une distance de 1220 mm (48 po) entre le poêle et les éléments combustibles mobiles comme des vêtements qui sèchent, des meubles, des journaux, du bois de chauffage, etc. En gardant ces espaces libres vides, vous vous assurez que les surfaces et les objets avoisinants ne surchauffent pas.

Diminution des Espaces Libres

Les espaces libres pour le poêle peuvent être réduits en se servant d'écrans thermiques que l'on fixe au poêle. Il est possible de réduire les espaces libres en se servant d'écrans thermiques sur un connecteur à paroi simple, ou en se servant d'un connecteur à double paroi. Les espaces libres peuvent aussi être réduits lorsque des protecteurs muraux sont utilisés. Tous les protecteurs utilisés pour réduire les espaces libres doivent avoir été testés et approuvés par un laboratoire d'essai autorisé et avoir été approuvés par un organisme local de réglementation.

Les exigences en matière d'espace libre sont établies pour beaucoup de types d'installations. En général, un plus grand espace libre est requis lorsque vous placez un poêle et son connecteur sans écran thermique près d'un mur dépourvu d'écran thermique.

Par exemple, lorsque le poêle Intrepid II est installé en parallèle par rapport au mur arrière et qu'aucun protecteur n'est utilisé, il doit être à au moins 760 mm (30 po) du mur derrière lui et à au moins 610 mm (24 po) des murs de chaque côté.

Si le poêle Intrepid II est posé dans un angle et qu'aucun protecteur n'est utilisé, les coins du poêle doivent avoir une distance d'au moins 510 mm (20 po) des murs à proximité.

Un espace libre moindre est requis lorsque le poêle et son connecteur, ainsi que le mur, sont pourvus d'écrans thermiques.

Lorsque des écrans thermiques sont fixés au poêle ou au connecteur de cheminée, ils sont fixés à une distance de 25 à 51 mm (1 à 2 po) du poêle ou de la surface du connecteur sur des entretoises non combustibles. L'air qui circule entre le poêle (ou le connecteur de cheminée) et les écrans à proximité éloigne la chaleur. Ne bloquez pas le débit d'air en remplissant cet espace vide de matériau isolant.

La surface brillante de l'écran faisant face à la source de chaleur doit rester non peinte pour permettre à l'écran de retourner la chaleur vers le poêle ou le connecteur et de l'éloigner du mur.

Les écrans thermiques ne sont jamais utilisés sur des connecteurs à double paroi.

Les espaces libres ne peuvent être réduits que par des moyens approuvés par un organisme de réglementation et conformément à la liste des espaces libres donnée dans le présent guide.

NOTE: IL N'EST PAS PERMIS AU CANADA D'INSTALLER UNE ALCÔVE.

Écrans Thermiques de Poêle

L'utilisation de l'écran thermique arrière pour le modèle Intrepid II est une façon de réduire l'espace libre que présente le mur arrière. Il est possible d'installer l'écran thermique arrière sur des poêles à sorties arrière ou supérieure. Cependant, étant donné que le connecteur de cheminée dégage aussi de la chaleur vers le mur de l'installation à sortie supérieure, il faut utiliser un connecteur à paroi simple avec des écrans thermiques de connecteur, ou un connecteur de cheminée à double paroi approuvé lorsque l'écran thermique arrière est utilisé sur des poêles à sortie supérieure.

Les réductions d'espace libre avec écran thermique arrière ne s'appliquent qu'au mur à l'arrière dans des installations parallèles. Il est impossible de réduire l'exigence en matière d'espace libre latéral et l'exigence relative à l'installation en coin.

Protecteurs Muraux

Les espaces libres peuvent être réduits en utilisant un protecteur mural fait de tôle de calibre 24 ou plus, ou d'un autre matériau non combustible comme un panneau isolant ou des briques « étalées du côté plat » de 13mm (1/2po) avec des côtés mesurant 90mm (3½po). La Figure 13 montre un tel protecteur mural.

Les protecteurs doivent être espacés de la surface combustible de 25 mm (1 po) sur des entretoises non combustibles. Les entretoises ne doivent pas être directement placées derrière le poêle ou le connecteur de cheminée.

L'air doit pouvoir circuler entre le mur et le protecteur. Au moins 50 pour cent de la partie inférieure de 25 mm (1 po) du protecteur devrait être ouverte et le protecteur doit être ouvert par la partie supérieure. (Fig. 13)

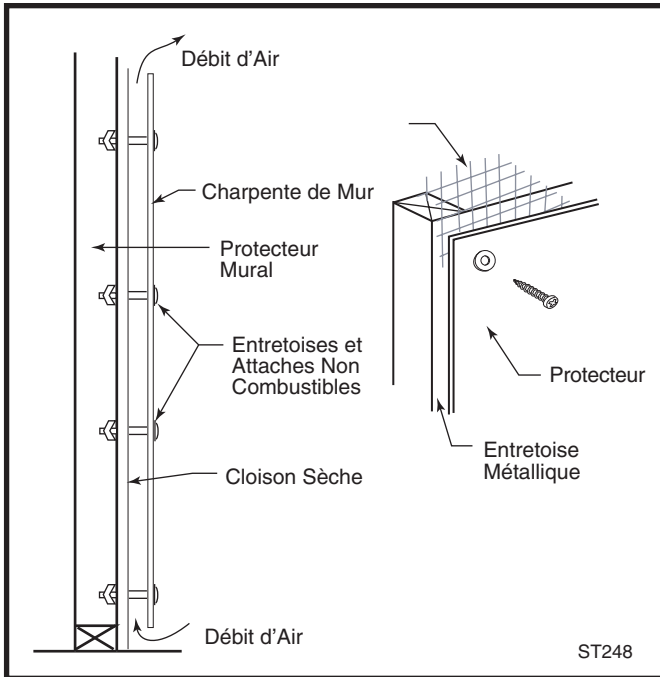

Fig. 13 Construction avec protecteur mural approuvé.

Le protecteur mural pour le poêle doit s'étendre de 254 mm (10 po) au-dessus de la partie supérieure du poêle, ou à une hauteur de 890 mm (35 po). Le protecteur mural pour le connecteur de cheminée doit avoir une largeur de 710 mm (28 po), être centré derrière le connecteur; pour des installations qui utilisent une cheminée préfabriquée à passer par le plafond, le protecteur de connecteur de cheminée utilisé avec un connecteur à paroi simple doit arrêter 25 mm (1 po) sous le plafond.

Réductions d'Espace Libre de Connecteur de Cheminée

Les espaces libres de connecteur de cheminée peuvent être réduits en se servant d'un connecteur à double paroi. Une de ces méthodes devrait être utilisée chaque fois que l'écran thermique arrière est utilisé dans les installations à sortie supérieure, ou dans n'importe quelle autre situation lorsqu'il est nécessaire de protéger de la chaleur du connecteur de cheminée les combustibles qui sont à proximité. Le plafond au-dessus des passages horizontaux du connecteur de cheminée se doivent aussi d'être protégés si l'espace

libre est inadéquat. Reportez-vous aux tableaux donnant les espaces libres.

Dans une installation avec sortie supérieure dans laquelle le connecteur à paroi simple s'étend au plafond et se branche à une cheminée métallique isolée préfabriquée, l'écran du connecteur doit s'étendre à moins d'un pouce du plafond. Un écran thermique de plafond doit être installé. Il doit avoir un diamètre de 560 mm (22 po) et, comme il a été indiqué ci-dessus, et il doit s'étendre de 25 mm (1 po) sous le plafond. L'écran thermique doit être fabriqué en tôle de calibre 24 ou plus et il doit être centré sur la cheminée et doit rencontrer tout protecteur mural qui fait aussi partie de l'installation.

Il vous faut utiliser les espaces libres testés et indiqués dans le présent guide pour un connecteur à paroi double.

Protecteurs de Boiserie de Foyer et de Manteau de Cheminée

L'installation d'un foyer nécessite un espace libre spécial entre le côté du poêle et les murs de droite et de gauche, entre le côté du poêle et la boiserie décorative latérale sur la face du foyer, et entre la partie supérieure du poêle et le manteau de cheminée.

Des protecteurs non combustibles installés à une distance de 25 mm (1 po) de la surface combustible sur des entretoises non combustibles, appelés écrans thermiques ventilés, peuvent servir à réduire les espaces libres. (Fig. 14)

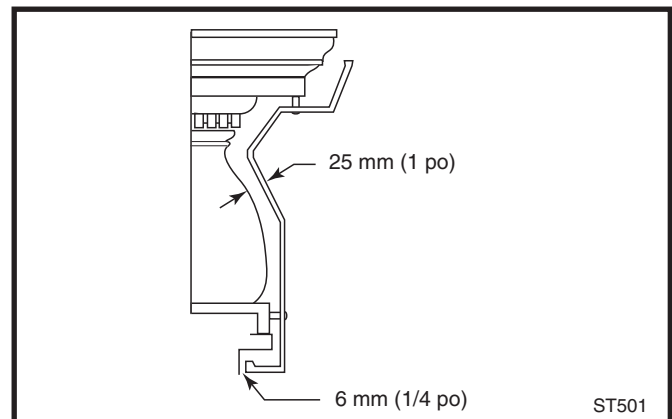

Fig. 14 Un protecteur de manteau de cheminée personnalisé.

Pour protéger un manteau de cheminée de la chaleur d'un poêle Intrepid II dans un foyer, l'écran thermique ventilé du manteau doit avoir au moins 1220 mm (48 po) de long, et il doit être centré sur le poêle. Les écrans thermiques ventilés pour la boiserie latérale doivent s'étendre à la pleine longueur de la boiserie.

Un manteau qui n'est pas protégé (A, Fig. 15) ne peut avoir une profondeur de plus de 230 mm (9 po) et

doit avoir un espace libre minimum de 760 mm (30 po), mesure prise de la plaque supérieure du poêle. Avec un écran thermique ventilé, cet espace libre peut facilement être réduit jusqu'à 360 mm (14 po).

Une boiserie supérieure non protégée (B) en protrusion de 51 mm (2 po) ou moins de la face du foyer doit être à au moins 610 mm (24 po) de la surface supérieure du poêle. Avec un écran thermique ventilé, cet espace libre peut être réduit en toute sécurité jusqu'à 360 mm (14 po).

Une boiserie non protégée (C) en protrusion de 51 mm (2 po) ou moins de la face du foyer doit avoir un espace libre minimum de 380 mm (15 po), mesuré du rebord latéral supérieur du poêle. Avec un écran thermique ventilé, l'espace libre peut être réduit en toute sécurité jusqu'à 254 mm (10 po). Si la boiserie s'allonge de plus de 51 mm (2 po), il faut appliquer les exigences relatives à l'espace libre pour les murs.

Les tableaux et les exemples qui suivent donnent une liste d'espaces libres requis pour les diverses configurations d'installation du poêle Intrepid II.

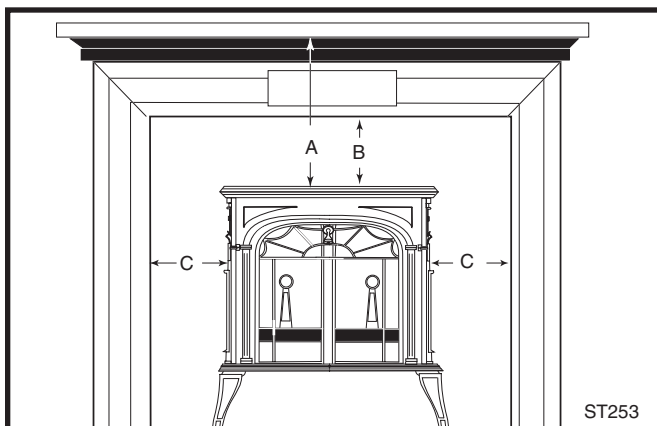

Espaces libres pour la boiserie et le manteau du foyer
Mesurés de la partie supérieure et des côtés du poêle

	Non Protégés	Protégés
A. Manteau	762 mm (30 po)	356 mm (14 po)
B. Boiserie supérieure	610 mm (24 po)	356 mm (14 po)
C. Boiserie latérale	381 mm (15 po)	254 mm (10 po)

Fig. 15 Garder un espace libre avec les composants combustibles du manteau de cheminée.

Installation des Alcôves

En raison de leurs caractéristiques relatives au débit d'air restreint et à la rétention de chaleur, des exigences spécifiques de construction et des espaces libres particuliers s'appliquent à l'installation des alcôves. On n'utilise aucun écran thermique de connecteur de poêle ou de cheminée lors de l'installation des alcôves.

L'INSTALLATION D'ALCÔVE POUR LE POÊLE INTREPID II EST INTERDITE AU CANADA.

Exigences Pour la Construction

Les illustrations qui suivent montrent un cadrage de plafond non combustible et les dimensions maximale et minimale permises pour la construction d'une alcôve.

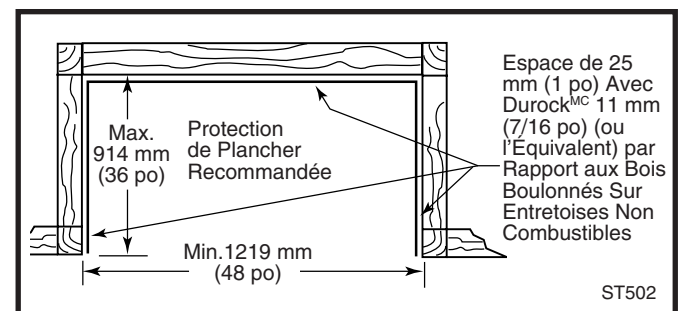

Fig. 16 Plan de plancher avec alcôve. Panneau mural sur la face avant s'aboute au Durock^{MC} (ou l'équivalent) au-dessus du revêtement.

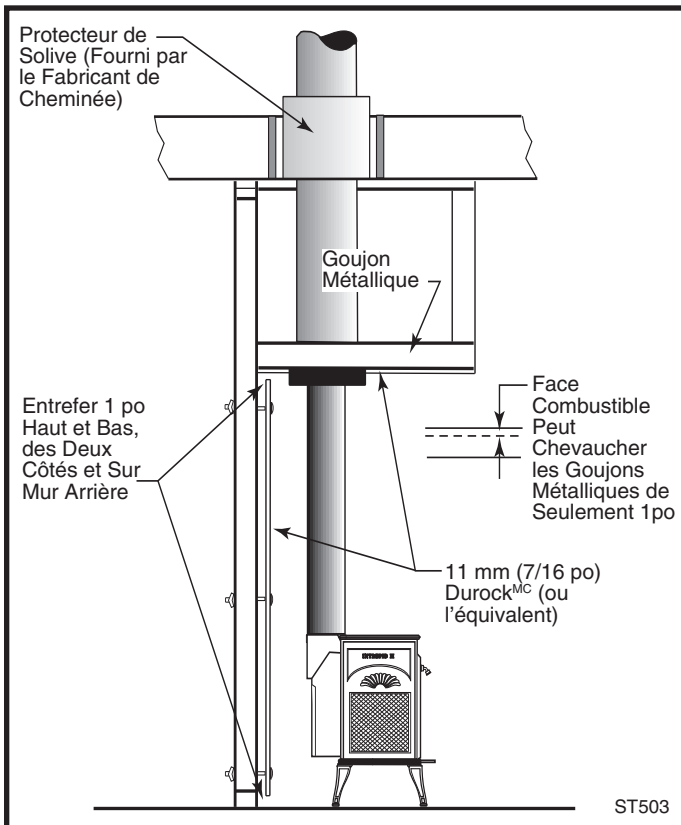

Fig. 17 Section du côté alcôve.

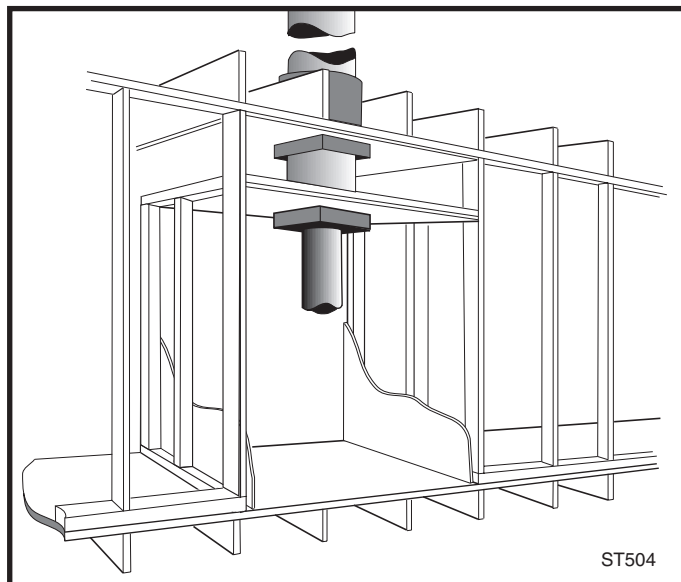

Fig. 18 Vue en coupe de l'installation d'une alcôve.

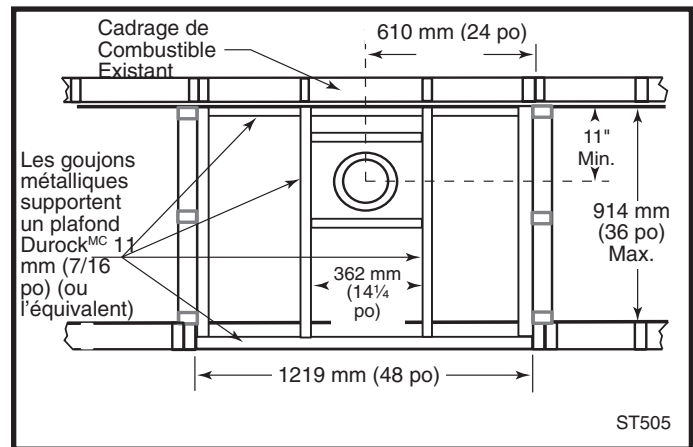

Fig. 19 Plan de plafond réfléchi.

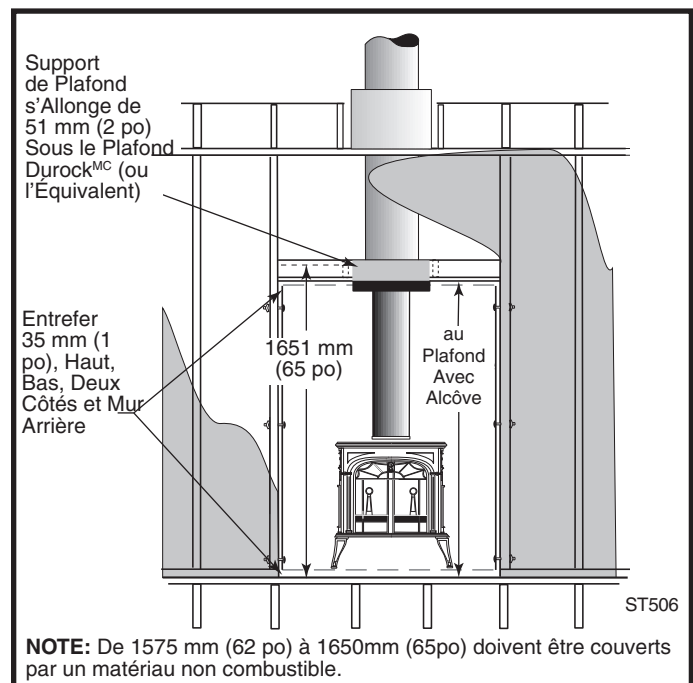

Fig. 20 Vue avant : 1651 mm (65 po) d'espace libre de la sole aux combustibles sur la face avant. La face combustible peut chevaucher les goujons métalliques de seulement 25mm (1po). Elle ne peut s'allonger à moins de la hauteur du plafond non combustible.

Tableau des espaces libres – Intrepid II

Reportez-vous aux Pages 16 et 17 pour voir les illustrations de ces espaces libres.

	Surfaces Non Protégées			Surfaces Protégées		
	Espace Libre Pour le Poêle					
	Poêle Installé Parallèle au Mur		Poêle en Coin	Poêle Installé Parallèle au Mur		Poêle en Coin
	Côté	Arrière	Coins	Côté	Arrière	Coins
Aucun écran thermique	(A) 610 mm (24 po)	(B) 762 mm (30 po)	(C) 508 mm (20 po)	(D) 305 mm (12 po)	(E) 406 mm (16 po)	(F) 254 mm (10 po)
Sortie supérieure, écran arrière de poêle, connecteur de cheminée à paroi simple avec écrans thermiques de connecteur ^{1,2}	(G) 610 mm (24 po)	(H) 406 mm (16 po)	(I) 305 mm (12 po)	(J) 305 mm (12 po)	(K) 229 mm (9 po)	(L) 254 mm (10 po)
Sortie arrière, écran thermique arrière de poêle seulement ³	(M) 610 mm (24 po)	(N) 356 mm (14 po)	SO	(P) 305 mm (12 po)	(Q) 229 mm (9 po)	SO
Sortie supérieure, écran arrière de poêle, connecteur de cheminée à double paroi ⁵	(G) 610 mm (24 po)	(H) 406 mm (16 po)	(I) 305 mm (12 po)		*	
	Espace Libre de Connecteur de Cheminée					
Connecteur de cheminée à paroi simple, aucun écran thermique de connecteur	660 mm (26 po)			305 mm (12 po)		
Connecteur de cheminée à paroi avec écrans thermiques de connecteur	254 mm (10 po)			127 mm (5 po)		
Connecteur à double paroi ⁵	305 mm (12 po)			*		
	Espace Libre Avant aux Combustibles					
	Toutes Installations 1219 mm (48 po)					

* Les espaces libres avec des connecteurs à parois doubles et des surfaces protégées n'ont pas été testés pour le modèle Intrepid II.

1 Les protecteurs pour un poêle à sortie supérieure doivent inclure un tampon d'écran thermique arrière pour le poêle afin de protéger la zone à l'arrière de la buse.

2 Les écrans thermiques de connecteur de cheminée, dans une installation passant par un plafond combustible, doivent s'allonger de 25 mm (1 po) sous l'écran thermique de plafond, qui a un diamètre de 560 mm (22 po). L'écran thermique de plafond doit être une tôle de calibre 24 ou supérieur, centré sur le connecteur de cheminée, et fixé sur des entretoises non combustibles.

3 Sortie arrière – horizontale de la buse directement à l'arrière par la paroi.

4 L'écran thermique de plafond nécessaire lorsque les écrans thermiques de connecteur de cheminée sont utilisés doivent se rendre au protecteur mural. Cette opération nécessite d'ajuster l'écran de plafond le long de la ligne d'intersection avec le protecteur mural.

5 Pour les installations avec sortie supérieure, l'espace libre nécessite l'utilisation d'un écran thermique arrière avec un tampon d'écran installé.

Diagrammes des espaces libres pour le modèle Intrepid II

Reportez-vous au tableau de la Page 17 pour avoir les dimensions qui sont indiquées par une lettre dans le diagramme ci-dessous.

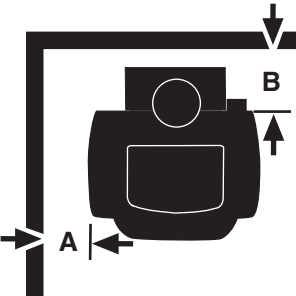
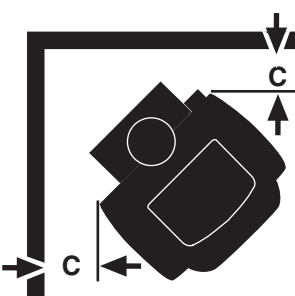
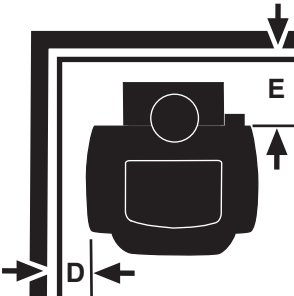
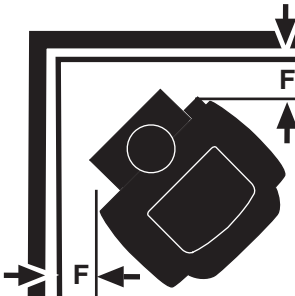
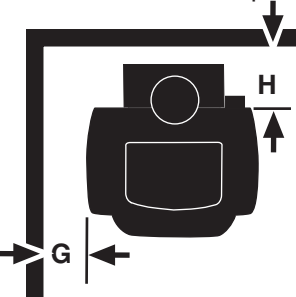
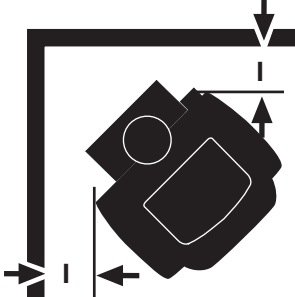
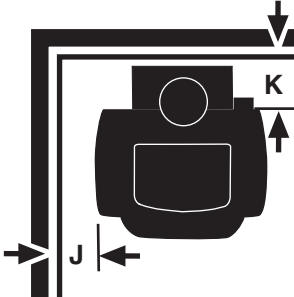
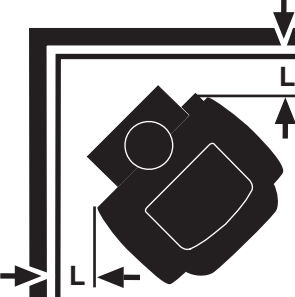
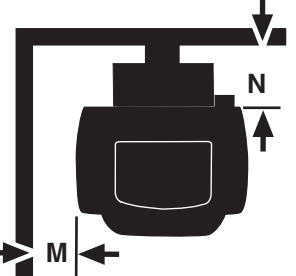
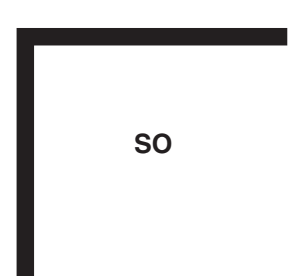
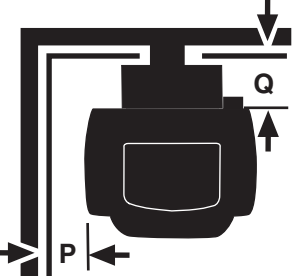
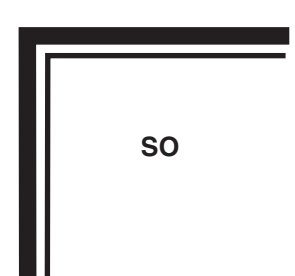
Surfaces Non Protégées		Surfaces Protégées	
Poêle Installé Parallèle au Mur	Poêle en Coin	Poêle Installé Parallèle au Mur	Poêle en Coin
Installations avec sortie supérieure, aucun écran thermique			
			
Installations avec sortie supérieure, écran thermique arrière et écrans thermiques de connecteur de cheminée ou connecteur à double paroi			
			
Installations avec sortie arrière, écrans thermiques arrière.			
			

ST507

Exigences Relatives aux Protecteurs Muraux Pour Certaines Installations Intrepid II

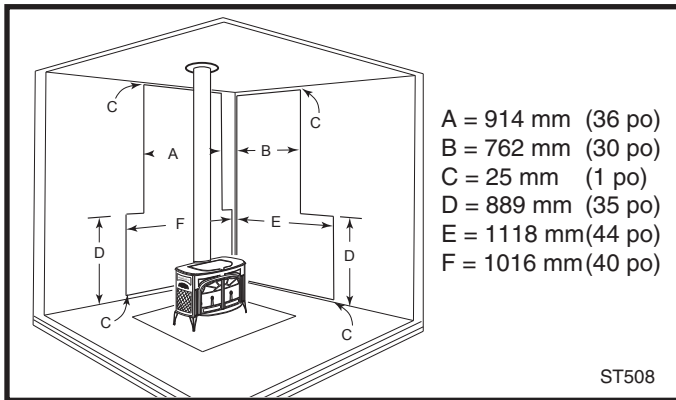

Fig. 21 Installation parallèle, connecteur vertical de cheminée, deux protecteurs muraux. Espaces libres réduits pour les murs arrière et latéraux. Les protecteurs muraux peuvent se rejoindre dans un coin, au besoin. La protection pour le connecteur est centrée à l'arrière du connecteur.

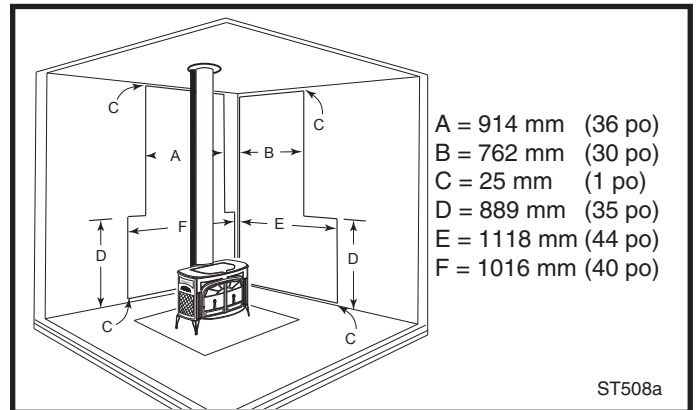

Fig. 24 Installation parallèle, connecteur vertical de cheminée avec poêle, connecteur et protecteurs muraux. Réduction maximale pour murs arrière et latéraux. Les protecteurs muraux peuvent se rejoindre dans un angle. Un écran thermique ayant un diamètre de 610mm (24po) suspendu à 25mm (1po) sous le plafond doit entourer la cheminée.

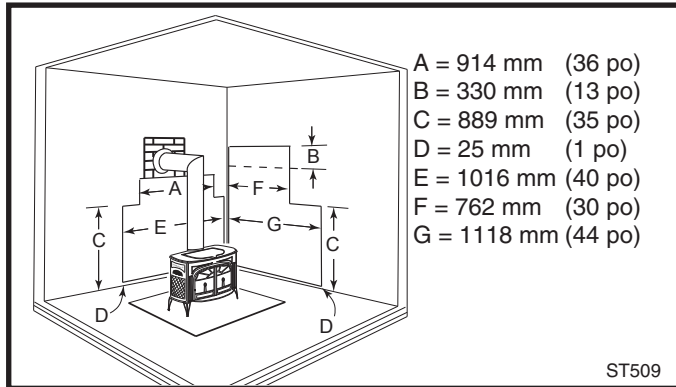

Fig. 22 Installations parallèles avec passe-plats de mur arrière, deux protecteurs muraux. Espaces libres réduits pour murs arrière et latéraux. Les protecteurs muraux peuvent se rejoindre dans un angle, au besoin. La protection pour le connecteur est centrée derrière le connecteur. Le passe-plats de mur doit être conforme aux codes.

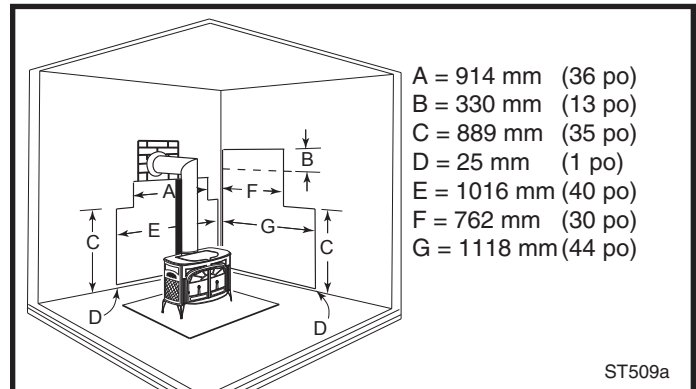

Fig. 25 Installation parallèle avec passe-plats de mur arrière, avec le poêle, connecteur et protecteurs muraux. Les protecteurs muraux peuvent se rejoindre dans un angle. L'écran thermique de connecteur s'allonge de 710mm (28po) au-dessus de la buse, ou sous le coude (le moins long des deux). Le passe-plats de mur doit respecter les codes.

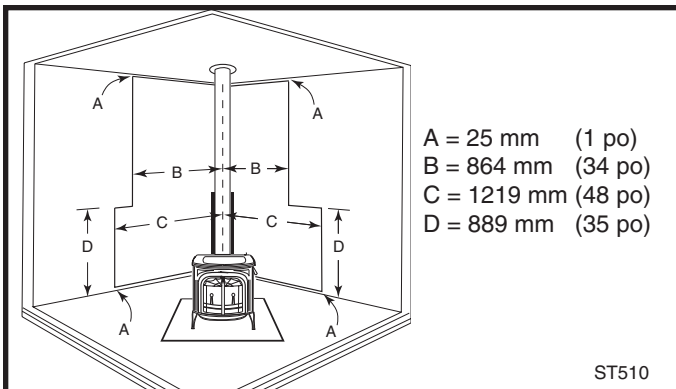

Fig. 23 Installation en coin, connecteur vertical de cheminée, avec connecteurs arrière et de poêle et protecteurs muraux. Les protecteurs muraux **DOIVENT** se rejoindre dans un angle. L'écran thermique de connecteur s'allonge de 710mm (28po) au-dessus de la buse. Un écran thermique de plafond de 610mm (24po) de diamètre doit entourer la cheminée et être suspendu à 25mm (1po) du plafond.

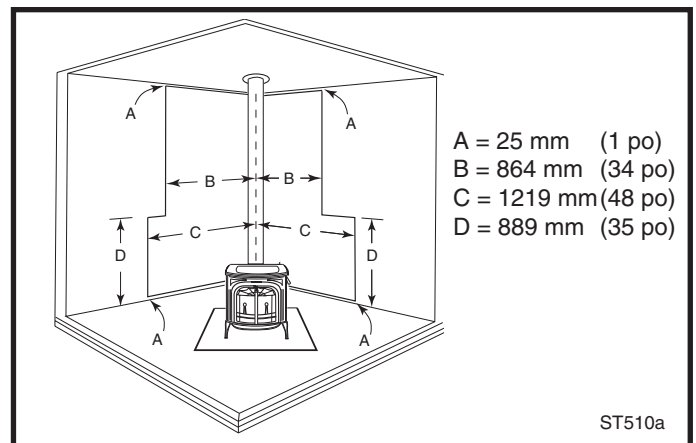

Fig. 26 Installation en coin, connecteur vertical de cheminée, deux protecteurs muraux. Espaces libres latéraux réduits. Les protecteurs muraux **DOIVENT** se rejoindre dans un angle.

Distance du Centre de la Buse au Mur Pour Installations Avec Sortie Supérieure

L'information contenue dans cette page s'avère utile lors de la planification de l'emplacement du poêle pour une sortie supérieure, particulièrement pour les installations avec les cheminées qui passent par le plafond. Cependant, ce qui suit n'est pas un tableau des espaces libres. Les espaces libres appropriés pour le poêle doivent faire partie des lignes directrices énoncées dans le tableau des espaces libres de la Page 17.

Intrepid II: SANS Écran Thermique de Connecteur de Poêle et de Cheminée

Surfaces Non Protégées			Surfaces Protégées		
Installation en Parallèle		Installation en Coin**	Installation en Parallèle		Installation en Coin**
Côté (A)	Côté (B)	Coin (C)	Côté (D)	Arrière (E)	Coin (F)
883 mm (34¾ po)	737 mm (29 po)	680 mm (26¾ po)	578 mm (22¾ po)	381 mm (15 po)	426 mm (16¾ po)

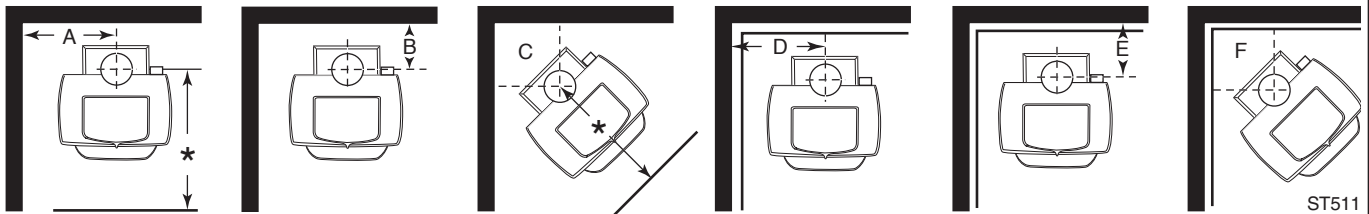

* Cette distance, du centre de la buse au bord avant de la sole, est la même pour toutes les installations de cette page : 31 po aux États-Unis et 838 mm (33 po) au Canada.

Intrepid II: AVEC Écrans Thermiques de Connecteur de Poêle et de Cheminée

Surfaces Non Protégées			Surfaces Protégées		
Installation en Parallèle		Installation en Coin**	Installation en Parallèle		Installation en Coin**
Côté (A)	Côté (B)	Coin (C)	Côté (D)	Arrière (E)	Coin (F)
883 mm (34¾ po)	381 mm (15 po)	476 mm (18¾ po)	578 mm (22¾ po)	203 mm (8 po)	426 mm (16¾ po)

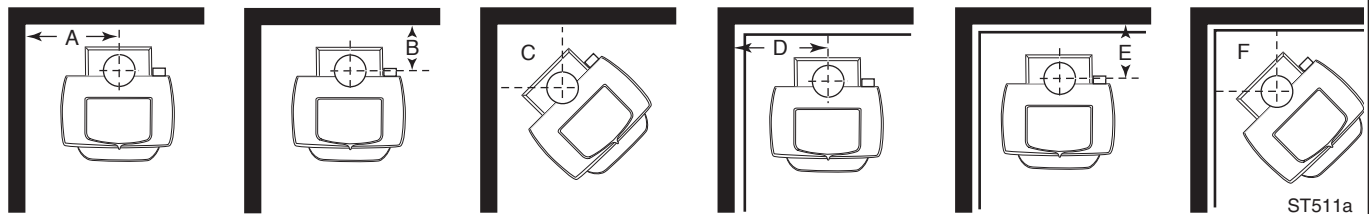

** Pour localiser la buse pour une installation en coin, ajoutez 178 mm (7 po) à la distance de l'espace libre du coin du poêle au mur. Indiquez la distance résultante du coin le long des deux murs. Mesurez ensuite la même distance de ces deux points des murs. Ces deux dernières mesures se rencontrent à un point représentant le centre de la buse. Reportez-vous à l'illustration ci-dessus.

Assemblage

Nettoyage de la plaque avant l'utilisation

À l'usine, nous enduisons la plaque d'huile végétale pour empêcher la rouille lors du transport et de l'entreposage des poêles. Enlevez l'huile à l'aide d'un chiffon sec ou d'un essuie-tout avant d'utiliser le poêle.

Préparation du poêle

Enlevez toutes les pièces démontables dans le poêle. Placez un tampon protecteur sur le plancher, arrimez une planche de bois (4 x 4) sur le tampon pour support et placez avec soin le poêle sur le support en le penchant sur le côté.

Enlevez et jetez les quatre larges boulons à tête fendue de la partie inférieure du poêle (Fig. 27) et installez les pattes, à l'aide des boulons à tête hexagonale se trouvant dans le sac de pièces. Utilisez des rondelles de 10mm (3/8po) avec trois des pattes; le support de poignée s'installe à la place d'une rondelle sur la patte avant droite. Placez le support de façon à ce que le trou accepte le tenon de support du côté droit du poêle. Serrez les boulons fermement.

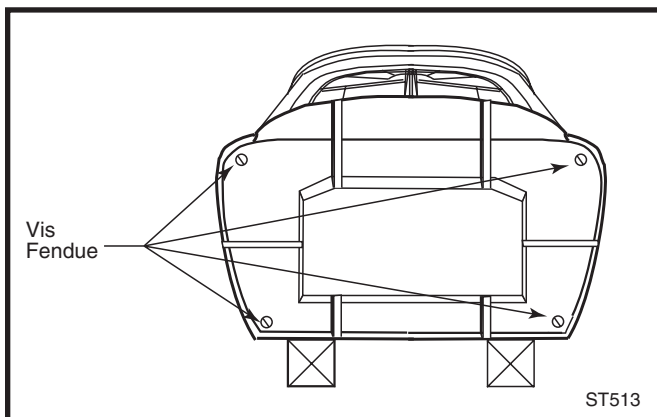

Fig. 27 Enlevez les vis fendues de la partie inférieure du poêle.

Installation de l'Écran Thermique Inférieur

L'écran thermique inférieur est obligatoire sur les poêles vendus au Canada, et s'avère être un accessoire recommandé pour n'importe quelle installation. Pour installer l'écran thermique inférieur, desserrez les boulons de pattes et faites glisser les attaches en C de l'écran thermique inférieur avec des écrous à oreilles, et serrez les boulons des pattes. Alignez l'écran comme le montre la Figure 28.

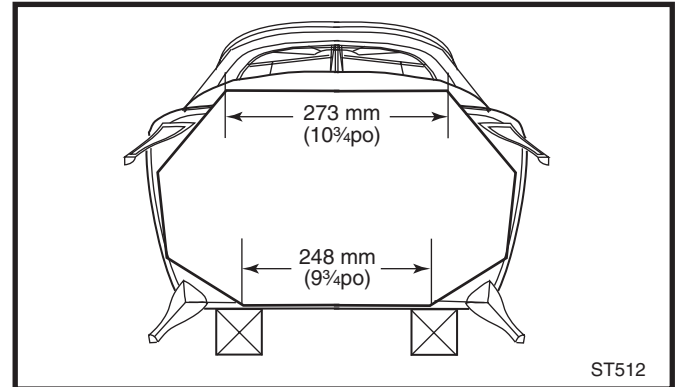

Fig. 28 Fixez l'écran thermique inférieur.

Entreposage de la Poignée

Utilisez la poignée amovible pour ouvrir ou fermer les portes avant, ou pour changer la position du support. Après l'avoir utilisée, enlevez-la pour qu'elle ne devienne pas chaude et rangez-la dans le support installé derrière la patte avant droite, comme l'indique la Figure 29.

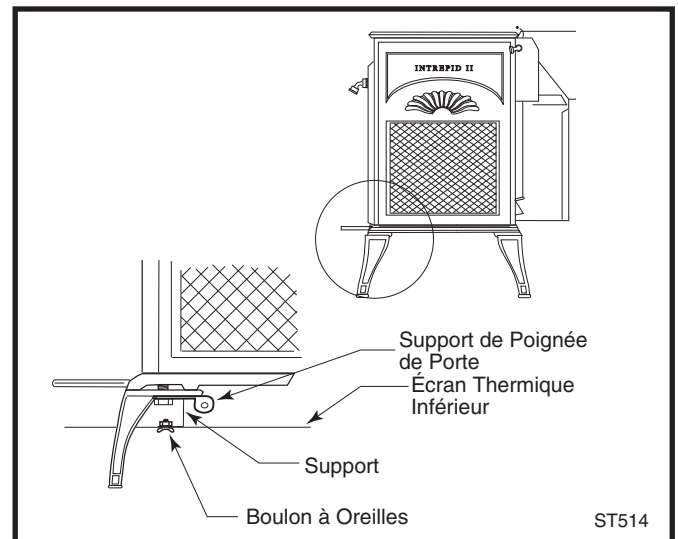

Fig. 29 Support de poignée et positions de l'écran thermique.

Inversion de la Buse

Il vous est possible d'inverser la buse en enlevant les deux vis qui fixent la buse à l'arrière du poêle, comme l'indique la Figure 30. Assurez-vous que la bague autour de l'ouverture de la buse est en place lorsque vous revissez la buse sur le poêle.

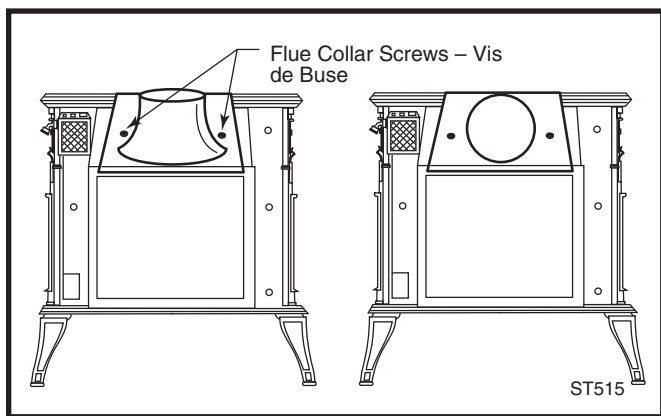

Fig. 30 Inversion de la buse.

Fixation de la Poignée de la Plaque

Posez la poignée sur la plaque. Mettez la plaque à l'envers sur le bord d'une surface plate et assemblez la poignée comme il est montré à la Figure 31.

En pointant la poignée à un angle de 45 degrés de la position finale, serrez l'écrou le plus possible à l'aide d'une pince. Mettez la poignée à la position finale tout en tenant toujours l'écrou et la pince. Assurez-vous de ne pas trop serrer pour ne pas encliqueter la languette.

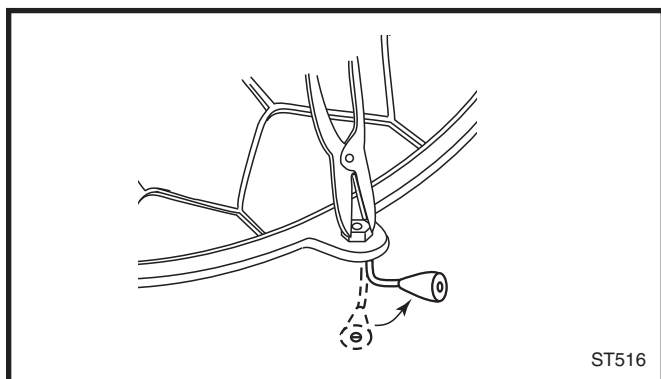

Fig. 31 Fixation de la poignée de la plaque.

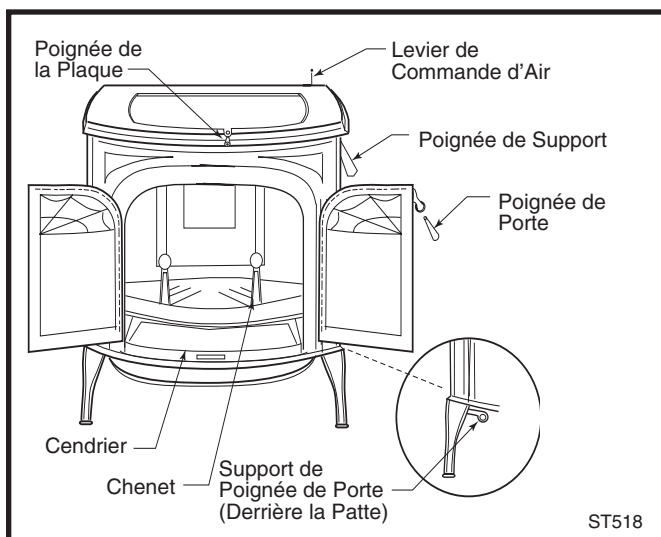

Fig. 32 Commandes poêle Intrepid II.

Fonctionnement

Commandes du Poêle Intrepid II et Leurs Fonctions

L'utilisateur du poêle a deux boutons de commandes pour régler le rendement de l'Intrepid II : une commande principale d'air fournit de l'oxygène pour le feu, et un clapet d'air dirige le débit d'air dans le poêle pour activer et désactiver la chambre de combustion catalytique.

De l'air supplémentaire pour la combustion catalytique est réglé automatiquement, et n'a pas besoin d'être réglé par l'opérateur.

Des symboles encastés dans le poêle vous indiquent la direction appropriée pour l'ouverture et la fermeture des commandes. Lorsqu'il est question de la « gauche » et de la « droite », nous supposons que vous faites face à l'avant du poêle.

Une Commande d'Air Unique Règle la Quantité de Chaleur Produite Par le Feu et la Durée de la Combustion

Le levier de commande principale d'air, situé dans le coin arrière droit du poêle, commande la quantité d'air entrant pour commencer, entretenir et raviver le feu. Lorsque plus d'air entre dans le poêle, le feu brûle en devenant plus chaud et il brûle plus rapidement, alors que moins d'air prolonge la combustion à un niveau de chaleur moins élevé.

Pour une plus grande alimentation en air et une chaleur maximale (mais un délai de combustion plus court), déplacez le levier vers la gauche. Pour un feu qui dure plus longtemps avec moins de chaleur, déplacez le levier vers la droite. Vous pouvez régler le levier n'importe où entre l'extrême gauche et l'extrême droite, comme il est montré à la Figure 33.

Le poêle Intrepid II est muni d'un thermostat automatique pour assurer une chaleur uniforme à n'importe quel réglage. Le thermostat détecte le chauffage et le refroidissement de la surface du poêle et ajuste l'obturateur d'air en conséquence.

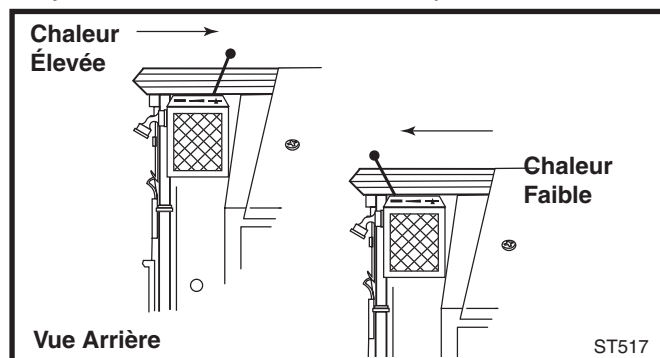

Fig. 33 La poignée du thermostat peut être placée n'importe où entre deux extrêmes pour différents niveaux de chaleur.

Un Clapet d'Air Dirige le Débit d'Air Dans le Poêle

La poignée de clapet ouvre et ferme le clapet d'air pour diriger le débit d'air dans le poêle. Elle se trouve à côté et à la droite du levier principal de commande de l'air à la droite du poêle. (Fig. 34)

Lorsque la poignée pointe vers le plancher, le clapet est ouvert, ce qui laisse passer la fumée directement dans la cheminée. Le clapet doit être ouvert lorsque vous allumez ou attisez le feu, et chaque fois que la plaque ou les portes sont ouvertes.

Lorsque la poignée pointe vers l'avant, le clapet est fermé. La fumée du feu circule par le système de combustion catalytique où il peut brûler davantage pour assurer une meilleure efficacité, avant de passer par la cheminée.

Le clapet n'a pas de position intermédiaire. La Figure 28 montre les positions ouverte et fermée de la poignée.

Lorsque le clapet est fermé, poussez-le fermement et encliquetez-le en position de verrouillage pour vous assurer que le poêle reste en mode catalytique.

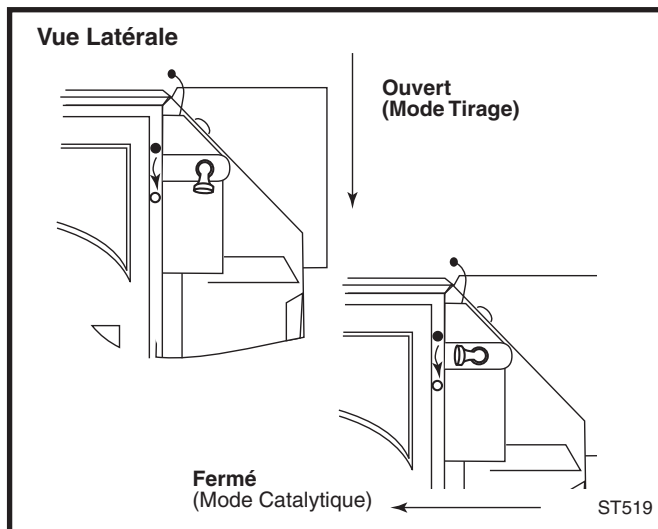

Fig. 34 Le clapet est ouvert ou fermé. Il n'existe aucune position intermédiaire.

Panneaux de Porte en Verre

Les panneaux en verre des portes sont couverts d'un enduit thermoréfléchissant sur la surface extérieure. La chaleur reflétée à l'intérieur du verre aide à garder la surface intérieure à une température supérieure à celle extérieure. Avec l'air de combustion primaire préchauffé qui se « frotte » à l'intérieur du verre, cela produit une vision claire du feu à la plupart des niveaux de fonctionnement.

Chenet

Votre poêle est muni de chenets qui éloignent les bûches des panneaux en verre. Les chenets sont importants pour garder une vue claire du feu et ils ne devraient être enlevés que lors d'un chargement par les portes avant.

Portez des gants de protection lorsque vous enlevez les chenets, et placez-les sur une surface non combustible jusqu'à ce que vous les replaciez dans le poêle. La plupart des propriétaires de poêle préfèrent l'aspect pratique du chargement par le haut par la plaque et ils laisseront les chenets en place de façon permanente.

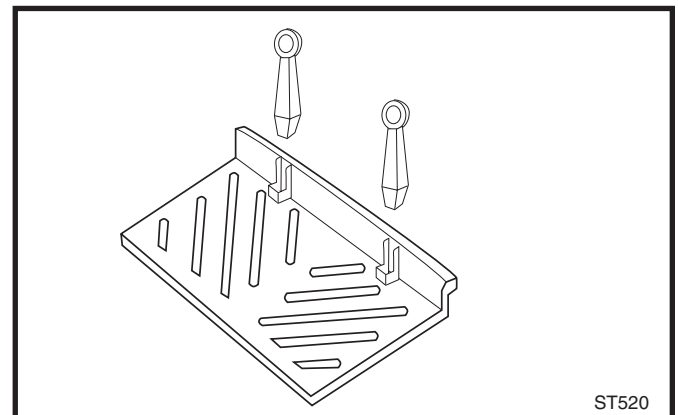

Fig. 35 Enlevez les chenets pour un chargement par l'avant.

Deux Façons d'Attiser le Feu

La plaque du poêle Intrepid II se lève pour faciliter le chargement des bûches, et il s'agit de la façon la plus facile d'attiser le feu. Cependant, les portes avant s'ouvrent aussi pour l'ajout occasionnel d'une bûche. (Fig. 36)

Vous pouvez ouvrir (ou même enlever) les portes avant et placer le pare-étincelles optionnel de l'Intrepid II dans l'ouverture avant pour avoir une vue des flammes.

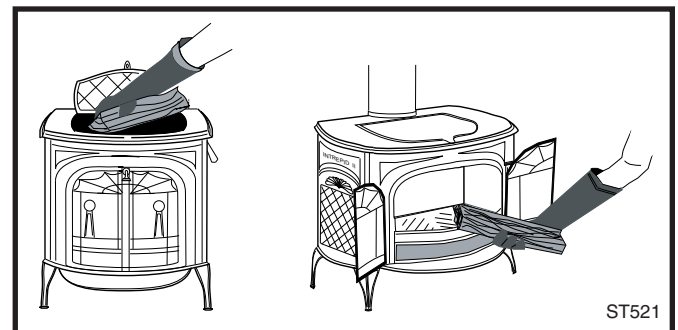

Fig. 36 Le chargement par le haut est la meilleure façon d'attiser le feu pendant une utilisation normale. Le chargement par l'avant ne devrait se faire que pour une bûche occasionnelle.

AVERTISSEMENT: Pour des raisons de sécurité et pour assurer une meilleure efficacité, faites fonctionner votre poêle avec les portes et les plaques entièrement fermées. La norme d'essai pour votre poêle lorsqu'il est en marche dans ce mode est la norme UL 1482.

Vous pouvez utiliser votre poêle comme foyer avec les portes avant ouvertes ou enlevées seulement lorsque le pare-étincelles est placé correctement dans l'ouverture pour protéger contre les étincelles ou la braise sortant du poêle. La norme d'essai du poêle lorsqu'il est utilisé dans ce mode est la norme UL 737.

N'utilisez que le pare-étincelles Intrepid II, pièce numéro 0136, avec votre Intrepid II.

Les pare-étincelles Intrepid II sont disponibles chez un détaillant Vermont Casting agréé.

Pour ouvrir les portes avant, insérez la poignée dans l'ergot du verrou de porte et tournez-le vers la gauche et le haut. Pour les fermer, fermez toujours la porte de gauche d'abord. Tournez la poignée de la porte de droite vers la gauche et le haut (en position ouverte) et fermez la porte. Poussez la porte lorsque vous tournez la poignée vers la droite et le bas. Les portes se rétractent légèrement et la poignée devrait offrir une certaine résistance alors que vous la tournez en position fermée. (Fig. 37)

Évitez de frapper la glace ou de claquer les portes pour réduire le risque de briser la glace.

Lorsque vous n'utilisez pas la poignée, placez-la dans le support derrière la patte avant droite du poêle.

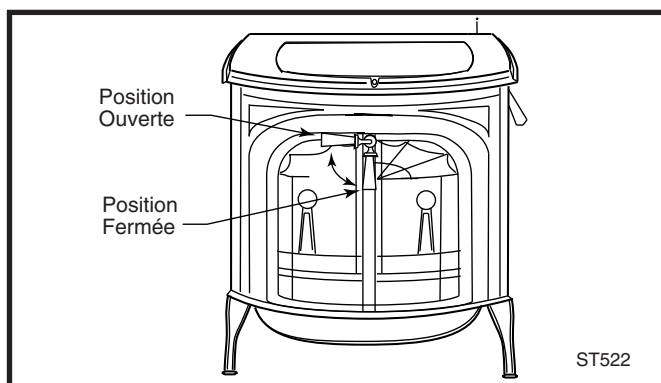

Fig. 37 Pour ouvrir les portes avant, tournez la poignée vers la droite.

Combustion de Bois de Qualité Seulement

Le poêle Intrepid II est conçu pour brûler du bois naturel seulement; ne pas brûler de types de bûches qui n'ont pas été conçus à cet effet.

Vous obtiendrez de meilleurs résultats lorsque vous brûlez du bois qui aura été adéquatement séché à

l'air. N'utilisez pas de bois vert qui n'a pas perdu son humidité. Le bois devrait avoir une longueur de 410mm (16po).

Les meilleurs bois de foyer sont sans conteste le chêne, l'érable, l'hêtre, le frêne et le noyer qui ont été fendus, empilés et séchés à l'air à l'extérieur et qui ont été couverts pendant au moins un an.

Pour les régions qui n'ont pas du bois dur, il est possible d'utiliser des résineux comme l'épinette rouge, le pin jaune, le pin souple, le cèdre rouge de l'Est, le sapin et le séquoia. Ces arbres doivent aussi être correctement séchés.

Gardez le bois de foyer couvert pour le maintenir sec. Le bois bien séché et qui ne contient pas d'humidité est meilleur pour la chaleur et la beauté de sa flamme. Cependant, évitez d'utiliser du bois qui a été séché pendant plus de deux ans. Ce bois brûle beaucoup trop vite.

Même pour un entreposage à court terme, gardez le bois à une distance sécuritaire de la source de chaleur et de l'endroit où se fait la dépose de la cendre.

Un Thermomètre en Surface est Utile au Fonctionnement

Un thermomètre de surface optionnel vous indique quand ajuster le régulateur d'air, quand faire le ravitaillement et aide à indiquer quand le catalyseur fonctionne correctement.

Par exemple, lorsque le thermomètre enregistre au moins 230°C (450°F) après le démarrage, vous savez que la combustion catalytique commence et qu'il peut être temps de fermer le clapet.

Placez le thermomètre au centre de la plaque, comme l'indique la Figure 38, et utilisez les gammes suivantes de températures comme guide pour le fonctionnement :

Lorsque les relevés du thermomètre baissent à moins de 175°C (350°F), il est temps d'ajuster le régulateur d'air pour un taux plus élevé de combustion ou de recharger le poêle.

- un relevé de température de plus de 400°C (750°F) indique qu'il est temps de couper l'alimentation d'air pour ralentir la combustion.
- des relevés de 150 à 200°C (300 à 400°F) indiquent une production de chaleur faible à moyenne.
- des relevés de 260 à 340°C (500 à 650°F) indiquent une production élevée de chaleur. si vous faites fonctionner votre poêle Intrepid II constamment à des températures de plaque de 400°C (750°F) ou plus vous risquez d'endommager des pièces internes ou le fini en émail.

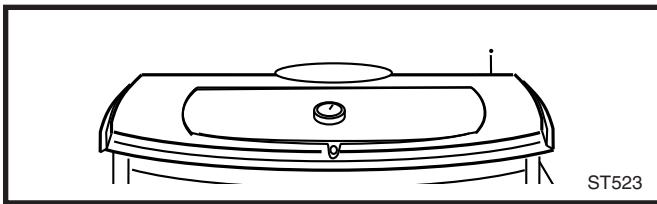

Fig. 38 Prenez des relevés de température avec un thermomètre situé au milieu de la plaque.

Utilisation des Réglages de Régulateur d'Air Appropriés

Il n'y a pas un réglage de régulateur d'air qui s'adapte à toutes les situations. Les réglages peuvent différer en fonction de la qualité de la combustion, de la quantité de chaleur désirée et de la durée que vous désirez voir le feu brûler.

Le réglage dépend aussi de l'aération que permet votre installation, ou de la force qui déplace l'air du poêle pour passer par la cheminée. Le courant d'air est affecté par des choses comme la longueur, le type et l'emplacement de la cheminée, la géographie locale, les obstructions avoisinantes et d'autres facteurs.

Une trop grande aération peut causer des températures excessives dans le poêle Intrepid II, et pourrait même endommager la chambre de combustion. D'un autre côté, si l'aération n'est pas suffisante, il pourrait se produire un « gonflement » qui risquerait de boucher la cheminée ou la chambre de combustion.

Comment pouvez-vous savoir si l'air qui circule est excessif ou pas assez? Les symptômes reliés à une trop grande aération incluent une combustion incontrôlable ou une partie du poêle peut devenir rougeoyante. Un signe de courant d'air inadéquat est une fumée qui fuit dans la pièce par les joints de connecteur de cheminée ou de poêle, une faible chaleur et une vitre sale.

Dans les maisons neuves qui sont bien isolées et imperméables, une mauvaise aération peut être causée par un manque d'air dans la maison. Dans de tels cas, une fenêtre ouverte près du poêle sur le côté exposé au vent de la maison fournira l'air frais nécessaire.

Une autre option pour obtenir plus d'air de combustion au poêle est de diriger l'air directement de l'extérieur au poêle. En fait, dans certaines régions des dispositions pour l'air de combustion extérieur sont requises dans toutes les constructions neuves.

Votre poêle Intrepid accepte un conduit qui achemine l'air extérieur pour la combustion.

La première fois que vous utilisez le poêle, vérifiez bien les réglages de régulation d'air. Vous remarquerez qu'un réglage spécifique vous donnera une quantité fixe de chaleur. Il peut prendre un certain temps pour déterminer la quantité de chaleur et la longueur de la

combustion auxquels vous devez vous attendre des divers réglages. Veuillez lire la section sur la gestion conceptuelle de l'aération à la Page 26 pour obtenir plus d'informations sur la façon avec laquelle les caractéristiques d'installation affectent un courant d'air.

La plupart des installations ne requièrent pas une grande quantité d'air de combustion, particulièrement si le courant d'air est disponible.

Ne tentez en aucun cas d'augmenter la mise en feu de votre système de chauffage en dérangeant la gamme de réglages de régulateur d'air donnée dans les directives.

Utilisez les réglages de régulation d'air suivants comme point de départ pour aider à déterminer les meilleurs réglages pour votre installation. Chacun est décrit comme étant une fraction de la distance totale sur laquelle peut se déplacer le levier de droite à gauche.

Réglages de régulation du poêle Intrepid II

Taux de combustion	Régulation d'air principale
Bas	de l'extrême droite à 1/3 de distance vers la gauche
Moyen	De 1/3 à 2/3 de distance vers la gauche
Haut	De 2/3 de distance de gauche à l'extrême gauche

Avant de commencer à utiliser le poêle, veuillez lire la section sur la gestion conceptuelle de l'aération à partir de la Page 25 pour découvrir comment ces caractéristiques de votre installation affecteront le rendement du poêle. Vous et votre poêle faites partie d'un système, et d'autres parties d'un système ont un important effet sur le fonctionnement général; vous pourriez avoir à modifier votre technique d'allumage pour obtenir le résultat que vous désirez.

Comment Partir un Feu de Foyer et le Garder actif

Lorsque le poêle Intrepid II quitte l'usine, il comporte déjà une chambre à combustion.

Aux États-Unis, la loi interdit le fonctionnement de ce système de chauffage au bois d'une façon qui ne respecte pas les directives de fonctionnement incluses dans le présent manuel, ou si le catalyseur de postcombustion est désactivé ou enlevé.

Chauffage au Bois à Grande Efficacité Avec Catalyseur de Postcombustion

Le système de catalyseur de postcombustion de votre Intrepid II produit les meilleures conditions pour une combustion secondaire.

Lorsque le clapet du poêle est fermé, la fumée passe par l'**élément catalytique**, brûlant à des températures

allant de 260 à 315°C (500 à 600°F), soit la moitié de la température habituellement requise pour une combustion secondaire sans assistance.

L'élément catalytique est une céramique nid d'abeille enduit de métal, habituellement du platine. L'élément se trouve dans la **chambre à combustion secondaire** et est fabriqué avec un **matériau réfractaire isolant à température élevée**. La chambre fournit l'environnement approprié pour la combustion secondaire de la fumée.

La fermeture du clapet peut aussi réduire l'aération. Si vous fermez le clapet trop tôt vous risquez d'éteindre le feu ou de désactiver la chambre à combustion. Fermez le clapet seulement lorsque le feu a bien pris. Lorsque vous commencez le feu, attendez jusqu'à ce qu'il se forme 75 à 100mm (3 à 4po) de braise avant de fermer le clapet.

Ne ravivez jamais le feu avec du papier de couleur ou du papier qui contient une encre colorée ou une surface glacée; et ne brûlez jamais du bois traité, des ordures ménagères, des solvants ou des débris. Tous ces éléments peuvent empoisonner le catalyseur et empêcher son bon fonctionnement. Ne brûlez jamais de carton ou de documents mobiles sauf pour raviver le feu. Ne brûlez jamais du charbon, lequel pourrait produire de larges couches superficielles carbonisées ou faire voler la cendre qui pourrait se retrouver dans la chambre de combustion et causer une accumulation de fumée dans la pièce. La fumée provoquée par le charbon peut détériorer le catalyseur et empêcher son fonctionnement adéquat.

En général, le feu doit être suffisamment bien attisé pour permettre de commencer le travail du catalyseur. En commençant un feu, maintenez une combustion moyenne à élevée pendant au moins 20 minutes. Cela signifie que le poêle, le catalyseur et la combustion sont bien stabilisés à la température normale de fonctionnement. Ce délai peut être assez long pour réchauffer la cheminée et assurer une aération suffisante; certaines installations prennent plus de temps. Lisez attentivement l'information relative à l'aération se trouvant à la Page 26 pour savoir si votre installation comporte des caractéristiques pouvant nécessiter plus de temps pour un réchauffement.

Même s'il est possible pour le feu d'être assez chaud dans un délai de quelques minutes, la chambre à combustion peut cesser de travailler ou le feu peut s'éteindre si vous laissez le feu s'éteindre immédiatement après avoir fermé le clapet. Une fois que la chambre de combustion commence à fonctionner, la chaleur produite par la combustion de la fumée lui permet de continuer à agir.

Pour déterminer si la chambre à combustion fonctionne, observez la quantité de fumée qui quitte la cheminée lorsque le clapet est activé et lorsqu'il ne l'est pas. Cette procédure est décrite à la Page 30.

Préparation du Poêle

La fonte est extrêmement solide, mais elle peut se briser avec un coup de marteau ou en raison du choc thermique causé par un changement de température rapide et extrême.

Les plaques en fonte s'allongent et se rétractent avec les changements de températures. Lorsque vous commencez l'utilisation de votre Intrepid II, minimisez la contrainte thermique en permettant aux plaques de se régler graduellement pendant trois ou quatre démarrages du feu en suivant les **étapes 1 à 3** ci-dessous.

Débuter et Entretenir un Feu de Foyer

Ne brûlez que du bois dur dans votre Intrepid II et faites le brûler directement sur la plaque. Ne brûlez pas du charbon ou autres éléments du genre.

Le clapet doit être ouvert lorsque vous partez le feu ou lors du chargement du poêle.

1. Ouvrez le clapet du poêle et ouvrez entièrement la commande d'air primaire.
2. Placez plusieurs morceaux de journaux froissés dans le poêle. N'utilisez PAS de papier ciré ou de papier de couleur qui causeraient l'empoisonnement du catalyseur. Placez sur le papier six ou huit morceaux de briquettes sèches d'embranchement de la largeur d'un doigt et deux ou trois morceaux de bois sec d'environ 25 à 50mm (1 ou 2po) de diamètre. (Fig. 39)

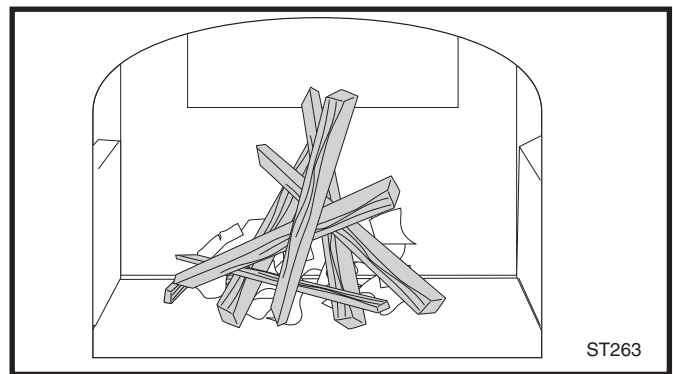

Fig. 39 Commencez le feu avec des journaux et des briquettes.

N'UTILISEZ PAS DE PRODUITS CHIMIQUES OU DE LIQUIDES POUR ALLUMER UN FEU. NE BRÛLEZ PAS D'ORDURES MÉNAGÈRES OU DE LIQUIDES INFLAMMABLES COMME DE LA GASOLINE, DU COMBUSTIBLE NAPHT OU DE L'HUILE À MOTEUR. N'utilisez pas non plus de carburant pour lanterne,

du kérosène, de l'essence pour briquets ou des liquides semblables pour partir ou raviver un feu. Gardez de tels liquides loin d'un poêle Intrepid II lorsqu'il fonctionne.

- Allumez les journaux et fermez la porte du poêle. Intensifiez le feu en ajoutant graduellement quelques briquettes de 80 à 120 mm (3 à 5 po) de diamètre. **S'il s'agit d'un des premiers feux allumés dans le poêle, laissez ce feu brûler à pleine intensité et laissez-le s'éteindre.**

Au cours de ces premières tentatives, ne laissez pas le poêle dépasser une température de 260°C (500°F) comme il est indiqué sur le thermomètre du poêle qui est vendu en option. Réglez le levier de régulation d'air a besoin pour contrôler le feu. Il est normal qu'une certaine odeur se dégage du métal chaud, de la peinture ou du ciment du poêle. Cette situation se produit lors des premiers feux allumés dans le poêle.

NOTE: Certaines cheminées doivent être « préparées » ou réchauffées au préalable et ce, avant qu'elles puissent tirer suffisamment pour commencer le feu. Pour corriger cette situation, roulez quelques morceaux de journaux, placez-les sur les briquettes vers l'arrière du poêle, allumez-les et fermez les portes. Cela devrait permettre de chauffer suffisamment la cheminée pour commencer l'aération.

Une fois l'aération établie, ouvrez la porte avant et allumez le reste de la combustion du bas. N'allumez pas la partie principale jusqu'à ce que la cheminée tire correctement. Répétez la procédure aussi souvent qu'il sera nécessaire si la tentative initiale a échoué.

- Si votre poêle Intrepid II est prêt après avoir suivi les étapes 1 à 3, continuez à faire le feu graduellement. Ajoutez de gros morceaux de bois ayant un diamètre de 76 à 102 mm (3 à 4 po), comme l'indique la Figure 40.

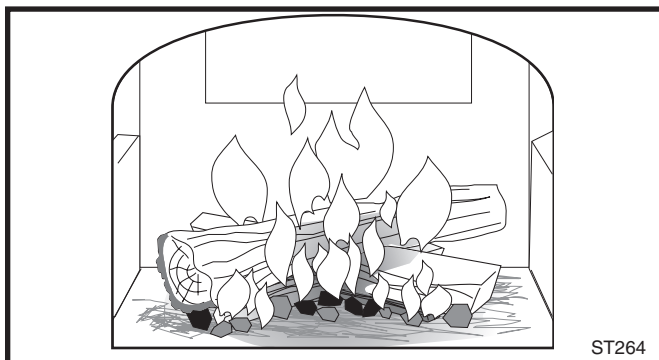

Fig. 40 Ajoutez de plus grosses bûches lorsque le feu commence à bien brûler.

Continuez à ajouter des bûches de la même dimension jusqu'à ce qu'un lit de braise brillant soit formé et qu'il ait une profondeur d'environ 76 mm (3 po). Une bonne base de braise est nécessaire pour assurer un

fonctionnement adéquat du système de catalyseur et il peut se passer une heure ou plus avant que tout soit à point.

- Fermez le clapet lorsque la température de la plaque atteint 230°C (450°F).
- Réglez le régulateur d'air pour avoir la chaleur désirée.

Chargement Pendant que la Braise est Encore Chaude

Rechargez le poêle Intrepid II pendant qu'il est encore chaud et que la braise scintille toujours et qu'il est possible de raviver le feu. Ajoutez des petits morceaux de bois à ceux qui brûlent déjà pour aider le poêle à reprendre rapidement sa température de fonctionnement.

Portez des gants de protection et suivez la procédure suivante lorsque vous rechargez votre poêle :

- Ouvrez le levier du thermostat.
- Ouvrez le clapet.
- Vérifiez le niveau de cendre dans le cendrier; videz-le au besoin et remettez-le en place.
- Ouvrez la plaque.
- Mettez le charbon de bois au milieu du foyer, comme l'indique la Figure 41, puis remplissez de bûches (des petites), en mettant les brindilles fendues en premier lieu. Augmentez la quantité de la charge dans le poêle comme vous le jugez nécessaire et en fonction des besoins de chauffage de votre maison.

NOTE: Si l'épaisseur du charbon de bois est assez importante et si votre bois n'est plus humide, il est possible d'ajouter de plus petits morceaux; puis fermez la porte et le clapet et réinitialisez le thermostat d'air primaire pour avoir la chaleur désirée.

Ne séparez pas le charbon de bois en petits morceaux ou n'aplatissez pas le tas de charbon de bois.

Il est important pour l'air de circuler sous le bois pour pouvoir raviver rapidement le feu.

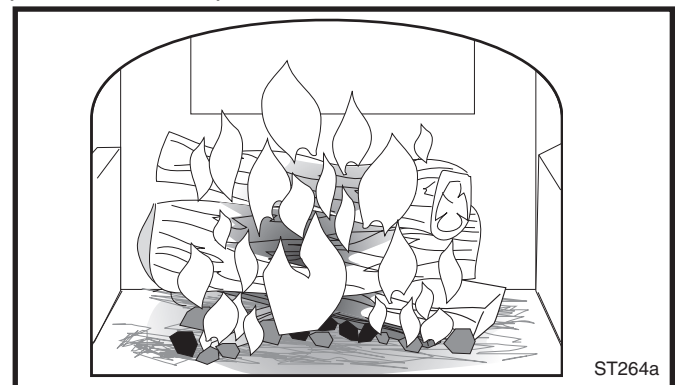

Fig. 41 Ajoutez des bûches pleine grandeur quand la braise à une profondeur de 75mm (3po).

AVERTISSEMENT: Faites fonctionner votre poêle Intrepid II seulement lorsque les portes sont entièrement ouvertes ou entièrement fermées.

ATTENTION: Le poêle Intrepid II est chaud pendant qu'il fonctionne. Gardez les enfants, les vêtements et les meubles loin du poêle. Tout contact avec le poêle chaud peut causer des brûlures de la peau.

NE PAS CAUSER L'EMBALLEMENT DU SYSTÈME DE CHAUFFAGE. Un emballement peut causer un incendie dans la maison ou causer des dommages permanents au poêle et au catalyseur de postcombustion. Si une partie du poêle Intrepid II luit d'une lueur rougeoyante, il y a emballement.

Élimination de la Cendre

Enlevez la cendre avant qu'elle n'atteigne le haut du cendrier. Vérifiez le niveau au moins une fois par jour et avant chaque chargement. Si la cendre atteint presque la partie supérieure du cendrier, videz-le en effectuant la procédure suivante:

1. Ouvrez le clapet.
2. Ouvrez entièrement les portes avant.
3. Au moyen de gants, tirez le cendrier hors du poêle en tenant la poignée.
4. Enlevez le cendrier et jetez la cendre. Assurez-vous de garder le niveau du cendrier pendant l'élimination.
5. Remettez le cendrier dans le poêle.

Videz régulièrement le cendrier, habituellement tous les trois jours. La fréquence varie selon la façon dont vous faites fonctionner votre poêle Intrepid II; si vous brûlez plus de bois à des chaleurs plus élevées, la cendre va s'accumuler plus rapidement.

Enlevez la cendre souvent et placez-la à l'extérieur dans un contenant métallique muni d'un couvercle étanche. Placez le contenant fermé contenant la cendre sur un plancher non combustible ou sur le sol, loin de matières combustibles, avant de la jeter en permanence. Si vous éliminez la cendre en l'enfouissant dans le sol ou si vous la dispersez sur le sol, assurez-vous de la garder dans le contenant fermé jusqu'à ce que le contenant ait refroidi. Vous pouvez utiliser la cendre de bois comme fertilisant de jardin.

ATTENTION: N'utilisez jamais un aspirateur de maison pour aspirer, enlever ou nettoyer la cendre dans le poêle; enlevez toujours avec soin la cendre et éliminez-la de façon appropriée.

Gestion Conceptuelle de l'Aération

Un poêle fait partie d'un système qui inclut la cheminée, l'opérateur, le combustible et la maison. Les autres parties du système affecteront la façon avec laquelle

fonctionne le système. Lorsqu'il y a harmonie entre toutes les parties, le système fonctionne bien.

Le fonctionnement du poêle à bois dépend de l'aération naturelle. Une aération naturelle se produit lorsque la fumée est plus chaude (et par conséquent plus légère) que l'air extérieur dans la partie supérieure de la cheminée. Plus la différence de température est grande, plus l'aération est forte. Lorsque la fumée s'élève de la cheminée, elle provoque une succion qui achemine l'air dans le poêle pour la combustion. Un feu faible et lent lorsque l'entrée d'air du poêle est entièrement ouverte indique une aération faible. Un feu vif, supporté seulement par l'air entrant dans le poêle par une admission normale, indique une bonne aération. L'admission d'air du poêle est passive; elle régularise la quantité d'air qui peut accéder dans le poêle mais elle ne permet pas le déplacement de l'air.

Compte tenu des caractéristiques de votre installation (cheminée en acier ou en maçonnerie), à l'intérieur ou à l'extérieur de la maison, grandeur qui correspond à la sortie du poêle ou surdimensionnée, votre système peut se réchauffer rapidement ou il peut prendre un certain temps à se réchauffer et à bien fonctionner. Avec un poêle étanche, un poêle qui limite la quantité d'air qui entre dans le foyer, la cheminée doit garder la fumée chaude jusqu'à l'extérieur. Certaines cheminées y arrivent mieux que d'autres. Voici une liste des caractéristiques et de leurs effets.

Cheminée en Maçonnerie

La maçonnerie est un matériau traditionnel pour les cheminées, mais elle peut mal fonctionner lorsqu'elle sert de poêle étanche. La maçonnerie est un « évier thermique » très efficace. Ce matériau absorbe beaucoup de chaleur. Il refroidit suffisamment la fumée pour diminuer l'aération. Plus la cheminée est grosse, plus elle prend du temps à se réchauffer. Il est souvent difficile de réchauffer une cheminée en maçonnerie extérieure, particulièrement si elle est surdimensionnée; il n'est pas aisé de la maintenir assez chaude pour garder une aération adéquate.

Cheminée en Acier

La plupart des cheminées fabriquées en acier sont enduites d'une couche isolante autour de la conduite intérieure. L'isolant garde la fumée chaude. L'isolant est moins dense que la maçonnerie, ce qui fait que le revêtement en acier se réchauffe plus rapidement qu'une cheminée en maçonnerie. L'acier n'a pas la belle apparence de la maçonnerie, mais il fonctionne bien mieux.

Emplacement Intérieur et Extérieur

Étant donné que la cheminée doit garder la fumée chaude, il est préférable de la placer dans la maison.

Ainsi, la maison sert d'isolant pour la conduite et permet à un peu de chaleur de se libérer dans la maison. Une cheminée intérieure ne perd pas sa chaleur vers l'extérieur, elle prend donc moins de chaleur du poêle pour devenir chaude et rester chaude.

Dimension des Conduites

La dimension intérieure d'une cheminée pour un poêle « étanche » devrait correspondre à la dimension de la sortie de la conduite du poêle. Lorsqu'une cheminée est étanche, cela ne signifie pas qu'elle est meilleure; en fait, cela peut s'avérer un désavantage. Des gaz chauds subissent une expansion; si nous aérons un poêle avec une buse de 150mm (6po) (zone de 710mm [28po] carré) dans une conduite de 255 x 255mm (10po x 10po), les gaz s'étendent pour atteindre trois fois la dimension originale de la conduite. Cela permet de refroidir les gaz, ce qui affaiblit la force de l'aération. Si une conduite surdimensionnée est aussi à l'extérieur de la maison, la chaleur qu'elle absorbe est acheminée à l'extérieur et la conduite reste habituellement fraîche.

Il est commun pour une conduite en maçonnerie, particulièrement une conçue pour un foyer, d'être surdimensionnée pour un poêle étanche. Un certain temps peut s'avérer nécessaire pour réchauffer une telle conduite, et il peut s'avérer que les résultats soient décevants. La meilleure solution pour une conduite surdimensionnée est un revêtement de cheminée en acier isolé ayant le même diamètre que le poêle. Le revêtement garde la fumée à son volume original et le résultat est une aération plus puissante. Un revêtement non isolé est une deuxième option; le revêtement limite la fumée dans sa dimension initiale, mais la fumée doit quand même réchauffer l'air autour du revêtement. Cette situation prolonge le processus de réchauffement.

Configuration des Tuyaux et de la Cheminée

Chaque détour que prend la fumée dans son déplacement du poêle à la partie supérieure de la cheminée va la ralentir. La configuration idéale pour les tuyaux et la cheminée est en position droite, à partir du poêle, vers une cheminée entièrement droite. Si vous commencez à zéro, il est préférable d'utiliser cette configuration. S'il faut que le tuyau du poêle soit muni d'un coude pour entrer dans la cheminée, localiser la gaine pour tuyau à mi-chemin entre la partie supérieure du poêle et le plafond. Cette gaine a plusieurs utilités : elle permet à la fumée d'accélérer avant qu'elle ne tourne, elle laisse la place à d'autres tuyaux qui peuvent transférer la chaleur dans la pièce et elle laisse une possibilité de matériau souple pour l'installation d'un poêle plus grand sans relocaliser la gaine à long terme.

Il ne devrait pas y avoir plus de huit pieds de tuyau de poêle à paroi simple entre le poêle et la cheminée; des passages plus longs peuvent refroidir suffisamment la fumée pour causer des problèmes d'aération et de créosote. Utilisez un tuyau à double paroi pour les passages plus longs.

Aération Simple

Chaque poêle étanche a besoin de sa propre conduite. Si un poêle étanche est aéré à l'aide d'une conduite qui sert aussi à un foyer ouvert, il est plus facile pour l'aération de la cheminée de tirer de l'air par ce canal que de tirer de l'air par le joint étanche. Imaginez un aspirateur ayant une perforation dans le boyau pour voir l'effet dont il est question. Dans certains cas, une conduite peut même causer une aération négative par le joint étanche, et résulter en une aération inverse dangereuse.

Créosote

La créosote est un sous-produit d'une combustion au bois lente. Il s'agit d'un goudron organique qui peut se condenser dans la conduite s'il y a densité dans la fumée. Elle se déplace lentement et se refroidit à moins de 290°F. La créosote condensée est volatile et elle peut produire des feux de cheminée si elle devient assez chaude. Toutes les caractéristiques qui touchent l'aération de la cheminée touchent aussi la condensation de la créosote. Il vous faut donc utiliser la combinaison de caractéristiques d'installation et les étapes opérationnelles qui entraîneront une bonne aération et minimiseront la production de créosote. Étant donné que la production de créosote se fait en laissant la fumée refroidir et ralentir, il est logique d'aligner la cheminée pour qu'elle corresponde à la dimension de la sortie de la cheminée, pour des raisons sécuritaires et pour assurer un bon rendement. La loi canadienne exige un revêtement correspondant pour contribuer à l'aération du poêle par la cheminée du foyer; aux États-Unis, la National Fire Protection Association en recommande un si la conduite est trois fois plus grande (par section carrée) que la sortie sur le poêle. Certaines localités appliquent les lignes directrices de la NFPA comme faisant partie des codes du bâtiment.

Combustion

Même la meilleure installation de poêle ne peut assurer un bon rendement si le combustible n'est pas à la hauteur. Le meilleur combustible est le bois dur qui a été séché à l'air pendant une période de 12 à 18 mois. Le bois mou brûle, mais pas aussi longtemps que le bois dur. Le bois vert à une bonne quantité d'humidité, il brûle, mais une partie de la chaleur sert à éliminer le reste de l'humidité du bois. C'est donc

moins de chaleur pour votre maison, ce qui peut causer un problème de créosote. Il existe des compteurs d'humidité pour le bois de foyer. Vous pouvez aussi juger de la qualité de votre bois par son apparence et son poids. Si vous avez du bois vert, levez une bûche pour vérifier son poids. Il peut perdre un tiers de son poids ou plus lorsqu'il sèche. De plus, observez les extrémités de la bûche; lorsqu'elle sèche elle rétrécit et se fissure souvent. Plus la bûche est fissurée, plus elle est sèche.

Le bois sec brûle bien avec une bonne aération de cheminée. Mais avec les poêles modernes, particulièrement les poêles à catalyseur, le bois peut être trop sec. Alors que le bois très sec a peu de créosote, les autres peuvent faire s'échapper un gaz du bois rapidement et de façon dense pour surcharger le brûleur catalytique. Si vous entendez un grognement semblable au bruit d'un chalumeau au gaz propane provenant du poêle, cela signifie un emballement important du catalyseur. Le catalyseur est une membrane en platine sur une base en céramique; le métal peut atteindre une température plus élevée que ce que peut supporter la céramique. Un emballement du catalyseur peut provoquer un bris. Le bois sec peut aussi brûler plus vite que vous ne le voulez ou il peut surcharger le catalyseur. Vous pouvez alors ajouter du bois vert pour ralentir la combustion.

Renvoi de la Fumée

Le renvoi de la fumée se produit lorsque des gaz volatiles qui sont plus rapides que l'aération de la cheminée sortent du foyer. Les gaz se retrouvent dans le foyer jusqu'à ce qu'ils soient assez denses et assez chauds pour provoquer l'allumage. Si votre poêle fait des renvois de fumée, vous devriez ouvrir le clapet pour laisser la fumée s'élever jusqu'à la conduite plus facilement, laisser plus d'air accéder au foyer et éviter de grosses charges de bois de foyer. Faites fonctionner votre poêle avec assez d'air primaire pour pouvoir toujours voir les flammes dans le foyer. Un feu qui est faible et fait de la fumée est inefficace et peut contribuer à l'accumulation de créosote dans la cheminée.

Essai d'aération

Une façon facile de tester votre cheminée est de fermer le clapet du poêle, d'attendre quelques minutes pour laisser le débit d'air se stabiliser, puis vérifier si vous pouvez faire varier la force du feu en fermant et en ouvrant le régulateur d'air. Les résultats ne sont pas toujours instantanés; vous pouvez devoir attendre quelques minutes pour voir un changement du réglage de l'air et l'effet que cela aura sur le feu. Si vous ne remarquez aucun changement, c'est que l'aération n'est pas suffisante pour que vous fermiez le clapet, et

vous aurez besoin de l'ouvrir pendant une plus longue période et de gérer le feu avec l'entrée d'air jusqu'à ce que l'aération soit plus forte. Si vous faites le suivi des habitudes de combustion du poêle et que vous les associez à leurs effets sur le fonctionnement du poêle, vous vous assurez ainsi un bon fonctionnement sécuritaire du système.

Pression Négative

Une bonne aération dépend aussi de l'alimentation en air vers le poêle; une cheminée ne peut pas attirer plus d'air que ce qui est disponible. Une aération faible peut se produire lorsqu'une maison est tellement qu'elle empêche un débit régulier d'air au poêle et à un autre équipement qui envoie l'air intérieur vers l'extérieur, particulièrement avec des appareils comme des hottes, des sècheuses, etc. Si la cheminée permet de bien attirer l'air lorsque tous les autres appareils sont éteints (ou étanches, dans le cas des foyers ou d'autres poêles), il ne vous reste qu'à faire attention pour bien contrôler l'utilisation du poêle par rapport aux autres appareils. S'il vous faut ouvrir une fenêtre ou une porte à proximité du poêle pour que la cheminée tire bien l'air, c'est une indication que vous devriez installer une admission d'air extérieur pour amener l'air de combustion directement au poêle.

Les détaillants de chez Vermont Castings offrent des adaptateurs afin de fixer le poêle de façon à connecter un conduit pour l'air de combustion extérieur.

Conclusion

Le chauffage au bois est beaucoup plus un art qu'une science. Une fois le poêle et la cheminée en place, il ne reste plus à l'utilisateur du poêle que de varier de techniques pour obtenir de bons résultats. Si vous prenez en note vos habitudes de combustion et que vous les reliez à leurs effets sur le fonctionnement du poêle, vous serez récompensé en ayant un système sécurisé et qui offre un bon fonctionnement.

Entretien

Laissez s'éteindre le feu dans le poêle et donnez le temps au poêle de se refroidir complètement avant d'entamer une procédure d'entretien.

Entretien de la Surface en Fonte

Un dépoussiérage occasionnel avec un chiffon sec gardera la fonte de votre poêle Intrepid comme neuve. Vous pouvez faire de petites retouches de peinture sur le poêle, au besoin. Nettoyez d'abord les zones à peindre avec une brosse métallique. Puis faites les retouches nécessaires à l'aide d'une peinture pour poêle à haute température de Vermont Casting. Appliquez la peinture avec modération, et rappelez-vous que deux couches légères de peinture sont mieux qu'une seule couche.

Entretien d'un Fini en Émail Vitrifié

Utilisez un chiffon sec ou légèrement humide ou une brosse à poils souples pour enlever les taches ou les déversements accidentels. Pour les travaux difficiles qui nécessitent un agent de nettoyage, n'utilisez qu'un nettoyeur pour appareils ménagers ou un produit à polir recommandé pour les surfaces en émail.

Nettoyage de la Vitre

La plus grande partie des dépôts carboniques sur la vitre vont brûler lorsque le feu est très chaud. Cependant, les résidus de cendre qui s'accumulent sur la surface de la vitre doivent être enlevés régulièrement pour empêcher une gravure. Suivez la procédure indiquée pour nettoyer la vitre :

- Assurez-vous que la vitre est entièrement refroidie.
- Nettoyez la vitre avec de l'eau ou un agent nettoyant conçu à cet effet. N'utilisez pas de produits abrasifs.
- Rincez la vitre à fond.
- Séchez la vitre entièrement.

Remplacement de la Vitre

Remplacez la vitre uniquement par des panneaux de vitre numéro 140-1156 pour le côté droit et numéro 140-1157 pour le côté gauche. Le panneau de vitre s'appuie sur un coussin fourni avec une bague de sécurité numéro 1203556, et est maintenu en place par des attaches. (Fig. 42) La vitre est enduite d'une couche à infrarouge sur un côté sur lequel est indiqué « THIS SIDE OUT? » (ce côté vers le haut).

1. Enlevez la porte du poêle et placez-la sur une surface de travail solide et à niveau. Utilisez une serviette pour protéger le fini en émail vitrifié.
2. Enlevez les attaches de retenue. (Deux vis cruciformes sur chaque attache.)

3. Vérifiez la bague d'étanchéité. Si la bague de la vitre est en bon état, vous pouvez la laisser en place. Si vous la remplacez, utilisez une bague portant le numéro de pièce 1203556. Assurez-vous que la coulisse autour de l'ouverture de la vitre soit propre et non empoussiérée.
4. Posez la vitre. Posez la vitre sur la bague d'étanchéité intérieure en mettant le côté enduit vers le bas (vers l'extérieur de la porte). Serrez les vis fermement tout en permettant un peu de jeu de la vitre lorsque le poêle est en marche. Si les vis sont trop serrées, la vitre risque de se fissurer immédiatement ou se fissurer si elle ne peut pas se dilater sous l'effet de la chaleur.

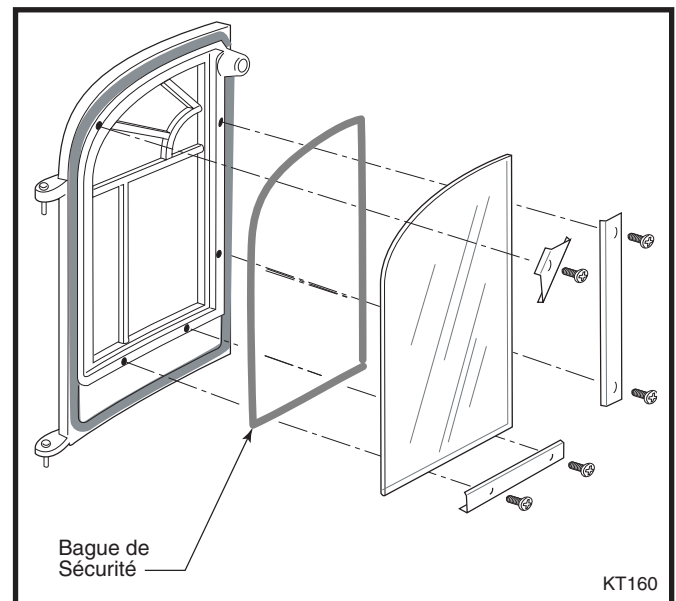

Fig. 42 Installation de la vitre de porte.

Vérification du Fonctionnement de l'Obturbateur d'Air Principal

L'obturbateur d'air principal est visible de l'arrière du poêle. L'obturbateur doit pouvoir s'ouvrir et se fermer librement lorsque vous déplacez le levier du thermostat. Dans le cas contraire, vérifiez la présence d'une obstruction, ou si une chaîne étirée à besoin d'être ajustée. (Fig. 43)

Lorsque le poêle est froid, l'obturbateur ne devrait pas être ouvert à plus de 3mm (1/8po) quand le levier de régulation d'air primaire est poussé entièrement vers la gauche (fermé), en regardant de l'arrière du poêle. Lorsque le levier est entièrement poussé vers la droite (ouvert), l'obturbateur doit être ouvert à un angle d'environ 70 degrés de l'arrière du poêle.

La chaînette devrait mesurer 216mm (8½po) de la connexion à la bobine du thermostat à la connexion sur la trappe principale d'air.

Si le réglage est mal fait, la bobine de thermostat peut se courber ou se briser. Contactez votre détaillant Vermont Castings pour obtenir de l'aide.

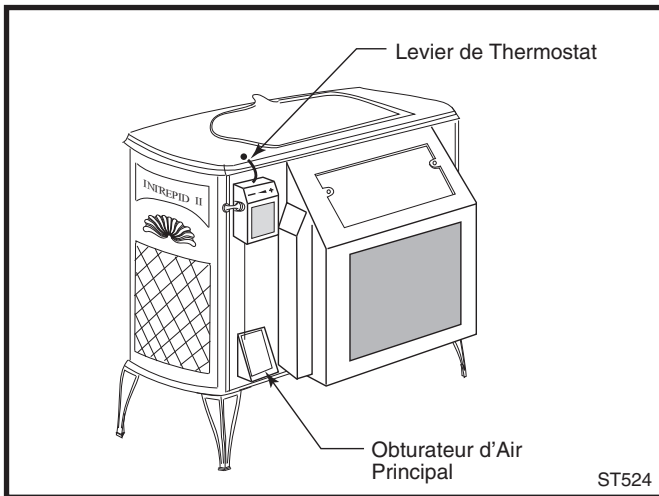

Fig. 43 L'obturbateur d'air principal doit pouvoir se déplacer librement.

Réglage du Loquet de Porte

Avec le temps, les bagues d'étanchéité autour des portes se compriment et le loquet peut devoir être réglé. Pour régler le loquet, desserrez le petit écrou de verrouillage, allongez la vis de gâche d'un tour sans la tourner. (Fig. 44) Continuez à faire les réglages nécessaires, un petit peu à la fois jusqu'à ce que le réglage soit correct.

Les portes avant du poêle devraient se fermer de façon sécuritaire et être étanches lorsque la poignée est en position fermée. Lorsque le loquet est bien réglé, vous devriez constater une légère résistance lorsque les portes sont entièrement fermées.

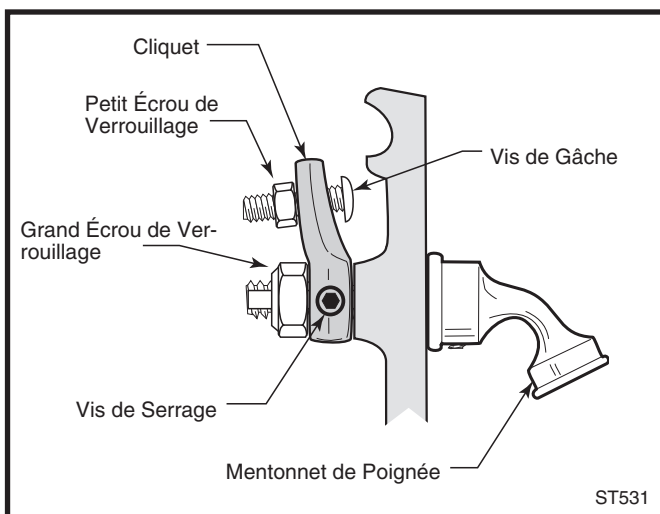

Fig. 44 Tournez la vis de gâche du loquet de porte vers l'intérieur ou l'extérieur pour la serrer ou la desserrer.

Ajustage de la Poignée du Clapet au Besoin

La poignée de clapet est fixée à la tige de clapet avec une vis d'ajustage qui se trouve contre un joint plat de la tige. Vérifiez périodiquement la vis de serrage pour vous assurer qu'elle est serrée, sinon, serrez-la.

Réglage du Clapet

Lorsque le clapet du poêle est fermé, la pression de la tige contre la plaque du clapet assure une bonne étanchéité entre le clapet et le boîtier du clapet. Un réglage peut s'avérer nécessaire après un certain temps pour garder une pression adéquate.

Pour effectuer ce réglage, commencez par le clapet en position fermée et verrouillée. (Fig. 45) Desserrez l'écrou de verrouillage de 11 mm (7/16 po) au centre du clapet. Utilisez une clé hexagonale de 1/8 po pour tourner la vis vers la droite pour qu'elle fasse un tour complet. Testez le clapet pour vous assurer qu'il est ajusté de façon serrée, et continuez à ajuster la vis au besoin. Serrez l'écrou de 11 mm (7/16 po) lorsque le clapet fonctionne en douceur mais fermement.

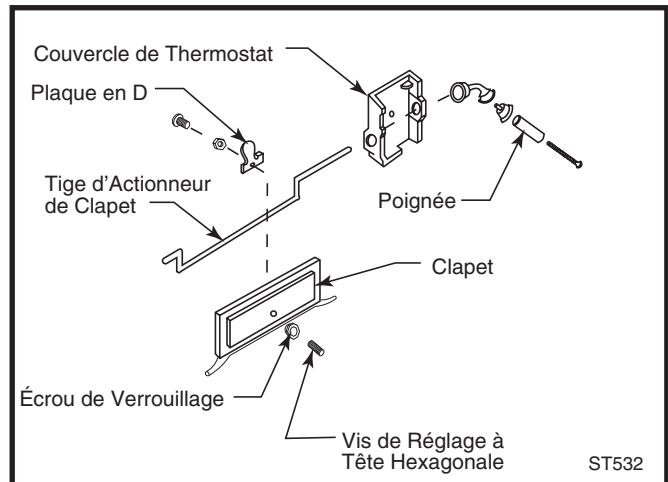

Fig. 45 Serrez la vis de réglage du clapet pour assurer un ajustement serré.

Inspection et Nettoyage du Système de Combustion Catalytique

Le chauffage au bois inclut un catalyseur de postcombustion, qui a besoin d'une inspection périodique et un remplacement pour assurer son bon fonctionnement. Aux États-Unis, la loi interdit de faire fonctionner un système de chauffage au bois d'une façon qui ne respecte pas les directives contenues dans le présent manuel, ou si l'élément catalytique est désactivé ou enlevé.

Dans des conditions normales de fonctionnement, l'élément catalytique doit rester actif de deux à six ans (selon la quantité de bois brûlé). Cependant, il est

important de surveiller périodiquement la chambre de combustion pour vous assurer que tout fonctionne bien et pour déterminer quand un remplacement s'avère nécessaire.

Un thermostat à sonde, passant par l'arrière du poêle pour aboutir dans la chambre de combustion, régularise automatiquement l'alimentation de l'air de combustion catalytique. Une détérioration de la sonde peut entraîner une baisse du rendement de la chambre de combustion.

Un système de chambre de combustion qui fonctionne mal peut causer une perte d'efficacité thermique et une augmentation de la créosote et des émissions.

Il faut inspecter la chambre de combustion visuellement pour déceler toute accumulation de cendre et de dommages matériels, et ce, trois fois par année. N'enlevez pas la chambre de combustion à moins qu'une inspection plus détaillée soit nécessaire ou pour inspecter le thermostat à sonde.

L'ensemble réfractaire qui loge la chambre de combustion doit être inspecté chaque année pour déceler une éventuelle accumulation de cendre. Un nettoyage doit être envisagé au besoin. Ce nettoyage peut se faire lors de l'examen de la chambre de combustion.

Le thermostat à sonde doit aussi être inspecté chaque année, ou plus souvent si une diminution du rendement de la combustion n'est pas causée par une chambre de combustion défectueuse.

Quand Faut-il Soupçonner un Problème du Système de Combustion?

La meilleure façon de vérifier le rendement de votre poêle Intrepid II est d'observer la quantité de fumée qui s'échappe de la cheminée, lorsque la chambre de combustion est légèrement chaude et lorsqu'elle est chaude. Effectuez la procédure suivante :

Lorsque le feu est flamboyant, que la chambre de combustion est activée et que la clapet est fermé pour envoyer la fumée par la chambre de combustion, comme il est décrit dans la section Fonctionnement, allez dehors et observez la fumée sortir de la cheminée.

Ouvrez ensuite le clapet et observez de nouveau la fumée quitter la cheminée.

Vous devriez voir beaucoup plus de fumée après la deuxième étape, lorsque le clapet du poêle est ouvert et que la fumée ne passe pas par la chambre de combustion. Cependant, ne confondez pas la fumée avec la vapeur provenant du bois mouillé. La vapeur se dissipe rapidement dans l'air, mais pas la fumée.

Si ce test indique un problème, prenez en considération d'autres facteurs comme la période de l'année ou un changement de qualité de votre bois. Au printemps et à l'automne, l'aération est plus faible qu'elle ne l'est par temps plus froid. Des petits feux chauds sont une bonne solution dans ces conditions.

Le bois vert (pas généralement humide) brûle moins bien qu'un bois sec. Il est possible que vous ayez à faire fonctionner votre poêle pour qu'il soit plus chaud (avec plus d'air principal) pour atteindre un bon rendement si vous brûlez du bois vert.

Prenez aussi en considération les changements que vous apportez à vos habitudes de chauffage.

Lorsque vous avez éliminé toutes autres causes possibles d'une diminution du rendement, vous pouvez inspecter la chambre de combustion et la sonde. Portez un masque contre la poussière, des lunettes de protection et des gants. Reportez-vous à la figure 46 pour vous aider.

1. Enlevez les chenets.
2. Atteignez l'intérieur du poêle avec une pince et tournez les deux brides de fixation qui retiennent le contre-cœur dans un angle de 90 degrés. Tournez la bride de gauche vers la droite et la bride de droite vers la gauche.
3. Saisissez le contre-cœur par ses côtés verticaux et enlevez-le avec le point d'ancrage. Tirez d'abord le côté gauche pour le faire sortir.
4. Nettoyez avec soin les poches d'échappement de gauche et de droite de l'ensemble réfractaire. Utilisez un aspirateur d'atelier, de préférence, un qui est muni d'un filtre très fin et faites attention à ne pas endommager le matériau réfractaire. Ce matériau peut supporter des températures élevées, mais il peut parfois s'effriter.
5. Enlevez avec soin le panneau d'accès réfractaire à l'avant de l'élément catalytique.
6. Faites glisser doucement l'élément catalytique hors de la chambre réfractaire. Vérifiez l'élément et le bas de la chambre pour déceler une accumulation de cendre.
7. Si l'élément catalytique est bouché, sortez-le à l'extérieur pour le nettoyer. Soufflez doucement dans le nid d'abeilles. Une bonne quantité de cendre risque de sortir de l'élément.
8. Inspectez l'élément. Bien que de petites fissures ne peuvent altérer le rendement, l'élément devrait être en grande partie intact. Si l'élément est brisé ou que des sections sont manquantes, remplacez-le. Contactez votre détaillant pour obtenir un élément de rechange.

9. Utilisez une lampe de poche et un miroir que vous insérez dans une des poches d'échappement de la chambre réfractaire, afin d'inspecter la sonde. L'extrémité de la sonde doit être allongée d'environ 1 pouce dans la chambre de combustion et ne devrait montrer aucun signe de détérioration.

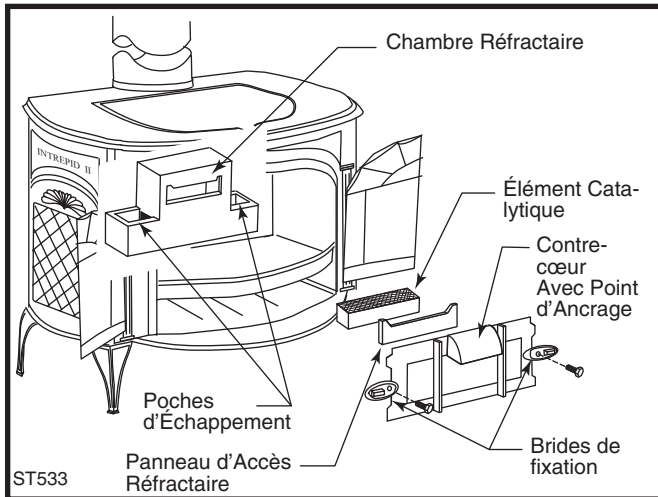

Fig. 46 Dépose de l'élément catalytique.

Utilisez le poêle de la façon habituelle pendant deux semaines en inspectant souvent la cheminée et le connecteur de cheminée.

S'il n'y a pas une accumulation de crésote qui se produit aussi rapidement qu'avant, il est possible que le changement dans le rendement ait été causé par des dépôts de cendre sur l'élément catalyseur. Cependant, surveillez le système de cheminée pendant quelques semaines pour vous assurer que le rendement approprié se poursuit.

Si vous trouvez toujours une accumulation suffisante de crésote ou si vous continuez à voir une fumée excessive sortir de la cheminée, l'élément catalytique devra être remplacé. Appelez votre détaillant pour obtenir de l'information sur le remplacement.

NOTE: N'utiliser que des pièces provenant d'un détaillant autorisé.

Remplacement des Bagues d'Étanchéité de Poêle au Besoin

Le poêle Intrepid utilise des bagues d'étanchéité avec tige en fibre de verre pour assurer une étanchéité serrée entre certaines pièces. Avec l'usage, certaines de ces pièces se déplacent, des bagues peuvent s'effriter et être comprimées, et elle peuvent commencer à perdre leur efficacité. Il faut alors faire les remplacements nécessaires.

Les dimensions des bagues de remplacement sont indiquées ci-dessous, avec leurs applications.

Diamètre de bague

8 mm (5/16 po)
(bague pour fil)
8 mm (5/16 po)

Et les pièces qu'elle rend étanche

La plaque sur le poêle

Le clapet sur le contre-cœur supérieur; les portes avant à la partie avant du poêle; et les moitiés de porte entre elles

Il y a une bague plate et découpée entre chaque panneau de verre et sa porte. Reportez-vous à la Page 24 pour obtenir de l'information sur le remplacement du panneau de verre ou de sa bague.

Si vous devez changer une bague, obtenez d'abord une pièce de remplacement appropriée de votre détaillant MHSC.

Attendez que le feu soit éteint et que le poêle soit refroidi. Assurez-vous de bien suivre la procédure standard de sécurité pour le travail avec des matériaux poussiéreux. Il vous faut donc porter des lunettes de protection et un masque contre la poussière.

La procédure de remplacement des bagues est la même, peu importe l'emplacement de la bague.

1. Enlevez la bague existante en lui saisissant une extrémité et en tirant fermement sur celle-ci.
2. Utilisez une brosse métallique ou un tournevis pour nettoyer toute trace de ciment ou morceaux de bague dans le canal. Enlevez les dépôts de ciment coriaces avec une tranche à froid, au besoin.
3. Déterminez la longueur appropriée de la bague en la passant par le canal. Laissez 25 à 51 mm (1 à 2 po) de plus et marquez l'endroit à couper.
4. Enlevez la bague du canal, placez-la sur une surface à couper, et coupez-la à l'endroit indiqué avec un couteau tout usage. Tordez les extrémités légèrement pour empêcher la bague de se fragmenter.
5. Étendez un cordon de 3 mm (1/8 po) de pâte à joints dans le canal nettoyé. En commençant par une extrémité, appuyez sur la bague d'étanchéité pour l'enfoncer dans le canal. Assurez-vous de la bonne étanchéité avant de couper l'excédent. Ne superposez pas les extrémités des bagues et ne laissez pas les extrémités avec des rebords rugueux.
6. Appuyez fermement sur la partie qui a reçu le joint contre sa surface normale de contact pour que la bague soit correctement placée dans son canal.
7. Pour ce qui est des portes, il faut les replacer et les fermer sur une pièce de papier ciré pour empêcher le ciment de se retrouver sur l'avant du poêle, ou tapez sur les pièces avec un maillet en caoutchouc (ou un marteau ou un bloc de bois).

8. Nettoyez l'excédent de joints autour du canal. Laissez les joints sécher.

Réglage de la Porte, au Besoin

Le loquet de la porte ou le mécanisme de clapet peut devoir être ajusté après avoir reçu un joint d'étanchéité. Le mécanisme peut devoir être desserré pour accueillir la nouvelle bague d'étanchéité ; après quelques semaines, il est possible que vous ayez à le serrer de nouveau pour pallier la compression de la nouvelle bague. Les directives à suivre pour le réglage du loquet et du clapet se trouvent à la Page 30.

Bagues d'Étanchéité Permanentes

D'autres bagues étanches se retrouvent entre certaines pièces immobiles, mais celles-ci ne sont pas sujettes à la même usure et détérioration que les bagues se trouvant sur des pièces mobiles. Il est peu probable que vous ayez à remplacer ces bagues à moins que les pièces en question soient démontées et remises ensemble. Si tel est le cas, ce travail ne devrait être fait que par un technicien qualifié. Le diamètre de la bague qui assure l'étanchéité des pièces immobiles est de 5/16 po, et les zones calfeutrées sont la buse jusqu'à l'arrière du poêle ; et le contre-cœur inférieur jusqu'aux côtés. Les panneaux de vitre se servent d'une bague plate coupée. Reportez-vous à la Page 32 pour obtenir de plus amples renseignements.

Système de Cheminée – Créosote

Votre poêle Intrepid II a été conçu pour réduire de façon significative l'accumulation de créosote. Cependant, une inspection et un entretien réguliers de la cheminée sont quand même obligatoires. Pour des raisons de sécurité, pour assurer un bon rendement du poêle et pour protéger votre cheminée et le connecteur de la cheminée, inspectez régulièrement la cheminée et son connecteur. Nettoyez le système au besoin. Tout système de cheminée et connecteur qui n'est pas nettoyé correctement peut déclencher un incendie important dans la cheminée.

Lorsque le bois est brûlé lentement, il produit une espèce de goudron, des vapeurs organiques et de l'humidité qui ensemble forment la créosote. Les vapeurs de créosote se condensent dans la conduite de la cheminée lorsqu'elle est relativement froide. Il en résulte une accumulation de résidus sur le revêtement de la conduite. Lorsqu'elle est allumée, la créosote produit un feu extrêmement chaud dans le système des conduites, ce qui peut endommager la cheminée et faire surchauffer le matériau combustible adjacent.

En cas d'incendie de cheminée, réagissez rapidement:

- **Fermez le clapet et le levier de thermostat.**
- **Faites sortir tous les occupants de la maison.**
- **Appelez les pompiers.**

Vous devriez inspecter le système toutes les deux semaines pendant la saison froide. Pour inspecter la cheminée, laissez le poêle se refroidir complètement. Puis, à l'aide d'un miroir et d'un éclairage puissant, observez la buse dans la conduite de la cheminée. S'il est impossible d'inspecter le système de conduites de cette façon, il faut débrancher le poêle pour avoir un meilleur accès.

Si vous remarquez une accumulation importante de créosote – 3 mm (1/8 po) ou plus – enlevez cette accumulation afin de réduire le risque d'incendie.

Nettoyez la cheminée au moyen d'une brosse de la même dimension et forme que le revêtement de la conduite. Des tiges en fibre de verre souple servent à faire circuler la brosse vers le haut et le bas du revêtement. Les dépôts peuvent ainsi tomber au bas de la cheminée à un endroit où il peuvent facilement être nettoyés en passant par la porte.

Il vous faut nettoyer le connecteur de cheminée en débranchant les sections, en les mettant à l'extérieur et en enlevant les dépôts avec une brosse métallique dure. Remettez ensuite en place les sections de connecteur après le nettoyage, en vous assurant de fixer les sections individuelles avec des vis à tête.

Si vous ne pouvez faire vous-même l'inspection et le nettoyage de la cheminée, communiquez avec votre détaillant Vermont Castings ou retenez les services d'un ramoneur professionnel.

Entretien Annuel

Effectuez un nettoyage, une inspection et la réparation de chaque ressort, à la fin de la saison de chauffage.

- Nettoyez à fond la cheminée et le connecteur de celle-ci.
- Inspectez la cheminée pour déceler des dommages et une détérioration. Remplacez les sections faibles de la cheminée préfabriquée. Faites faire les réparations de maçonnerie par un maçon.
- Inspectez le connecteur de cheminée et remplacez les sections endommagées.
- Vérifiez les bagues d'étanchéité pour déceler de l'usure ou une compression, remplacez les bagues défectueuses. Le « test du papier » vous guidera à cette étape. Fermez et verrouillez la porte ou le clapet sur une feuille de papier et tentez de tirer la feuille pour l'enlever. Si le papier s'enlève avec peu ou aucune résistance, la bague n'est pas assez ser-

rée. Si le réglage du clapet ou du loquet n'améliore pas l'étanchéité qui rend le papier difficile à enlever, remplacer la ou les bagues.

- Inspectez et nettoyez l'élément catalytique, et enlevez à l'aide d'un aspirateur la cendre accumulée au bas de la plaque arrière après avoir enlevé le contre-cœur inférieur. Nettoyez légèrement l'ensemble réfractaire qui loge l'élément. Assurez-vous de ne pas endommager le matériau réfractaire, lequel est très fragile.
- Inspectez le thermomètre de sonde secondaire. Reportez-vous à la Page 31 et 32.
- Vérifiez les poignées de la porte et du clapet pour vous assurer qu'elles sont serrées. Réglez-les au besoin.
- Vérifiez les vis de l'écran thermique. Serrez-les au besoin.
- Enlevez la poussière se trouvant aux côtés inférieur, arrière et latéraux et sur les écrans thermiques des connecteurs.
- Enlevez la cendre du cendrier et remplacez-la par un matériau absorbant l'humidité (comme pour les litières de chat) afin de garder sec l'intérieur du poêle. Fermez la porte du poêle pour empêcher que les chats ne s'en servent comme litière.
- Faites des retouches de peinture sur les poêles noirs.

Annexe : Catalyseur de Postcombustion

Dans n'importe quelle réaction chimique, y compris le processus de combustion, il existe certaines conditions qui doivent être respectées avant que ne se produise une réaction. Par exemple, une réaction peut nécessiter une certaine température ou une certaine concentration de produits réactants (les gaz de combustion et de l'oxygène), ou un certain temps. Les catalyseurs, bien qu'ils ne puissent se transformer pendant la réaction, ont la capacité d'agir à un niveau moléculaire pour changer ces exigences. Dans la chambre de combustion secondaire de l'Intrepid II, le catalyseur réduit la température à laquelle la combustion secondaire peut commencer de 540 à 650°C (1000 à 1200°F) jusqu'à 260 à 315°C (500 à 600°F), ce qui augmente l'efficacité et réduit la créosote et les émissions.

La réaction catalytique, bien qu'elle soit avantageuse, présente certaines limites en elle-même. Principalement lorsque l'on parle des gaz qui entrent en contact avec le catalyseur.

Pour assurer un contact adéquat, l'élément catalytique de votre poêle Intrepid II se compose d'une base en céramique en forme de nid d'abeilles. Sur chacune des nombreuses surfaces du nid d'abeilles est appliquée une couche (habituellement un métal comme le platine ou le palladium). La grande surface exposée dans cette configuration permet d'assurer que les gaz de combustion aient plus de chance d'entrer en contact avec le catalyseur.

Une perte de l'activité catalytique sera apparente de plusieurs façons. D'abord, vous pouvez remarquer une augmentation de la consommation du bois brûlé. Deuxièmement, il y aura une augmentation visible dans le taux d'accumulation de la créosote dans le système de connecteur de la cheminée. Vous pouvez aussi remarquer une importante décharge de fumée provenant de la cheminée. Un bon nombre de problèmes de catalyseur qui peuvent causer une perte d'activité sont décrits ci-dessous :

Blocage

Alors que la configuration en nid d'abeilles permet d'assurer un bon contact, elle augmente aussi la résistance du débit des gaz de combustion et, en raison des nombreuses surfaces, elle fournit plus de places pour les dépôts de créosote et de cendre. Il est important de suivre les directives afin de minimiser ces dépôts, et urgent d'inspecter de façon périodique votre catalyseur pour déceler des signes de blocage.

Masquage et Empoisonnement

Alors que le catalyseur n'entre pas lui-même dans le processus de combustion, il est possible pour certains éléments, comme le plomb et le soufre, de s'accrocher à la surface active du nid d'abeilles. Bien que le catalyseur soit toujours présent, il est couvert, ou masqué, par le contaminant, et ne peut pas fonctionner. Pour éviter cette situation, il est important de ne rien brûler dans votre poêle Intrepid II qui pourrait être une source de contaminants. Évitez en particulier le bois peint ou traité, le charbon, les déchets domestiques, le papier en couleur, le papier en aluminium ou le plastique. Les nettoyeurs chimiques pour cheminée peuvent aussi contenir des éléments nocifs. L'approche la plus sécuritaire est de brûler uniquement le bois non traité et naturel.

Projection de Flammes

L'élément catalytique n'a pas été conçu pour être exposé à une flamme directe. Si vous causez un emballement continu de votre poêle Intrepid II, la chimie de l'enduit catalytique peut être altérée, bloquant le processus de combustion. Une pièce du poêle qui luit à l'arrière de l'appareil indique un emballement.

Une dégradation thermique de la base en céramique peut aussi se produire, et est capable de causer la désintégration de l'élément. Restez dans les limites prescrites dans la section sur le fonctionnement.

Dommages Mécaniques

Si un usage incorrect de l'élément est pratiqué, des dommages peuvent se produire. Traitez toujours l'élément avec soin. Rappelez-vous que le catalyseur est fabriqué en céramique ; traitez-le de la même façon que vous manipuleriez de la porcelaine. Les fissures n'affecteront pas le rendement du catalyseur en autant que le manche en acier retienne l'élément en bonne position.

Écaillage

L'écaillage de l'enduit de surface peut se produire si l'élément catalytique est souvent sujet à des températures excessives. Suivez les directives avec soin pour éviter ce type de dommage.

Tous les produits MHSC sont munis de produits contre le décollage du film de marques Long-Life^{mc} ou Honeycomb^{mc}. Ces produits s'équivalent. Si pour une raison précise vous devez expédier votre élément catalyseur, rappelez-vous qu'il est très fragile. Mettez-le dans un sac en plastique et emballez-le avec une bonne quantité de matériaux amortisseurs de chocs.

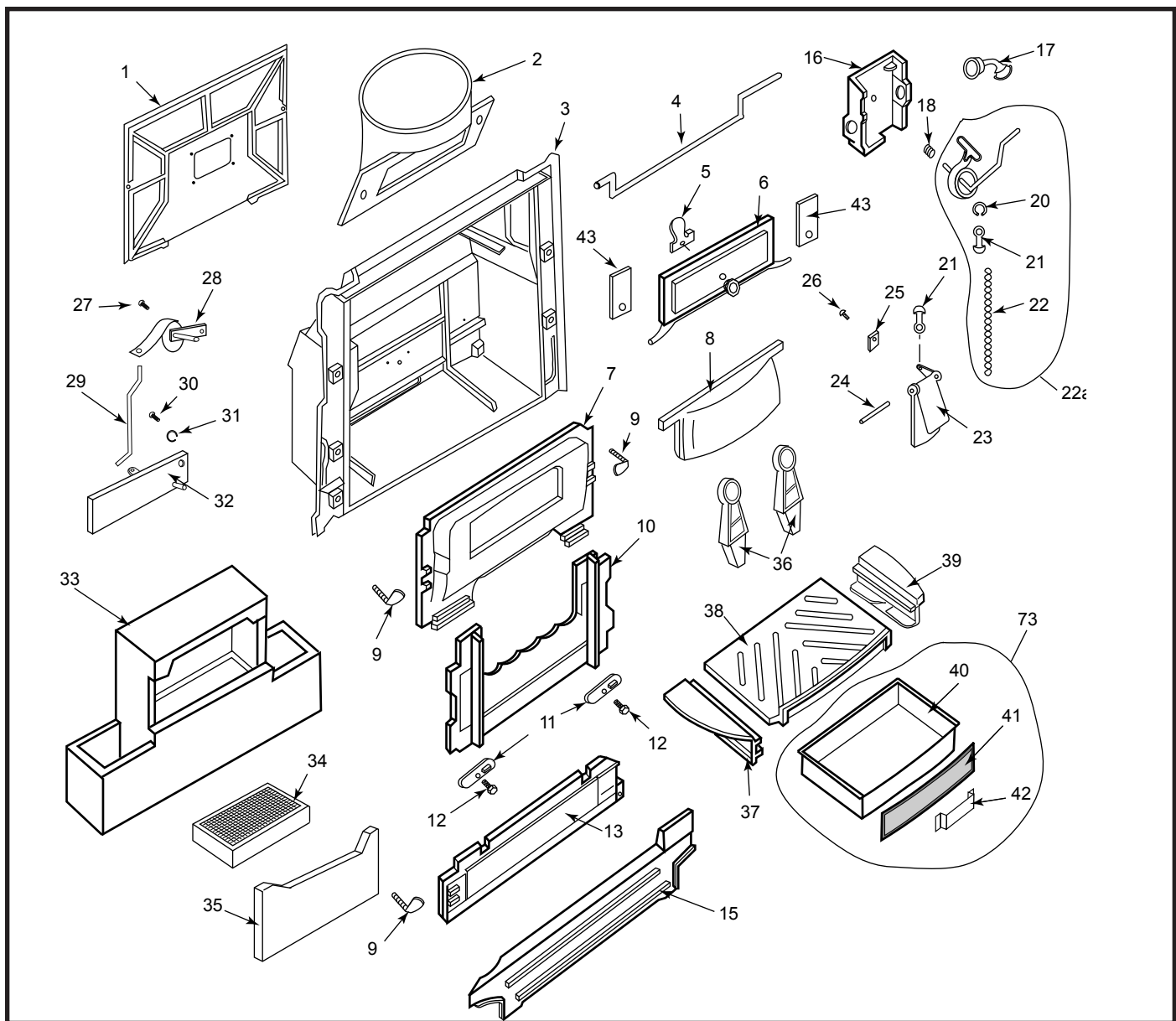

MHSC se réserve le droit d'apporter des changements dans la conception, les matériaux, les spécifications, les prix et de supprimer certaines couleurs et certains produits en tout temps et ce, sans préavis.

Poêle à Bois Intrepid II Modèle 1990

Item Description	Part Number
1. Couverture d'air secondaire	1306762
2. Buse	Voir tableau p. 36
3. Panneau arrière	1308662
4. Tige de clapet	1602523
5. Attache de clapet	1306725
6. Clapet	1306701
7. Boîtier de clapet	1306702
8. Point d'ancrage	1306763
9. Vis à souder	1201583
10. Contre-cœur supérieur	1306703
11. Bride de fixation de contre-cœur	1306724
12. Boulon à tête hexagonale 10 mm (3/8 po) - 16 x 37 mm (1½ po)	1201456

Item Description	Part Number
13. Contre-cœur inférieur	1306704
15. Tube à air arrière	1308658
16. Couverture de thermostat	1306711
17. Ensemble poignées de clapet	5004265
18. Ressort à friction	1201846
20. Attache de thermostat	1601408
21. Raccords de chaînette à boules (2)	1201972
22. Chaînette à boules	1201960
22. Ensemble thermostat	5005506
23. Volet d'air primaire	1306710
24. Ergot de volet d'air	1601551
25. Attache	1601396

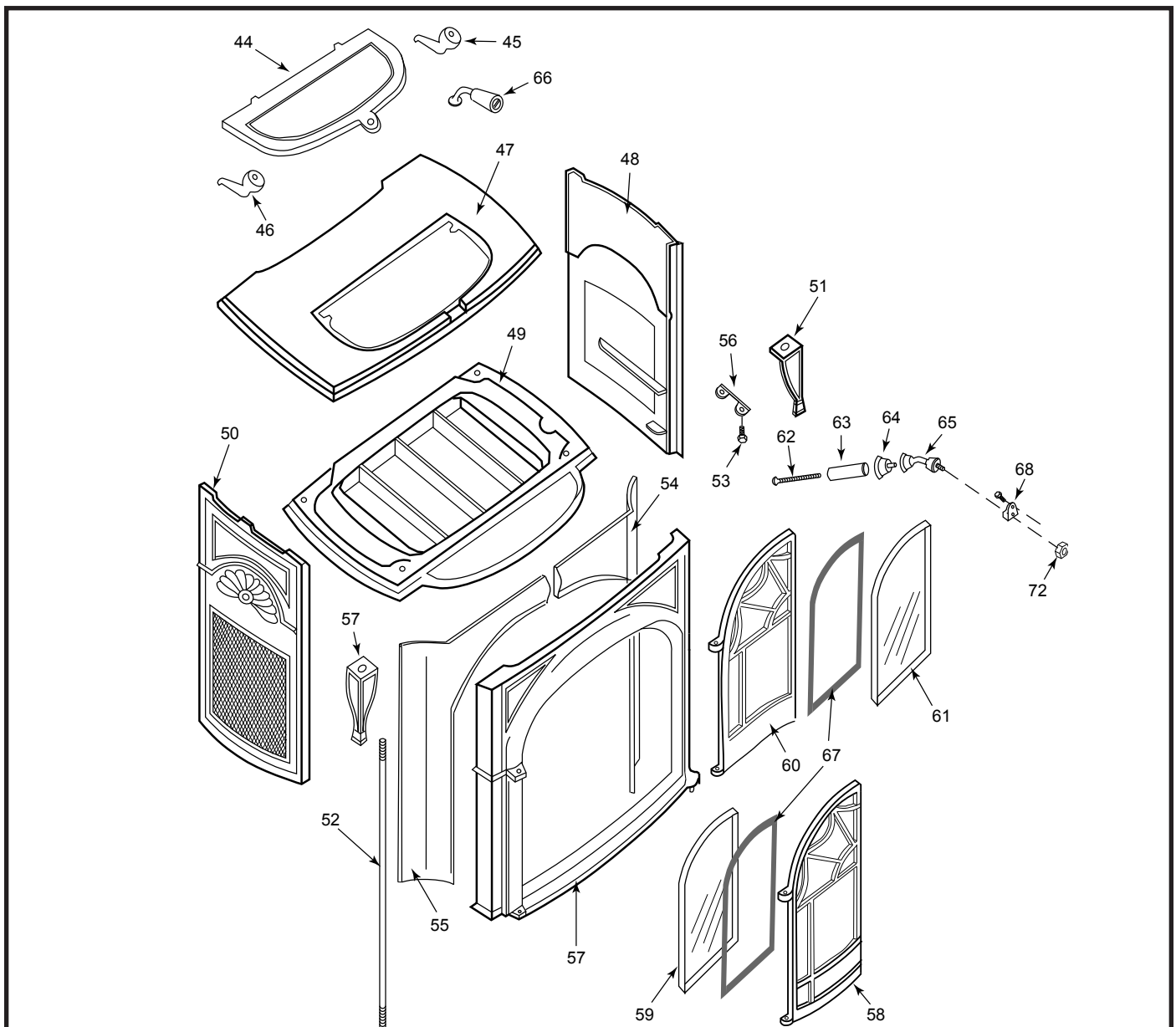

MHSC se réserve le droit d'apporter des changements dans la conception, les matériaux, les spécifications, les prix et de supprimer certaines couleurs et certains produits en tout temps et ce, sans préavis.

Poêle à bois Intrepid II Modèle 1990 (suite)

Item Description	Part Number
26. Boulon à tête cylindrique n° 10-24 x 10 mm (3/8 po)	1200983
27. Boulon à tête cylindrique n° 10-24 x 6,35 mm (1/4 po)	1200980
28. Ensemble de sondes secondaires	1601489
29. Lien pour air secondaire	1601486
30. Boulon à tête cruciforme, 6.35 mm (1/4po)-20 x 5/8po	1200896
31. Bague de réglage	1201986
32. Volet d'air secondaire	1601490
33. Chambre réfractaire avec panneau d'accès	1602527
34. Bloc catalyseur	30004590

Item Description	Part Number
35. Panneau d'accès réfractaire	1602516
36. Chenet	1306717
37. Plaquette amovible gauche	1308651
38. Grille	1308652
39. Plaquette amovible droite	1308650
40. Garde-cendre seulement	1400951
41. Garde-cendre avant seulement	1306493
42. Poignée de garde-cendre	30000973
43. Levier de clapet	1601488
44. Plaque	1306356
45. Support de plaque de droite	1301832
46. Support de plaque de gauche	1301807

Poêle à bois Intrepid II Modèle 1990 (suite)

Item Description	Part Number
47. Partie supérieure	Voir tableau p. 36
48. Côté droit	Voir tableau p. 36
49. Côté inférieur	Voir tableau p. 36
50. Côté gauche	Voir tableau p. 36
51. Patte	Voir tableau p. 36
52. Tirant	1601640
53. Boulons de patte, à tête hexagonale 10 mm (3/8po)-16 x 25mm (1po)	1201432
54. Tubulure d'air de droite	1308654
55. Tubulure d'air de gauche	1308653
56. Support à poignée	1600600
57. Avant	Voir tableau p. 36
58. Porte de gauche	Voir tableau p. 36
59. Panneau de vitre de gauche ¹	1401157
60. Porte de droite	Voir tableau p. 36
61. Panneau de verre de droite ¹	1401156
62. Boulon de poignée, 6.35mm (1/4po)-20 x 76 mm (3 po) Z	1201310
63. Poignée en céramique	1600664
64. Plaquette amovible de poignée	30002714
65. Poignée de porte avant	30002719
66. Ensemble de poignées de plaque	30002775
67. Bague d'étanchéité, bloc fibre de verre 3/16" 4e	1203556
68. Loquet	30002362

Item Description	Part Number
69. Attaches de verre, partie inférieure	30000832
70. Attaches de verre, latérales	30000833
71. Attaches de verre, partie supérieure	30000834
72. Contre-écrou	1203290
73. Garde-cendre	5003522
74. Écran thermique du bas (non montré)	30004020
75. C-Clip (non montré)	1204015
76. vis aile	1201621

**Veillez remplir les renseignements suivants
pour références ultérieures.**

N° de série du poêle _____

Détaillant _____

Téléphone _____

Date d'achat _____

Installateur _____

Téléphone _____

Date d'installation _____

NOTES:

1. Les panneaux de verre sont recouverts d'un enduit isolant et réfléchissant sur l'extérieur et ne peuvent être interchangeables.

Pièce en émail – Modèle 1990, Intrepid II									
Enamel Color	Supérieure	Inférieure	Gauche	Droite	Buse	Avant	Porte Gauche Seul	Porte Droit Seul	Patte Simple
Classique	1308657	1306764	1308656	1308655	1306561	1308647	1308649	1308648	1306333
Biscuit	30003180	30003174	30003176	30003175	30003181	30003177	30003179	30003178	30003182
Bordeaux	2328657	2326764	2328656	2328655	2326561	2328647	2328649	2328648	2326333
Brun ce Majolica	30004824	30004820	30004822	3004821	30004825	30004823	30004829	30004828	30004830
Brun ce Châtaigne	30003190	30003184	30003186	30003185	30003191	30003187	30003189	30001888	30003192
Ébène	30003200	30003194	30003196	30003195	30003201	30003197	30003199	30003198	30003202
Vert de forêt	2318657	2316764	2318656	2318655	2316561	2318647	2318649	2318648	2316333
Bleu de Minuit	2378657	2376764	2378656	2378655	2376561	2378647	2378649	2378648	2376333
Sable	1328657	1326764	1328656	1328655	1326561	1328647	1328649	1328648	1326333
Suède Brun	30002571	30002567	30002569	30002568	30002508	30002570	30002506	30002505	30002509
Vert Classique	30003210	30003204	30003206	30003205	30003211	30003207	30003209	30003208	30003212

Garantie

Garantie Limitées de 3 Ans

La compagnie MHSC garantit que son poêle à bois ne présentera aucun défaut en ce qui a trait aux matériaux et à la fabrication pour une période de trois ans à partir de la date de réception, sauf pour ce qui est du catalyseur, de l'ensemble des thermostats, des poignées, des panneaux de portes en verre, du ciment et des bagues d'étanchéité qui sont garantis conformément à ce qui est décrit ci-dessous.

La compagnie MHSC s'engage à réparer ou remplacer, selon son choix, toute pièce trouvée défectueuse par suite d'une inspection faite par un détaillant agréé de la compagnie. Le client doit retourner la pièce défectueuse ou le poêle, expédition prépayée, au détaillant agréé, ou payer les frais de déplacement chez le client ou les frais de service pour des travaux de réparation faits à la maison. Le détaillant doit juger si les travaux de réparation doivent être exécutés chez le client ou à l'atelier du détaillant. Si, après inspection, il est prouvé que les dommages sont dus à un défaut de fabrication, les réparations appropriées seront autorisées sans frais pour le client pour ce qui touche les pièces et la main-d'œuvre.

Tout poêle à bois ou toute pièce de celui-ci qui sont réparés ou remplacés au cours de la période couverte par la garantie auront aussi une garantie conformément à la garantie limitée pour une période ne dépassant pas le reste de la garantie initiale ou six (6) mois, selon la première occurrence.

Garantie Limitée d'un An

Les pièces suivantes du poêle à bois sont couvertes par une garantie protégeant le client contre les défauts en ce qui a trait aux matériaux et à la fabrication pour une période d'un an à partir de la date de réception : l'ensemble des thermostats, les poignées, les panneaux de verre de porte, le ciment et les bagues d'étanchéité. N'importe lequel de ces éléments qui s'avère défectueux sera réparé ou remplacé sans frais, lorsque la pièce est retournée avec port prépayé à un détaillant agréé MHSC.

Toutes les pièces réparées ou remplacées pendant la période de garantie limitée seront couvertes conformément aux conditions de la garantie limitée initiale ou pour une durée de six (6) mois, selon la première occurrence.

Garantie Limitée sur Catalyseur

Le catalyseur est garanti pour une période de 6 ans comme suit : si le catalyseur d'origine ou un catalyseur de remplacement s'avère défectueux ou ne garde plus 70 % de ses fonctions de réduction des émissions de particules (comme il est mesuré par une procédure d'essai approuvée) dans les 24 mois de l'achat du poêle Intrepid II, le catalyseur lui-même sera remplacé sans frais.

Sur une période de 25 à 72 mois un crédit au prorata sera octroyé pour l'achat d'un catalyseur de remplacement et le coût de la main-d'œuvre pour l'installation au moment du remplacement.

Pour les poêle achetés après le 30 juin 1990, une troisième année de garantie (25 à 36 mois) pour un remplacement sans frais sera octroyée lorsque une défaillance de la chambre de combustion se produit en raison d'une dégradation thermique du support (effritement du matériau en céramique). Le client doit défrayer les frais reliés au déplacement et les frais de service pour une réparation à la maison, ou les coûts de transport pour le retour du poêle Intrepid II au détaillant agréé.

Nombre de mois depuis l'achat	Crédit pour un remplacement
0 à 24 mois	100 %
25 à 36 mois	50 %
37 à 48 mois	30 %
49 à 60 mois	20 %
61 à 72 mois	10 %

Tout catalyseur de remplacement sera garanti conformément aux termes et conditions de la garantie sur le catalyseur pour le reste du terme de la garantie initiale. L'acheteur doit fournir les renseignements suivants afin de recevoir un catalyseur de remplacement conformément aux conditions de cette garantie limitée:

1. Nom, adresse et numéro de téléphone.
2. Preuve de la date d'achat.
3. Date à laquelle s'est produite la défaillance.
4. Tout renseignement pertinent ou toute circonstance permettant de déterminer la défaillance.
5. De plus, le propriétaire doit retourner le catalyseur défectueux.

Exclusions et Limitations

1. La présente garantie est transférable ; cependant, une preuve d'achat originale est requise.
2. Ce poêle à bois devrait être installé par un installateur qualifié, de préférence accrédité par NFI ou WETT (Canada).
3. La présente garantie ne couvre pas un mauvais emploi du poêle Intrepid II. Un mauvais emploi inclut un emballage qui se produira si le poêle est utilisé d'une façon qui provoque l'incandescence des plaques. Un emballage peut être identifié plus tard par la présence de plaques déformées et des zones où les pigments de peinture sont brûlés. Un emballage dans les foyers en émail se reconnaît par des formations de bulles, des fissures, des écailllements et une décoloration du fini en émail vitrifié. La compagnie MHSC n'offre aucune garantie pour les surfaces en émail écaillées. Inspectez votre poêle à bois avant de l'accepter pour vous assurer que l'émail n'est pas endommagé.
4. La présente garantie ne couvre pas un mauvais emploi du poêle comme il est décrit dans le Guide du propriétaire, elle ne couvre pas non plus un poêle qui a été modifié à moins qu'une autorisation écrite n'ait été produite par un représentant de la compagnie MHSC. Cette garantie ne couvre pas les dommages au poêle Intrepid causés par un bois saturé de sodium, un bois traité de façon chimique, ou un bois qui n'a pas été recommandé dans le Guide du propriétaire.
5. Cette garantie ne couvre pas un poêle qui aurait été réparé par quelqu'un autre qu'un détaillant agréé de la compagnie MHSC.
6. Les dommages produits pendant le transport de l'unité ne sont pas couverts par la présente garantie mais sont sujets à une réclamation contre le transporteur. Communiquez votre détaillant agréé de la compagnie MHSC de qui vous avez acheté votre poêle ou la compagnie MHSC si l'achat s'est fait directement. (Ne faites pas fonctionner le poêle car cela pourrait nier la possibilité de procéder à une réclamation contre le transporteur.)
7. Les réclamations ne sont pas valides là où l'installation n'est pas conforme aux codes du bâtiment et aux codes de prévention des incendies ainsi qu'aux recommandations contenues dans le Guide du propriétaire.
8. L'air salin des régions côtières et les régions très humides peuvent s'avérer corrosifs pour le fini en émail vitrifié. Ces conditions peuvent causer la rouille de la fonte sous le fini en émail vitrifié, ce qui fait que ce fini peut s'effriter. La présente garantie ne couvre pas les dommages causés par l'air salin ou un environnement hautement humide.
9. La compagnie MHSC n'a aucune obligation d'améliorer ou de mettre à jour un modèle une fois qu'il est fabriqué.

EN AUCUN CAS, LA COMPAGNIE MHSC NE SERA RESPONSABLE POUR DES DOMMAGES CONSÉCUTIFS OU INDIRECTS. TOUTES LES GARANTIES IMPLICITES, Y COMPRIS LES GARANTIES IMPLICITES D'HABITABILITÉ ET DE COMMERCIALITÉ, SE LIMITENT À LA DURÉE DE LA GARANTIE ÉCRITE. LA PRÉSENTE GARANTIE A PRÉSÉANCE SUR TOUTES LES AUTRES GARANTIES ORALES OU ÉCRITES.

Certains États ne permettent pas l'exclusion ou les limitations des dommages consécutifs ou indirects sur la durée d'une garantie implicite ; par conséquent, les limitations ci-dessus peuvent ne pas s'appliquer pour vous. La présente garantie vous donne des droits spécifiques et vous pouvez avoir d'autres droits qui peuvent varier d'un État à l'autre ou d'une province à l'autre.

Comment Obtenir un Service

Si un défaut est noté au cours de la période couverte par la garantie, le client doit communiquer avec un détaillant agréé de la compagnie MHSC si l'achat s'est effectué directement avec les renseignements suivants :

1. Nom, adresse et numéro de téléphone de l'acheteur.
 2. Date de l'achat.
 3. Numéro de série sur l'étiquette à l'arrière du poêle.
 4. Nature du défaut ou des dommages.
 5. Tous renseignements pertinents ou toutes circonstances, p. ex. : installation, mode de fonctionnement lorsque le défaut à été noté.
- Une réclamation à titre de garantie entamera alors le processus. La compagnie MHSC se réserve le droit de refuser l'approbation finale de la réclamation à titre de garantie en attente d'une inspection visuelle du défaut par des représentants autorisés.

MHSC

149 Cleveland Drive • Paris, Kentucky 40361
www.mhsc.com